

MASTER
Chef



T360 Barbeque

Guide de montage

85-3052-6 (G30545) Propane

GARANTIE DE 1-AN LIMITÉE

Lisez ce guide au complet et conservez-le pour consultation.

Montez votre gril immédiatement.

Les réclamations relatives aux pièces manquantes ou endommagées doivent être effectuées dans un délai de 30 jours suivant l'achat.

Réponse a vos questions sur votre produit, pièces, garantie et obtenir de l'aide technique, appelez nous au 1-855-453-2150

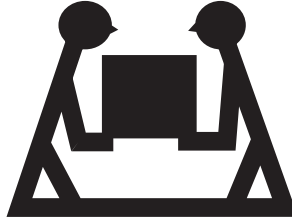

PRODUIT LOURD NÉCESSITANT 2 PERSONNES POUR LE SOULEVER

CE GUIDE DOIT ÊTRE RANGÉ AVEC LE PRODUIT À TOUT MOMENT

Pour COMMANDER des pièces de rechange ou des accessoires non couverts par la garantie ou ENCORE pour activer votre garantie, consultez notre site Web à l'adresse www.masterchefbbqs.com

⚠ MISE EN GARDE

Rebords coupants. Portez des gants pour monter votre gril.

⚠ MISE EN GARDE

Lisez et observez toutes les consignes de sécurité, instructions d'assemblage et directives d'entretien et d'utilisation avant de tenter d'assembler l'appareil et de cuisiner.

⚠ INSTALLATEUR, MONTEUR OU CONSOMMATEUR

Ce guide doit toujours être conservé avec le produit.

⚠ AVERTISSEMENT

Tout manquement aux directives du fabricant risque de causer des incendies, des explosions et des dommages matériels dangereux, ainsi que des blessures graves, voire la mort.

Suivez toutes les procédures de vérification d'étanchéité avant d'utiliser le barbecue, même si le gril a été assemblé par le distributeur. N'essayez pas d'allumer ce barbecue sans avoir lu la partie sur les directives d'allumage du guide d'entretien et de sécurité.

⚠ DANGER

1. Si vous décelez une odeur de gaz:
 - a. Coupez l'alimentation en gaz de l'appareil
 - b. Éteignez toute flamme nue
 - c. Ouvrez le couvercle
 - d. Si l'odeur persiste, tenez-vous loin de l'appareil et communiquez immédiatement avec votre fournisseur en gaz ou le service d'incendie local.
2. Ne jamais entreposer ou utiliser de l'essence ou une autre substance inflammable (sous forme de liquide ou de vapeur), quelle qu'elle soit, à proximité de cet appareil ou d'un autre appareil.
3. Ne jamais ranger une bonbonne de GPL qui n'est pas raccordée en prévision de son emploi à proximité de cet appareil ou d'un autre appareil.
4. Deux personnes sont nécessaires pour monter l'appareil.
5. Faites attention aux rebords coupants.

CE BARBECUE EST RÉSERVÉ À UN USAGE EXTÉRIEUR
ENTREZ EN CONTACT AVEC LE CENTRE D'APPELS S'IL MANQUE DES PIÈCES
1-855-453-2150

LISTE DES FIXATIONS

OUTILS REQUIS POUR L'ASSEMBLAGE

- Tournevis cruciforme n° 2 (long et court)
- Tournevis pour écrous à fente de ¼ po (long et court)
- Clé à molette
- Pincettes
- Maillet de caoutchouc

Avant d'assembler le barbecue, lisez attentivement ces instructions.

















Assemblez le barbecue sur une surface propre et plane. Le barbecue est lourd. Il est nécessaire que deux personnes l'assemblent.

Remarque : Ne serrez pas complètement tous les écrous pendant la phase initiale.

NO.	DÉSIGNATION	N° DE PIÈCE	QUANTITÉ
1	¼"-20UNC écrou	31220-13000-036	4
2	¼"-20UNCX13 vis	20120-13013-036	4
3	¼"-20UNCX30 vis	20120-13030-036	4
4	NO.10-24UNC écrou	31224-10000-036	42
5	NO.10-24UNCX13 vis	20124-10013-036	19
6	NO.10-24UNCX30 vis	20124-10030-036	16
7	NO.10-24UNCX50 vis	20124-10050-036	12
8	ST4.2X8 vis auto taraudeuse	24200-42008-136	11
9	φ6.5 rondelle en fibre	G431-0018-9000	4
10	φ5 rondelle en fibre A	G437-0050-9000	26
11	¼"-20UNC Écrous Papillon	33300-13000-032	2
12	Vis Papillon	G306-0025-9084	1
13	Boulon	G306-0004-9188	4
14	Agrafe de soutien	G306-0005-9088	5
15	Rondelle A (roue)	G305-0024-9088	1
16	Rondelle pour tablette latérale	A006-0006-9000	8
17	Rondelle B (roue)	G305-0058-9088	1

⚠ Attention:

La tôle peut causer des blessures. Portez des gants pour effectuer l'assemblage du barbecue. Soyez prudent lors de l'assemblage.

<p>1</p>  <p>¼"-20UNC écrou X 4</p>	<p>2</p>  <p>¼"-20UNCX13 vis X 4</p>	<p>3</p>  <p>¼"-20UNCX30 vis X 4</p>	<p>4</p>  <p>NO.10-24UNC écrou X 42</p>
<p>5</p>  <p>NO.10-24UNCX13 vis X 19</p>	<p>6</p>  <p>NO.10-24UNCX30 vis X 16</p>	<p>7</p>  <p>NO.10-24UNCX50 vis X 12</p>	<p>8</p>  <p>ST4.2X8 vis auto taraudeuse X 11</p>
<p>9</p>  <p>φ6.5 rondelle en fibre X 4</p>	<p>10</p>  <p>φ5 rondelle en fibre A X 26</p>	<p>11</p>  <p>¼"-20UNC Écrous Papillon X 2</p>	<p>12</p>  <p>Vis Papillon X 1</p>
<p>13</p>  <p>Boulon X 4</p>	<p>14</p>  <p>Agrafe de soutien X 5</p>	<p>15</p>  <p>Rondelle A (roue) X 1</p>	<p>16</p>  <p>Rondelle pour tablette latérale X 8</p>
<p>17</p>  <p>Rondelle B (roue) X 1</p>			

LIST DE PIÈCES DU MODÈLE (PROPANE) POUR 85-3052-6 (G30545)

ÉLÉMENT	QUANTITÉ	DÉSIGNATION	N° DE PIÈCE
AA	1	Assemblage soudé du couvercle supérieur	G305-0R01-01
AB	2	Charnières supérieures	G206-0002-03
AC	1	Poignée du couvercle	G305-0090-01
AD	2	Butoirs du couvercle	G560-5002-01
BA	1	Compartment soudé des brûleurs	G305-0S01-01
BB	2	Charnières inférieures	G206-0010-03
BC	1	Brûleur	G305-AD00-01
BD	1	Brise-flammes	G305-0078-01
BE	1	Grils de cuisson	G305-0006-01
BF	1	Grille de réchaud	G305-0080-01
CA	1	Panneau de commande	G305-AU01-01
CB	1	Ensemble du collecteur avec couplage	G305-AV00-01
CC	3	Boutons de commande	G432-0090-01
CD	1	Allumeur	G206-0701-01
CE	1	Crochet de récipient à graisse	G305-0043-01
CF	1	Récipient à graisse	G430-0033-02
CG	1	Regulateur	G305-0056-01
DA	2	Barres de soutien de jambe supérieure	G305-0600-01
DB	1	Patte du chariot, droit, avant	G305-0017-01
DC	1	Patte du chariot, droit, arrière	G305-0018-01
DD	1	Patte du chariot, gauche, avant	G305-0019-01
DE	1	Patte du chariot, gauche, arrière	G305-0020-01
DF	1	Soutien pour boîte de brûleur, gauche	G305-0030-02
DG	1	Soutien pour boîte de brûleur, droit	G305-0031-02
DH	1	Entretoise de côté	G305-0700-01
DI	1	Ecran thermique	G210-0012-01
DJ	1	Panneau avant	G305-0U00-01
DK	2	Support arrière	G305-0010-01
DL	3	Barre de retrait du réservoir	G434-0056-01
DM	2	Support	G305-0021-01
DN	2	Capuchon d'extrémité	G208-0012-01
DO	2	Roue	G206-0025-01
DP	1	Boulon pour roue	G305-0059-01
DQ	1	Attache soutien de bonbonne	G306-0020-01
DR	1	Porte-allumettes	G401-0079-01
EA	2	Tablette latérale de droite	E201-0009-02
EB	2	Support pour Tablette latérale droite, avant	G305-0082-01
EC	2	Support pour Tablette latérale droite, arrière	G305-0083-01
F1	1	Kit de quincaillerie	G305-B045-01
F2	1	Instructions D'assemblage	G305-M045-01
F3	1	Manuel de sécurité et entretien	G451-M018-02

DIAGRAMME ÉCLATÉ (PROPANE) POUR 85-3052-6 (G30545)

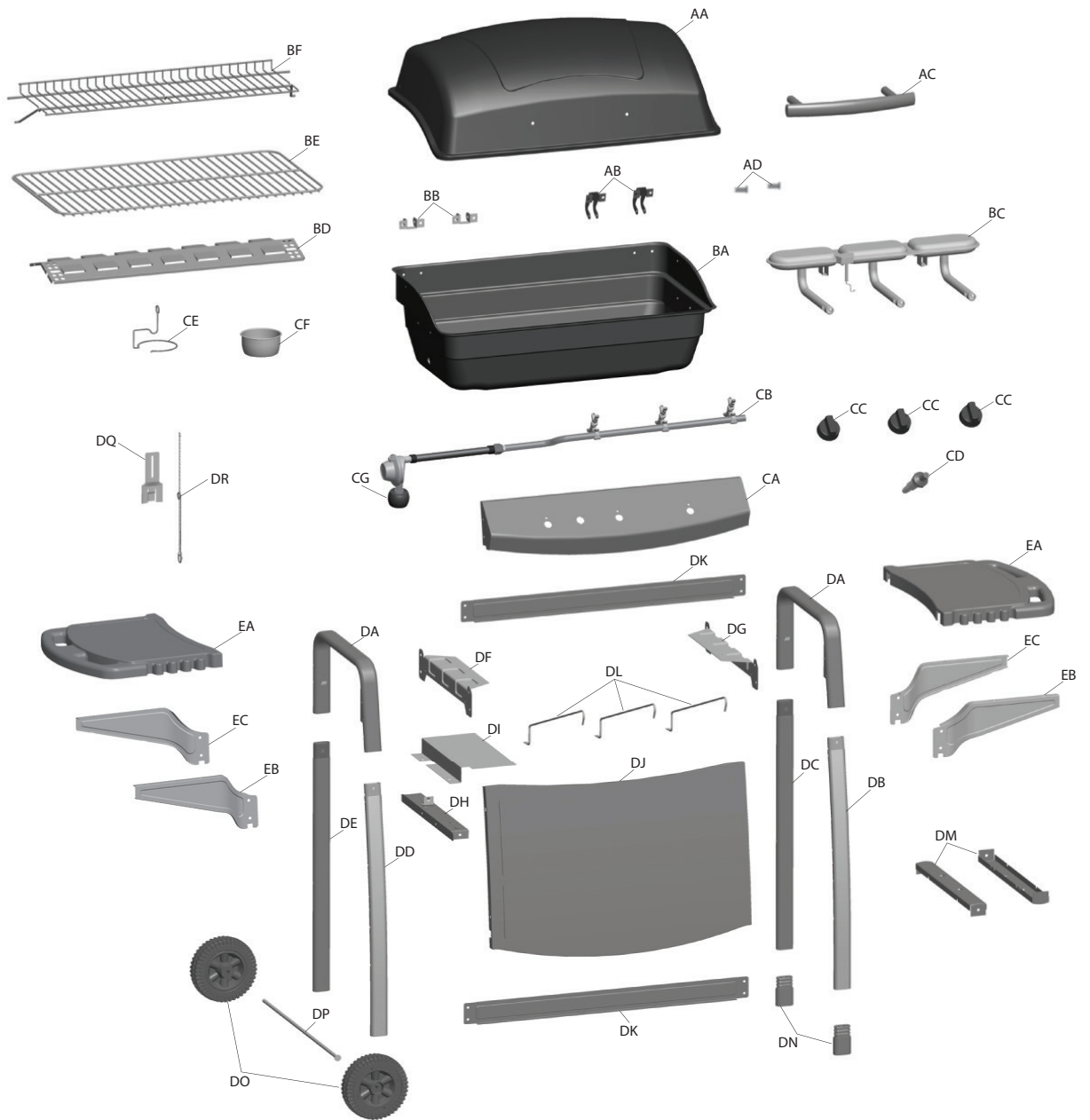

F1	F2	F3
Kit de quincaillerie	Manuel	Guide de Sécurité et d'entretien

INSTRUCTIONS D'ASSEMBLAGE

1

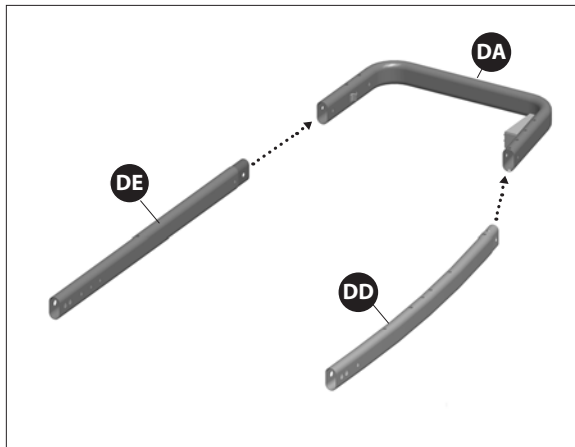

Insérez les pattes du chariot gauche (DD & DE) dans la barre de soutien de jambe supérieure (DA), comme indiqué.

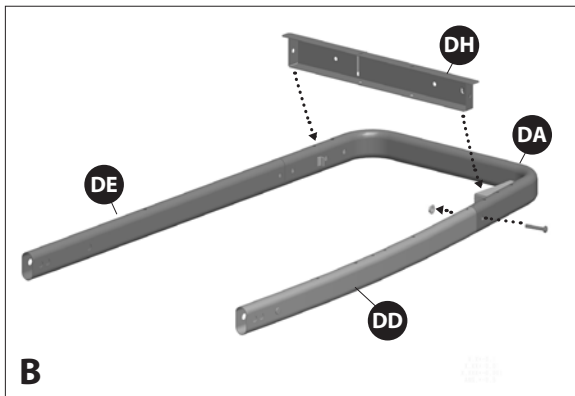

Fixez l'entretoise de côté (DH) à la patte de chariot avant gauche (DD) en utilisant la quincaillerie, comme illustré sur le schéma B.

VOUS AUREZ BESOIN DE:

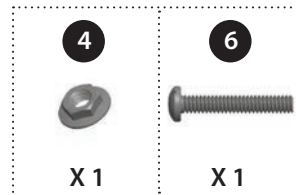

2

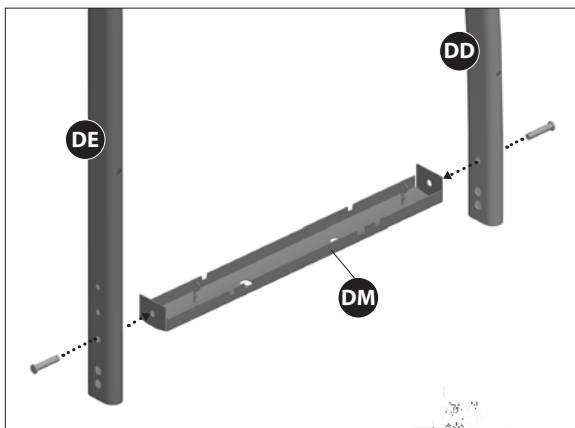

Fixez le soutien de support (DM) aux pattes du chariot gauche (DD & DE), comme indiqué. Assurez que la quincaillerie est assemblée au troisième trou du bas des pattes du chariot.

VOUS AUREZ BESOIN DE:

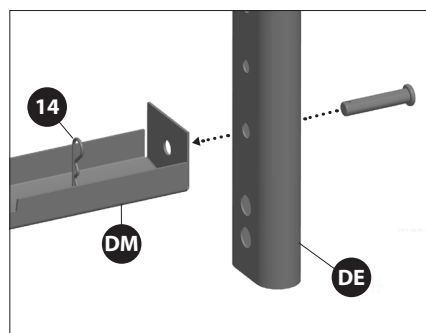
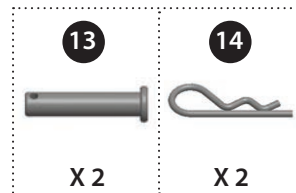

Agrandissement

INSTRUCTIONS D'ASSEMBLAGE

3

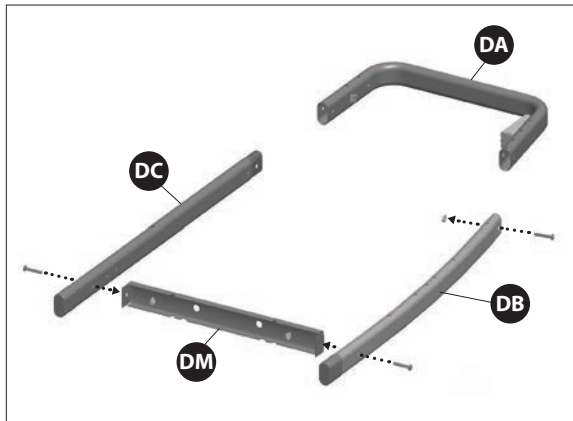

Insérez les pattes du chariot droit (DB et DC) dans la barre de soutien de jambe supérieure (DA), comme indiqué.

Fixez la patte de chariot avant droite (DB) à la barre de soutien jambe supérieure (DA) en utilisant la quincaillerie, comme indiqué. Fixez le soutien de support (DM) au bas des pattes du chariot droit, comme indiqué.

VOUS AUREZ BESOIN DE:

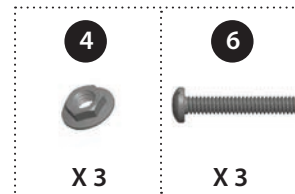

4

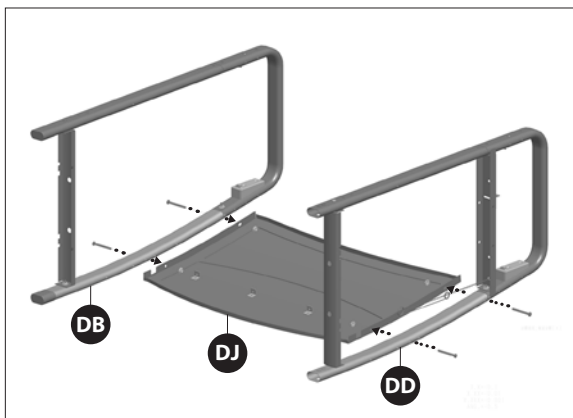

Assemblez le panneau avant (DJ) aux pattes de chariot avant gauche et droit (DB & DD), comme indiqué.

VOUS AUREZ BESOIN DE:

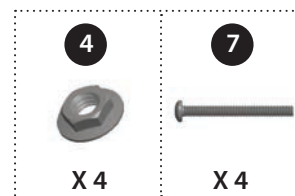

INSTRUCTIONS D'ASSEMBLAGE

5

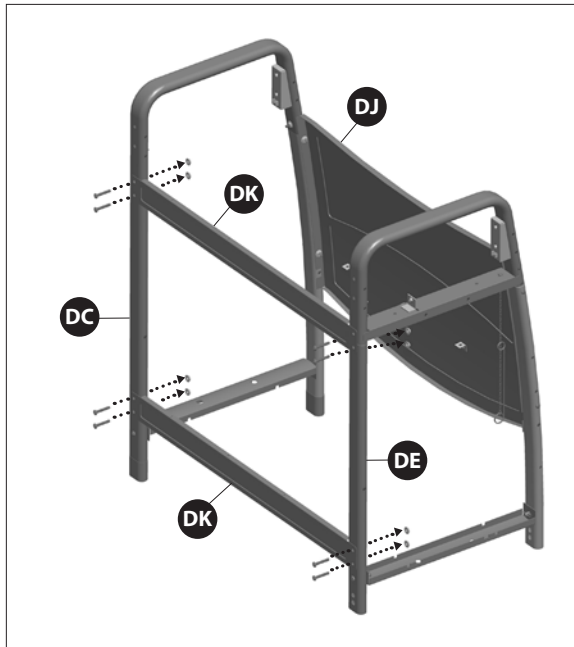

Vue l'arrière

Assemblez les deux entretoise arrière (DK) aux des pattes de chariot arrière gauche et droit arrière (DC & DE), comme indiqué.

VOUS AUREZ BESOIN DE:

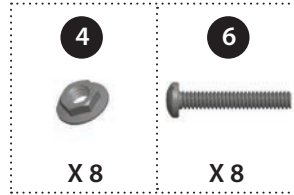

6

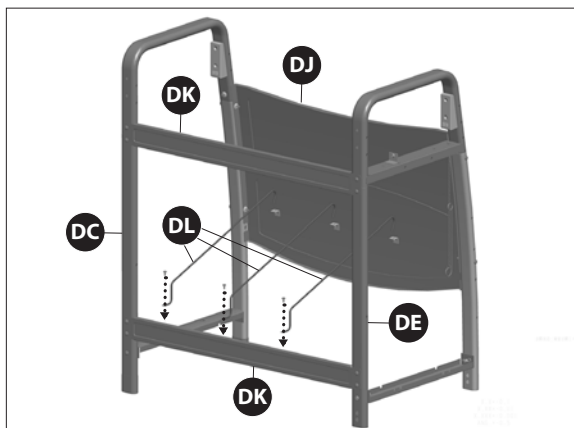

Vue l'arrière

Fixez les trois rails d'exclusion du réservoir (DL) au panneau avant (DJ) et entretoise arrière inférieure (DK), comme indiqué. Sécurisé à l'aide de la quincaillerie.

VOUS AUREZ BESOIN DE:

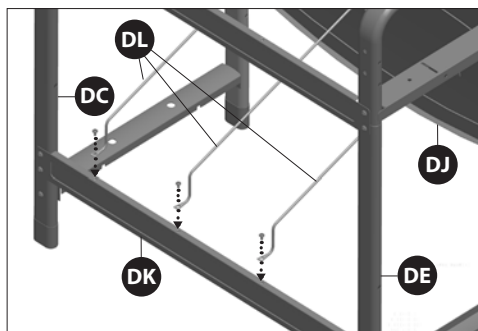

Agrandissement

INSTRUCTIONS D'ASSEMBLAGE

7

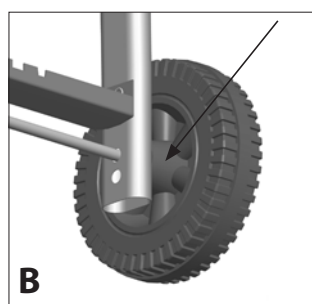
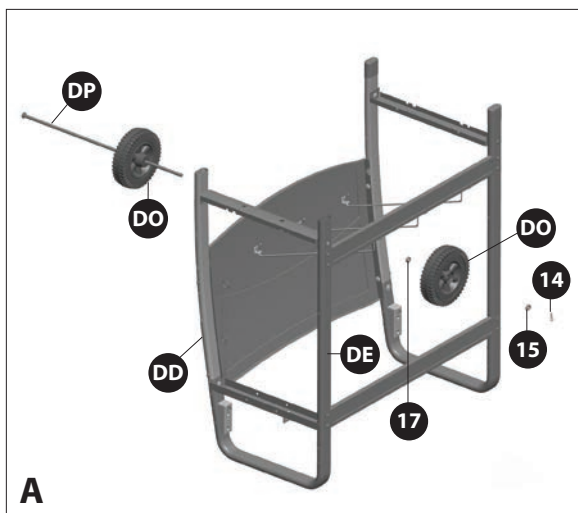

Agrandissement

REMARQUE: Retournez l'assemblage du chariot à l'envers.

Insérez la roué (DO) sur l'axe de roue (DP). Le côté conique de la roue doit se trouver contre la patte du chariot, tel qu'illustré sur le schéma B.

Insérez l'axe de roue (DP) à travers du trou dans l'avant et l'arrière de l'axe de roue, des pattes à chariot gauche (DD & DE), comme indiqué. Le trou d'axe de roue est le deuxième trou à partir du bas des pattes à chariot gauche (DD & DE). Pour compléter l'assemblage de roué, positionnez la rondelle de roue B (#17), Roue (DO), Rondelle de Roue A (#15) et agrafe de soutien (#14) à l'axe de roue (DP).

VOUS AUREZ BESOIN DE:

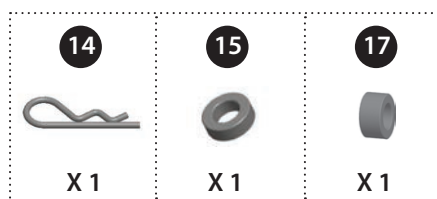

8

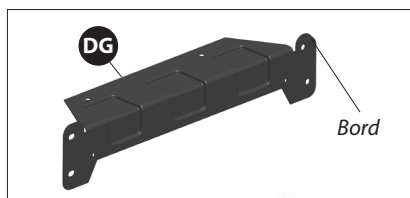
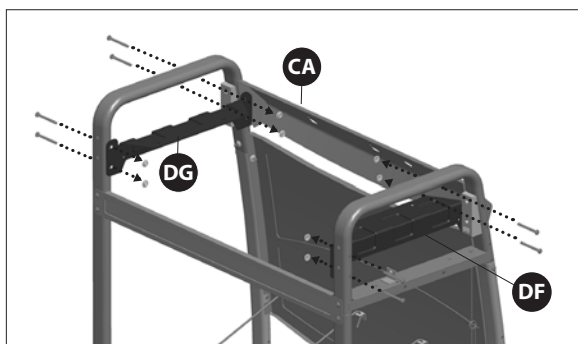

Agrandissement

a. Assemblez le support arrière gauche du boîtier à brûleur (DF) et le support arrière droit du boîtier à brûleur (DG). Le bord incliné du support de la boîte de brûleur (DF et DG) doit être positionné vers l'avant de l'appareil.

b. Assemblez le panneau de contrôle (CA) avec le support avant gauche et droit du boîtier à brûleur (DF & DG).

ASTUCE : une personne aligne la pièce de soutien du boîtier du brûleur (DF & DG) et le panneau de commande (CA), tandis qu'une autre monte la quincaillerie.

Serrez uniquement les ferrures une fois que vous avez vérifié votre montage.

VOUS AUREZ BESOIN DE:

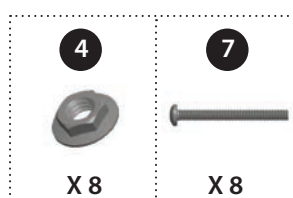

INSTRUCTIONS D'ASSEMBLAGE

9

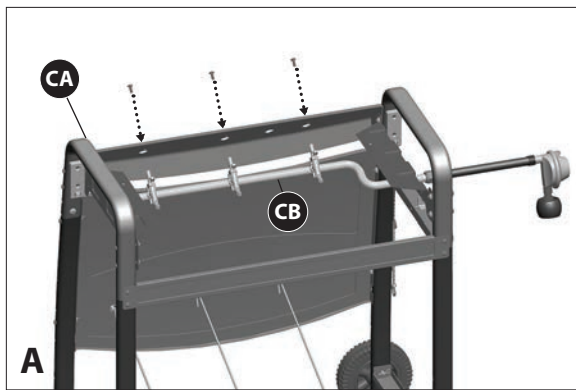

Vue l'arrière

- a. Positionnez l'assemblage de valve (CB) à l'arrière du panneau de commande (CA), et assemblez le tout.

VOUS AUREZ BESOIN DE:

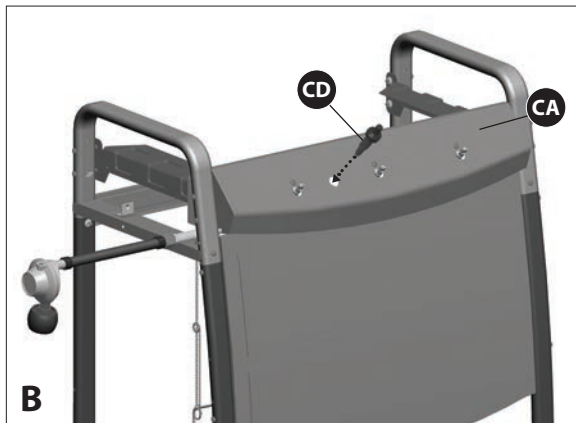

- b. Faites passer l'allumeur (CD) à travers l'avant du panneau de commande (CA), tel qu'illustré.

10

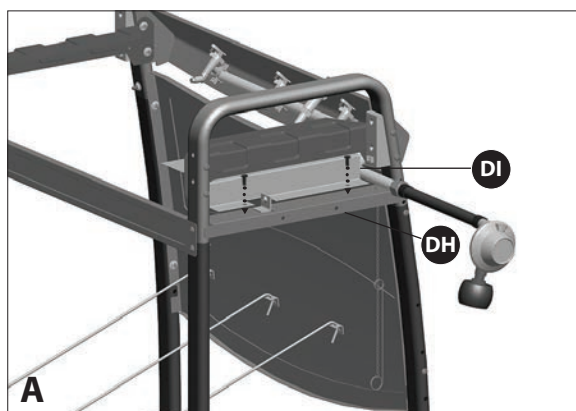

- a. Assemblez l'écran thermique (DI) à l'entretoise de côté (DH), comme indiqué.

VOUS AUREZ BESOIN DE:

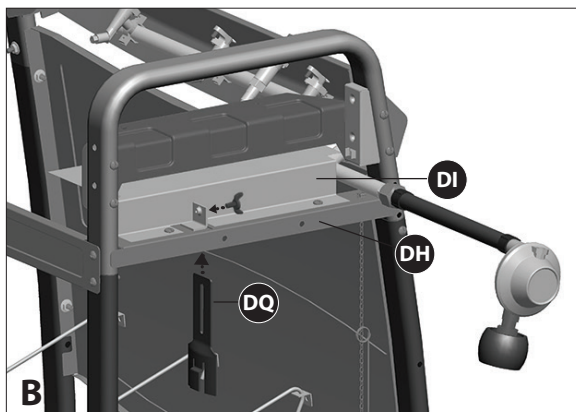
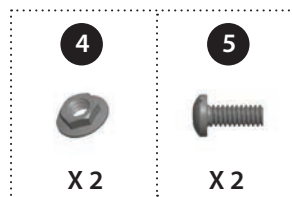

- b. Insérez l'attache soutien de réservoir (DQ) dans l'entretoise de cote (DH), comme indiqué, et sécurisée à l'aide du vis papillon.

VOUS AUREZ BESOIN DE:



INSTRUCTIONS D'ASSEMBLAGE

11

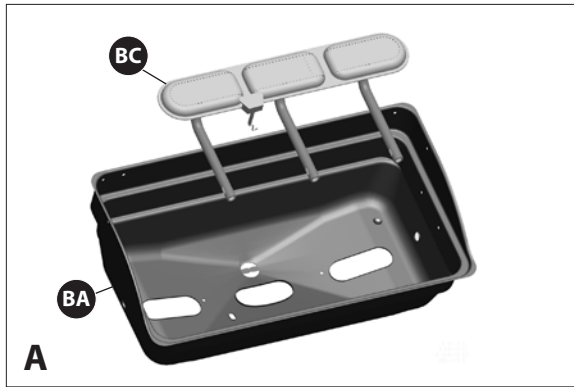

a. Assemblez le brûleur (BC) dans l'assemblage du boîtier à brûleur (BA), les tubes venturi du brûleur orientés vers l'avant, tel qu'illustré sur le schéma A et B.

VOUS AUREZ BESOIN DE:

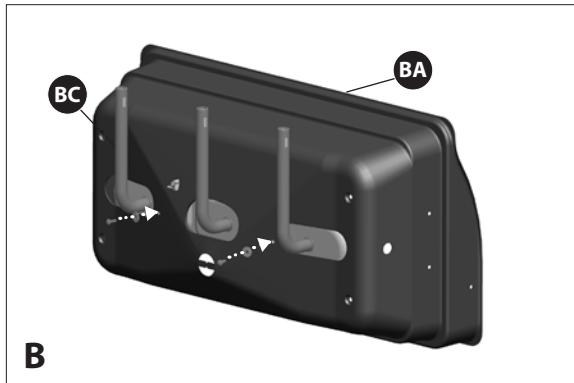
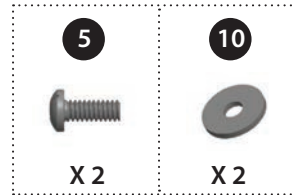

b. Assemblez les pièces de fixation dans l'ensemble du boîtier à brûleur (BA), tel qu'illustré, sur le schéma C.

REMARQUE: ces pièces serviront dans une étape subséquente afin de soutenir le couvre-flammes (BD).

VOUS AUREZ BESOIN DE:

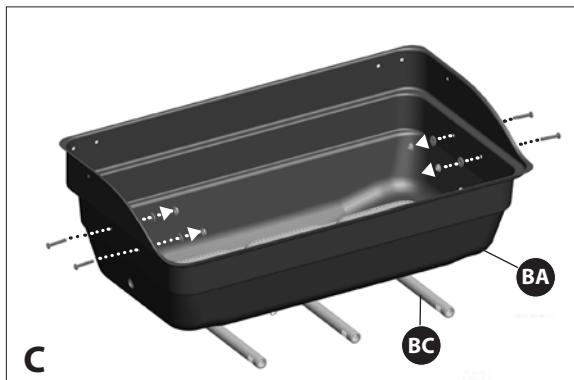
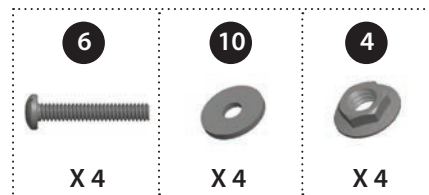

INSTRUCTIONS D'ASSEMBLAGE

11

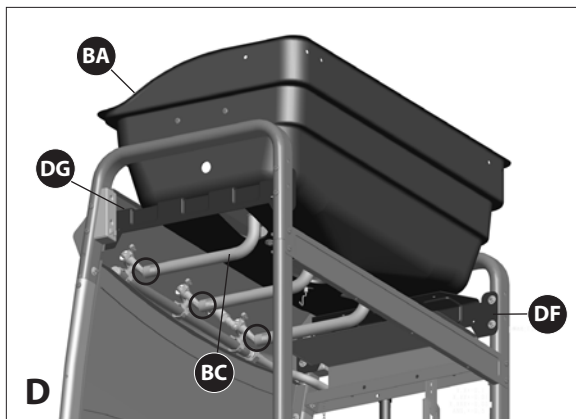

c. Positionnez l'assemblage du boîtier du brûleur (BA) sur les supports du boîtier du brûleur (DF & DG), tel qu'illustré sur le schéma D.

ATTENTION : Avant de procéder à l'assemblage, assurez-vous que le brûleur (BC) intègre l'assemblage de la valve (CB).

Fixez l'ensemble de la boîte du brûleur (BA) au support de la boîte du brûleur (DF et DG), comme le montre la figure E.

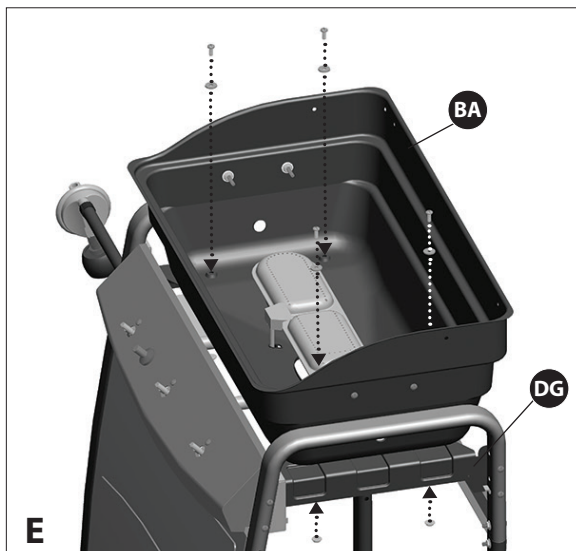

VOUS AUREZ BESOIN DE:

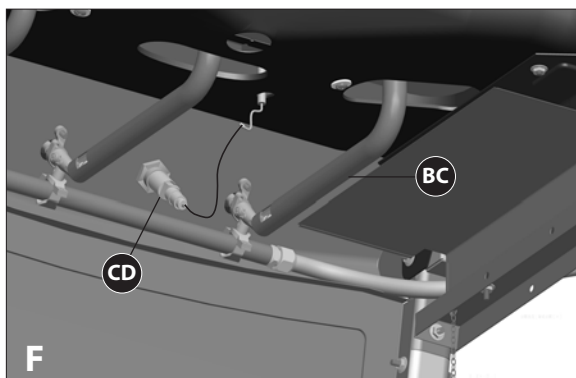
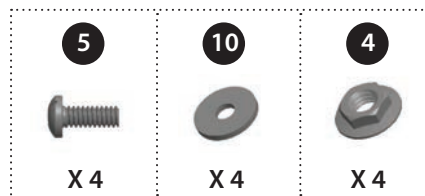

d. Fixez le fil à électrode du brûleur à l'allumeur (CD), tel qu'illustré.

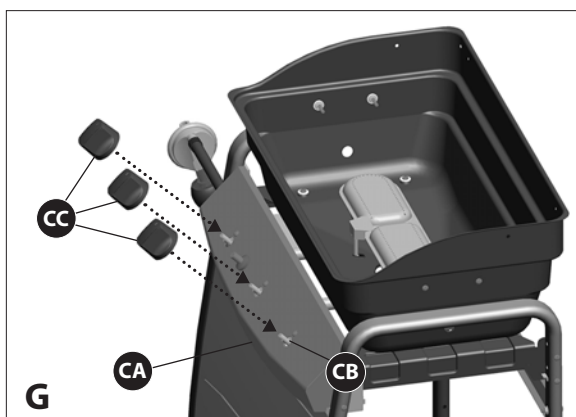

e. Mettez les boutons de réglage (CC) sur les tiges de manœuvre (CB).

INSTRUCTIONS D'ASSEMBLAGE

12

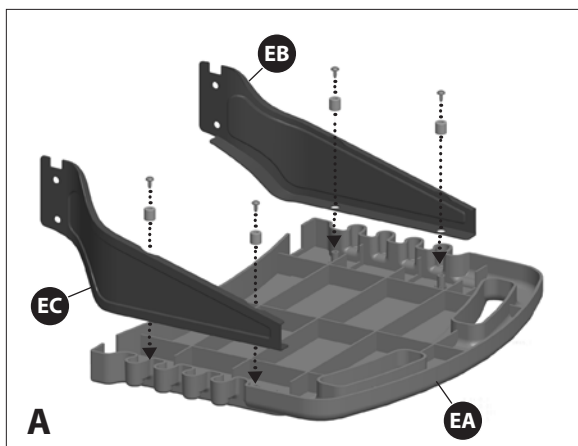

a. Assemblez les supports de la tablette latérale avant droit et les supports de la tablette latérale arrière (EB & EC) à la tablette latérale droite (EA), comme indiqué.

VOUS AUREZ BESOIN DE:

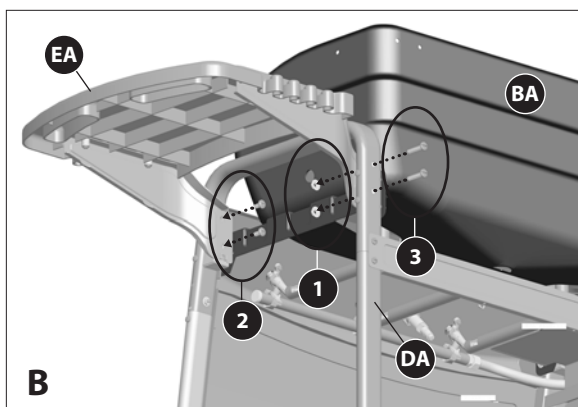
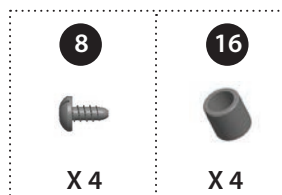

b. Assemblez la tablette latérale droite (EA) à la barre de soutien de jambe supérieure (DA), comme indiqué.

VOUS AUREZ BESOIN DE:

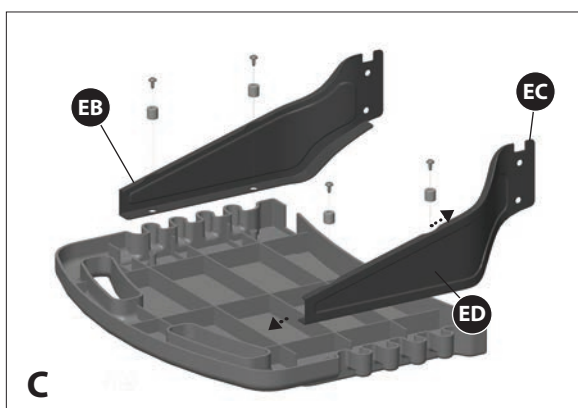
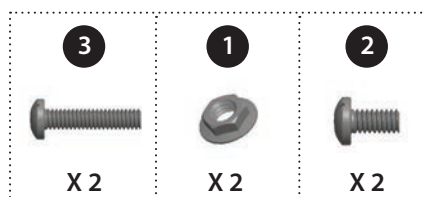

c. Assemblez les supports de la tablette latérale avant et les supports de la tablette latérale arrière (EB & EC) à la tablette latérale gauche (EA), comme indiqué.

VOUS AUREZ BESOIN DE:

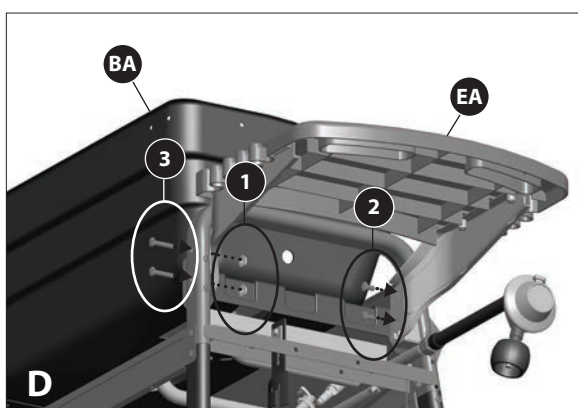
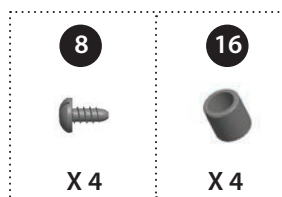

d. Assemblez la tablette latérale gauche (EA) à la barre de soutien de jambe supérieure (DA), comme le montre la figure D.

VOUS AUREZ BESOIN DE:

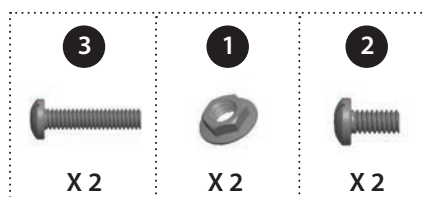

INSTRUCTIONS D'ASSEMBLAGE

13

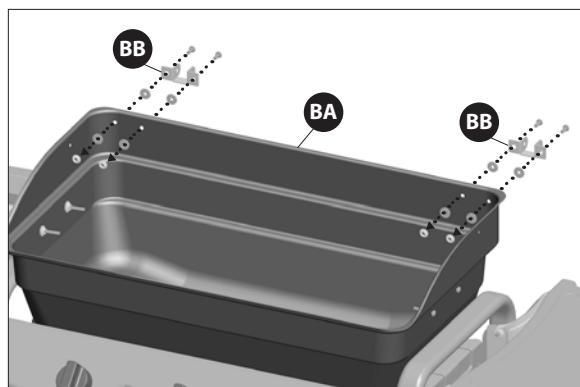

Fixez la charnière inférieure (BB) à l'arrière de l'assemblage du boîtier à brûleur (BA), tel qu'illustré.

VOUS AUREZ BESOIN DE:

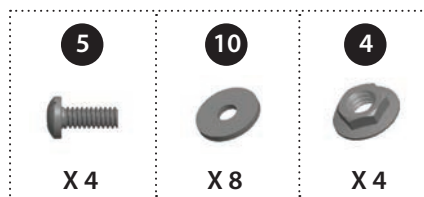

14

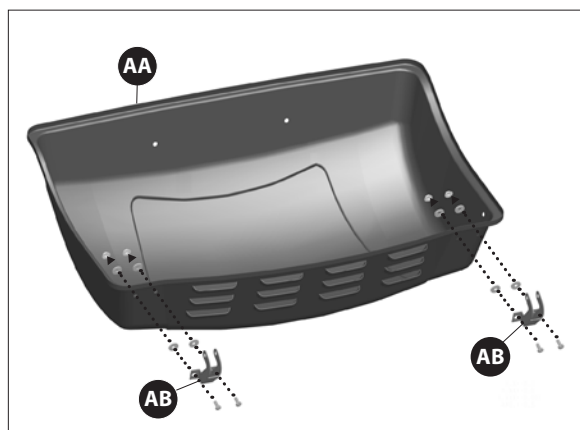

Fixez la charnière supérieure (AB) à l'assemblage du couvercle supérieur (AA).

VOUS AUREZ BESOIN DE:

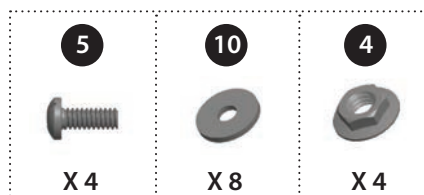

INSTRUCTIONS D'ASSEMBLAGE

15

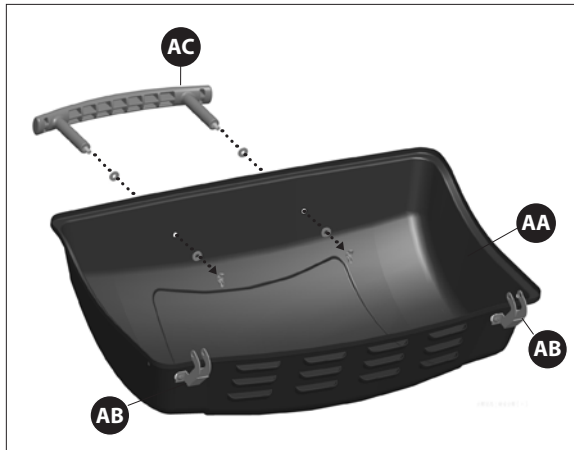

a. Fixez la poignée du couvercle supérieur (AC) sur l'assemblage du couvercle supérieur (AA).

VOUS AUREZ BESOIN DE:

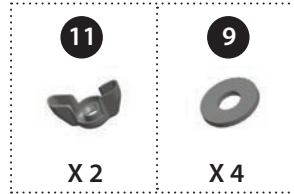

16

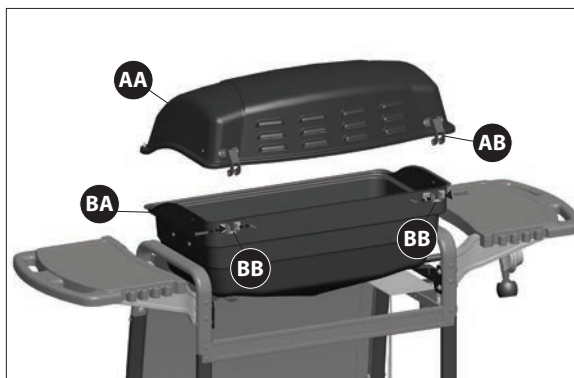

Pour fixer l'assemblage du couvercle supérieur (AA) à l'assemblage du boîtier à brûleur (BA), positionnez les charnières supérieures (AB) entre les charnières inférieures (BB), positionnez les pièces de fixation et fixez le tout au moyen des goupilles d'attelage (n° 14).

VOUS AUREZ BESOIN DE:

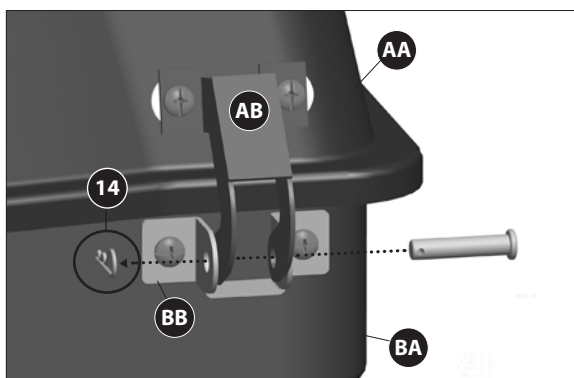
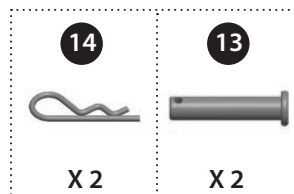

INSTRUCTIONS D'ASSEMBLAGE

17



Positionnez le couvre-flammes (BD) dans l'assemblage du boîtier à brûleur (BA).

Remarque: le couvre-flammes (BD) doit être posé sur la pièce de fixation assemblée à l'étape 11d.

Positionnez la grille de cuisson (BE) sur l'assemblage du boîtier du brûleur (BA).

18

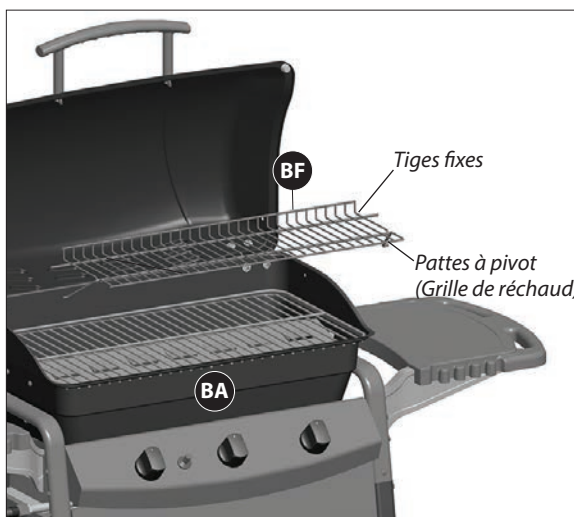

Pour assembler les grilles de chauffage (BF), insérez le fil fixe dans les ouvertures pratiquées sur les parois latérales du couvercle. Insérez les pieds de pivotement de la grille de chauffage (BF) dans les ouvertures situées à l'intérieur de l'assemblage du boîtier à brûleur (BA), tel qu'illustré.

INSTRUCTIONS D'ASSEMBLAGE

19

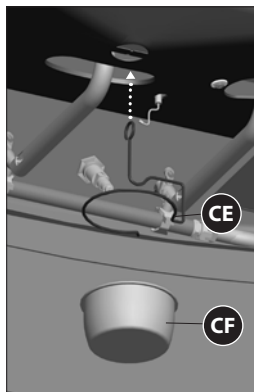
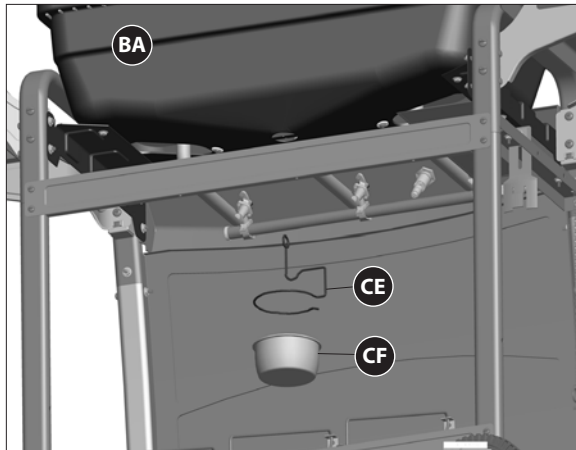

Agrandissement

Accrochez le crochet du godet d'accumulation de la graisse (CE) à la base de l'assemblage du boîtier à brûleur (BA), tel qu'illustré. Posez le godet d'accumulation de la graisse (CF) sur son crochet (CE).

20

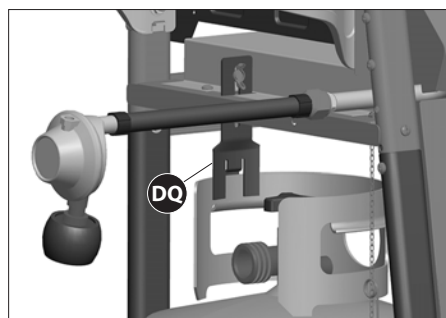

Agrandissement

a. Desserrez l'écrou de l'attache de soutien de bonbonne (DQ). Placez le fond de la bonbonne dans les encoches situées sur le support gauche (DM). Position l'attache de soutien de bonbonne (DQ) sur le collier du réservoir et serrez l'écrou papillon.

20

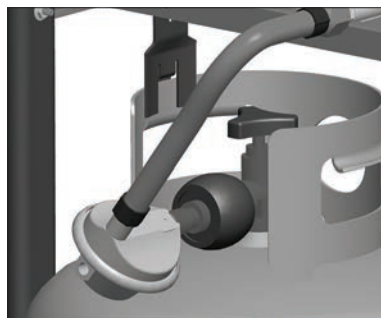

Agrandissement

b. Attachez l'écrou de serrage du régulateur (CG) à la valve de la bonbonne de GPL.

▲ ATTENTION

Le réservoir de GPL est vendu séparément. Utilisez seulement un réservoir de GPL muni d'un dispositif de protection contre le remplissage excessif. Remplissez le réservoir et effectuez un essai d'étanchéité avant de fixer le tuyau et le régulateur. Veuillez consulter la procédure d'essai d'étanchéité dans la section « Utilisation et entretien » du mode d'emploi pour plus d'informations.

▲ AVERTISSEMENT

Gardez toujours le réservoir de GPL en position verticale lors de son utilisation, de son transport et de son entreposage.



Visitez www.masterchefbbqs.com
pour l'enregistrement du produit

Master Chef® Service à la Clientèle
1-855-453-2150

Trileaf Distributions Trifeuil
Toronto, Ontario M4S 2B8