

MASTER
ChefTM



E500 Barbeque Guide de montage

85-3044-6 (G45308) Propane
85-3045-4 (G45309) Gaz Naturel

GARANTIE DE 1-AN LIMITÉE

Lisez ce guide au complet et conservez-le pour consultation.

Montez votre gril immédiatement.

Les réclamations relatives aux pièces manquantes ou endommagées doivent être effectuées dans un délai de 30 jours suivant l'achat.

Réponse a vos questions sur votre produit, pièces, garantie et obtenir de l'aide technique, appelez nous au 1-877-707-5463

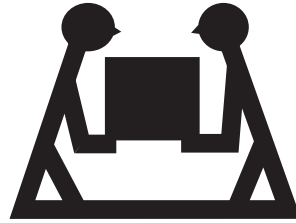

PRODUIT LOURD NÉCESSITANT 2 PERSONNES POUR LE SOULEVER

CE GUIDE DOIT ÊTRE RANGÉ AVEC LE PRODUIT À TOUT MOMENT

Pour COMMANDER des pièces de rechange ou des accessoires non couverts par la garantie ou ENCORE pour activer votre garantie, consultez notre site Web à l'adresse www.masterchefbbqs.com

⚠ MISE EN GARDE

Rebords coupants. Portez des gants pour monter votre gril.

⚠ MISE EN GARDE

Lisez et observez toutes les consignes de sécurité, instructions d'assemblage et directives d'entretien et d'utilisation avant de tenter d'assembler l'appareil et de cuisiner.

⚠ INSTALLATEUR, MONTEUR OU CONSOMMATEUR

Ce guide doit toujours être conservé avec le produit.

⚠ AVERTISSEMENT

Tout manquement aux directives du fabricant risque de causer des incendies, des explosions et des dommages matériels dangereux, ainsi que des blessures graves, voire la mort.

Suivez toutes les procédures de vérification d'étanchéité avant d'utiliser le barbecue, même si le gril a été assemblé par le distributeur. N'essayez pas d'allumer ce barbecue sans avoir lu la partie sur les directives d'allumage du guide d'entretien et de sécurité.

⚠ DANGER

1. Si vous décelez une odeur de gaz:
 - a. Coupez l'alimentation en gaz de l'appareil
 - b. Éteignez toute flamme nue
 - c. Ouvrez le couvercle
 - d. Si l'odeur persiste, tenez-vous loin de l'appareil et communiquez immédiatement avec votre fournisseur en gaz ou le service d'incendie local.
2. Ne jamais entreposer ou utiliser de l'essence ou une autre substance inflammable (sous forme de liquide ou de vapeur), quelle qu'elle soit, à proximité de cet appareil ou d'un autre appareil.
3. Ne jamais ranger une bonbonne de GPL qui n'est pas raccordée en prévision de son emploi à proximité de cet appareil ou d'un autre appareil.
4. Deux personnes sont nécessaires pour monter l'appareil.
5. Faites attention aux rebords coupants.

CE BARBECUE EST RÉSERVÉ À UN USAGE EXTÉRIEUR
ENTREZ EN CONTACT AVEC LE CENTRE D'APPELS S'IL MANQUE DES PIÈCES
1-877-707-5463

LISTE DES FIXATIONS

OUTILS REQUIS POUR L'ASSEMBLAGE

- Tournevis cruciforme n° 2 (long et court)
- Tournevis pour écrous à fente de ¼ po (long et court)
- Clé à molette
- Pincés
- Maillet de caoutchouc











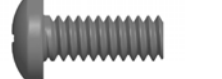







Avant d'assembler le barbecue, lisez attentivement ces instructions.

Assemblez le barbecue sur une surface propre et plane. Le barbecue est lourd. Il est nécessaire que deux personnes l'assemblent.

Remarque : Ne serrez pas complètement tous les écrous pendant la phase initiale.

NO.	DÉSIGNATION	N° DE PIÈCE	QUANTITÉ
1	¼"-20UNCX38 Vis	20120-13038-250	8
2	¼"-20UNCX18 Vis	20120-13018-250	8
3	¼"-20UNCX13 Vis	20120-13013-250	6
4	¼" Écrou	30220-13000-250	4
5	φ7 Rondelle frein	41400-07000-250	18
6	φ7 Rondelle	40300-07000-250	22
7	NO.10-24UNCX10 Vis	20124-10010-250	6
8	φ5 Rondelle frein	41400-05000-250	6
9	φ5 Rondelle	40300-05000-250	9
10	NO.10-24UNC Écrou	30224-10000-250	2
11	NO.8-32UNCX10 Vis	20132-08010-250	4
12	φ4 Rondelle frein	41400-04000-250	4
13	φ4 Rondelle	40300-04000-250	4
14	NO.8-32UNC Écrou	30232-08000-250	4
15	ST4.2X20 Vis auto taraudeuse	22500-42020-137	1
16	ST4.2X10 Vis auto taraudeuse	22500-42010-137	9
17	Rondelle en fibre	G501-0054-9100	4
18	Bouton de commande	G519-2500-9000	2
19	Agrafe	G350-0026-9000	1

⚠ Attention:
 La tôle peut causer des blessures. Portez des gants pour effectuer l'assemblage du barbecue. Soyez prudent lors de l'assemblage.

1  ¼"-20UNCX38 Vis X 8	2  ¼"-20UNCX18 Vis X 8	3  ¼"-20UNCX13 Vis X 6
4  ¼" Écrou X 4	5  φ7 Rondelle frein X 18	6  φ7 Rondelle X 22
7  NO.10-24UNCX10 Vis X 6	8  φ5 Rondelle frein X 6	9  φ5 Rondelle X 9
10  NO.10-24UNC Écrou X 2	11  NO.8-32UNCX10 Vis X 4	12  φ4 Rondelle frein X 4
13  φ4 Rondelle X 4	14  NO.8-32UNC Écrou X 4	15  ST4.2X20 Vis auto taraudeuse X 1
16  ST4.2X10 Vis auto taraudeuse X 9	17  Rondelle en fibre X 4	18  Bouton de commande X 2
19  Agrafe X 1		

LIST DE PIÈCES DU MODÈLE (PROPANE) POUR 85-3044-6 (G45308)

DIAGRAMME ÈCLATÈ (PROPANE) POUR 85-3044-6 (G45308)

ÉLÉMENT	QUANTITÉ	DÉSIGNATION	N° DE PIÈCE
AA	1	Assemblage soudé du couvercle supérieur	G453-5100-01
AB	1	Poignée du couvercle	G513-0004-01
AC	1	Thermomètre	G432-R200-01
AD	2	Vis pour couvercle supérieur	G453-0025-01
AE	2	Butoirs du couvercle, avant	G508-0063-01
AF	2	Butoirs du couvercle, arrière	G508-0033-01
BA	1	Compartiment soudé des brûleurs	G453-2200-01
BB	2	Support, Brise-flammes	G453-0004-01
BC	4	Brûleurs principaux	G517-7300-01
BD	3	Armature de brûleur	G614-0095-01
BE	4	Brise-flammes	G453-0020-01
BF	2	Grils de cuisson	G453-0019-01
BG	1	Grille de réchaud	G453-0018-01
BH	1	Panneau arrière supérieur	G453-0010-01
BI	1	Porte-allumettes	G501-0068-01
BJ	1	Brûleur de rôtissoire	G453-2500-01
BK	1	Pare-vent, rôtissoire	G501-00B1-01
BL	1	Boîtie collecteur pour le brûleur de la rôtissoire	G453-0034-01
BM	1	Ensemble d'électrodes du brûleur de la rôtissoire	G453-0033-01
BN	1	Valve de la rôtissoire (GPL)	G453-0032-01
CA	1	Ensemble du collecteur avec couplage (GPL)	G453-2400-01
CB	1	Regulateur	G606-0008-01
CC	1	IR Valve du brûleur latéral (GPL)	G453-0031-01
CD	2	Tuyau métallique du brûleur latéral	G608-0039-01
CE1	1	Tuyau flexible pour la rôtissoire	G601-0055-A1
CE2	1	Orifice GPL de tournebroche	G601-0055-03
CF	4	Boutons de commande	G519-2500-01
CG	4	Collerette pour bouton de commande	G501-0031-01
CH1	1	Allumeur électronique	G651-1300-01
CH2	1	Bouton d'allumeur électronique	G409-0030-01
CI	1	Ensemble d'électrodes du brûleur principal	G515-0067-01
CJ	1	Panneau de commande	G453-0050-01
CK	1	Ecran thermique	G453-0011-01
CL	1	Plateau à graisse	G350-4400-01
CM	1	Rail droit	G453-0013-01
CN	1	Rail gauche	G453-0012-01
DA	1	Tablette gauche du brûleur latéral	G453-7400-01
DB	1	Bordure gauche de la tablette latérale	G453-0026-01
DC	1	Encadrement de support pour brûleur latéral	G512-9200-01
DD	1	Brûleur à infrarouge	G512-C400-01
DE	1	Ensemble d'électrodes du infrarouge	G614-0092-01
DF1	1	Couvercle, brûleur à infrarouge	G453-0057-01
DF2	1	Poignée de couvercle, brûleur à infrarouge	G401-0031-01
DG	1	Grille de cuisson, brûleur à infrarouge	G512-0060-01
DH	1	Tablette latérale de droite	G453-0700-01
DI	1	Bordure droite de la tablette latérale	G453-0039-01
DJ	1	Pare-vent du brûleur infrarouge	G512-0077-01
DK	1	Plateau à graisse du brûleur infrarouge	G614-0075-01
DL	1	Pare-vent de venturi	G614-0073-01
EA	1	Rail de support pour la porte	G453-5000-01
EB	1	Panneau latéral du chariot gauche	G453-0300-01
EC	1	Panneau latéral du chariot droit	G453-0400-01
ED	1	Étagère inférieure (GPL)	G453-0500-02
EE	2	Roulette avec frein	G350-0023-01
EF	2	Roulette	G350-0024-01
EG	1	Assemblage de la porte droite	G453-6900-01
EH	1	Assemblage de la porte gauche	G453-7200-01
EI	2	Poignée de porte	G453-0053-01
EJ	2	Assemblage aimant	G501-0016-01
F1	1	Kit de quincaillerie	G453-B003-02
F2	1	Manuel	G453-M008-01
F3	1	Manuel de sécurité et entretien	G453-M006-02
F4	1	Vis de bonbonne	G505-0047-01
F5	1	Poids pour l'assemblage soudé d'étagère inférieure	G412-0030-01

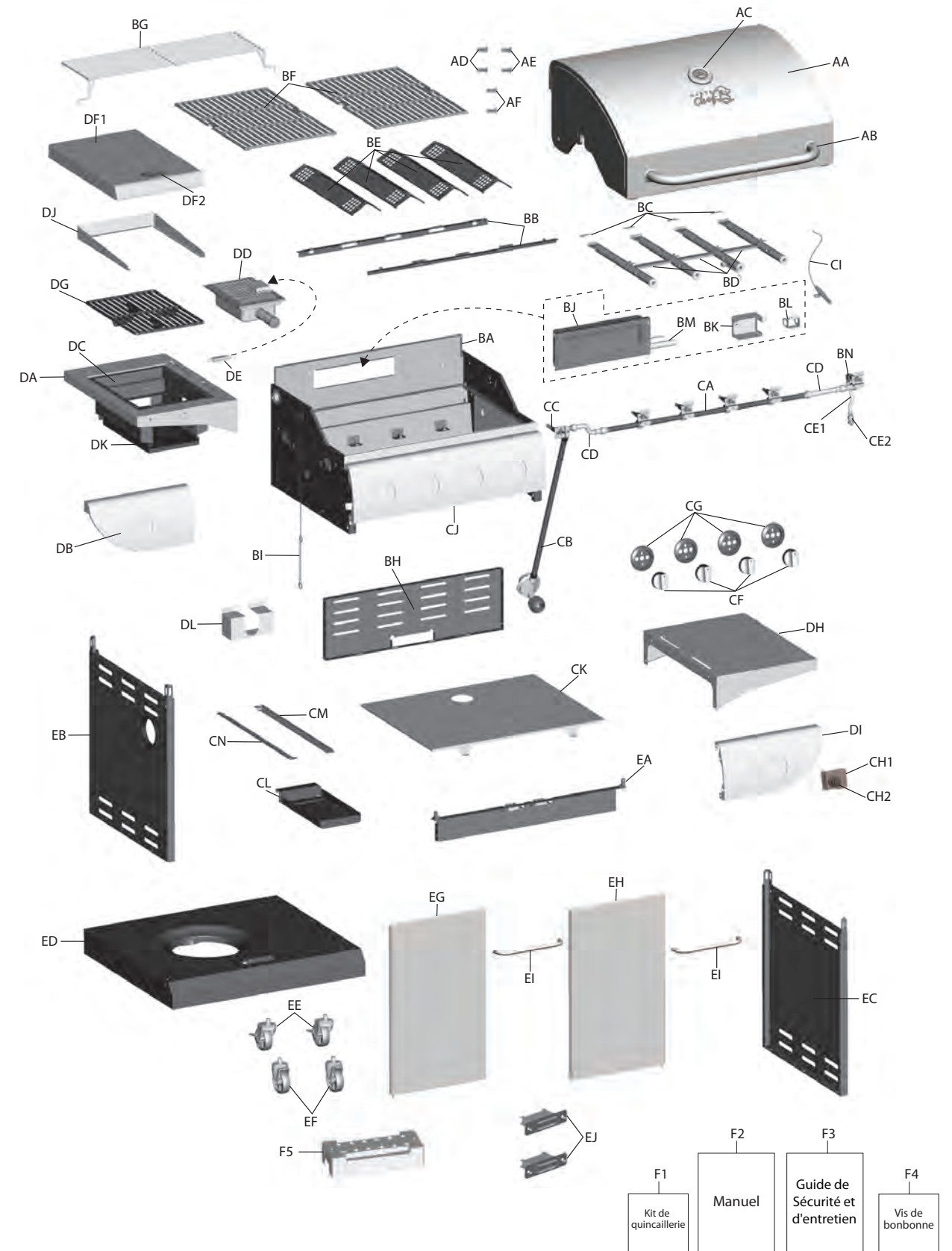

LIST DE PIÈCES DU MODÈLE (GAZ NATUREL) POUR 85-3045-4 (G45309)

ÉLÉMENT	QUANTITÉ	DÉSIGNATION	N° DE PIÈCE
AA	1	Assemblage soudé du couvercle supérieur	G453-5100-01
AB	1	Poignée du couvercle	G513-0004-01
AC	1	Thermomètre	G432-R200-01
AD	2	Vis pour couvercle supérieur	G453-0025-01
AE	2	Butoirs du couvercle, avant	G508-0063-01
AF	2	Butoirs du couvercle, arrière	G508-0033-01
BA	1	Compartiment soudé des brûleurs	G453-2200-01
BB	2	Support, Brise-flammes	G453-0004-01
BC	4	Brûleurs principaux	G517-7300-01
BD	3	Armature de brûleur	G614-0095-01
BE	4	Brise-flammes	G453-0020-01
BF	2	Grils de cuisson	G453-0019-01
BG	1	Grille de réchaud	G453-0018-01
BH	1	Panneau arrière supérieur	G453-0010-01
BI	1	Porte-allumettes	G501-0068-01
BJ	1	Brûleur de rôtissoire	G453-2500-01
BK	1	Pare-vent, rôtissoire	G501-00B1-01
BL	1	Boîtie collecteur pour le brûleur de la rôtissoire	G453-0034-01
BM	1	Ensemble d'électrodes du brûleur de la rôtissoire	G453-0033-01
BN	1	Valve de la rôtissoire (GN)	G453-0041-01
CA	1	Ensemble du collecteur avec couplage - (GN)	G453-2700-01
CB	1	Détendeur et tubulure nécessaire au gaz naturel	G501-0099-01
CC	1	IR Valve du brûleur latéral - (GN)	G453-0040-01
CD	2	Tuyau métallique du brûleur latéral	G608-0039-01
CE1	1	Tuyau flexible pour la rôtissoire	G601-0055-A1
CE2	1	Orifice GN de tournebroche	G601-0055-04
CF	4	Boutons de commande	G519-2500-01
CG	4	Collerette pour bouton de commande	G501-0031-01
CH1	1	Allumeur électronique	G651-1300-01
CH2	1	Bouton d'allumeur électronique	G409-0030-01
CI	1	Ensemble d'électrodes du brûleur principal	G515-0067-01
CJ	1	Panneau de commande	G453-0050-01
CK	1	Ecran thermique	G453-0011-01
CL	1	Plateau à graisse	G350-4400-01
CM	1	Rail droit	G453-0013-01
CN	1	Rail gauche	G453-0012-01
DA	1	Tablette gauche du brûleur latéral	G453-7400-01
DB	1	Bordure gauche de la tablette latérale	G453-0026-01
DC	1	Encadrement de support pour brûleur latéral	G512-9200-01
DD	1	Brûleur à infrarouge	G512-C400-01
DE	1	Ensemble d'électrodes du infrarouge	G614-0092-01
DF1	1	Couvercle, brûleur à infrarouge	G453-0057-01
DF2	1	Poignée de couvercle, brûleur à infrarouge	G401-0031-01
DG	1	Grille de cuisson, brûleur à infrarouge	G512-0060-01
DH	1	Tablette latérale de droite	G453-0700-01
DI	1	Bordure droite de la tablette latérale	G453-0039-01
DJ	1	Pare-vent du brûleur infrarouge	G512-0077-01
DK	1	Plateau à graisse du brûleur infrarouge	G614-0075-01
DL	1	Pare-vent de venturi	G614-0073-01
EA	1	Rail de support pour la porte	G453-5000-01
EB	1	Panneau latéral du chariot gauche	G453-0300-01
EC	1	Panneau latéral du chariot droit	G453-0400-01
ED	1	Étagère inférieure (GN)	G453-1000-02
EE	2	Roulette avec frein	G350-0023-01
EF	2	Roulette	G350-0024-01
EG	1	Assemblage de la porte droite	G453-6900-01
EH	1	Assemblage de la porte gauche	G453-7200-01
EI	2	Poignée de porte	G453-0053-01
EJ	2	Assemblage aimant	G501-0016-01
F1	1	Kit de quincaillerie	G453-B003-02
F2	1	Manuel	G453-M008-01
F3	1	Manuel de sécurité et entretien	G453-M006-02
F4	1	Poids pour l'assemblage soudé d'étagère inférieure	G412-0030-01

DIAGRAMME ÈCLATÈ (GAZ NATUREL) POUR 85-3045-4 (G45309)

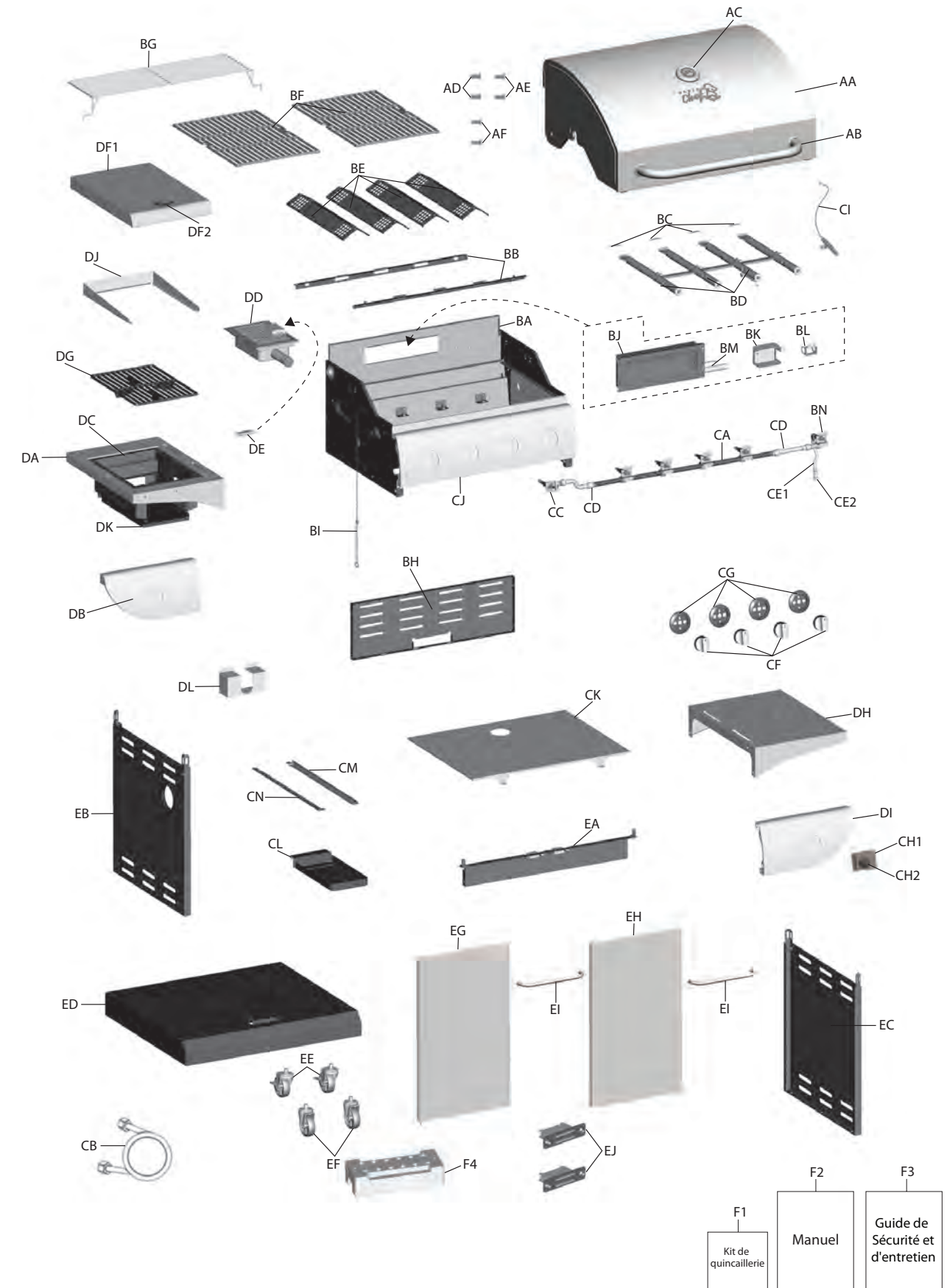

INSTRUCTIONS D'ASSEMBLAGE

1

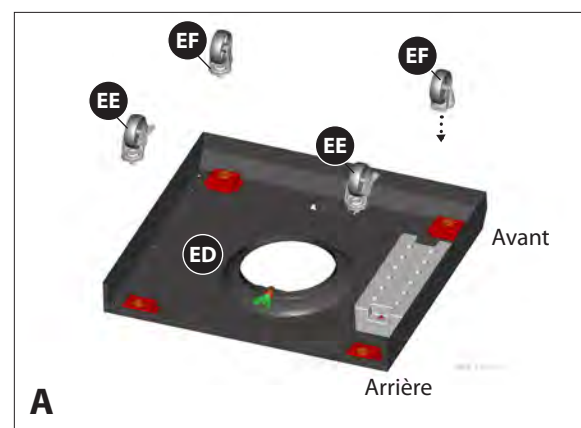

Vue inversée

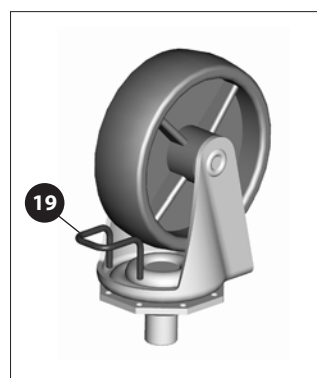

Aggrandissement

Séparez les 2 types de roues, les 2 roulettes avec frein (EE) et les deux roues normales (EF).

Insérez la roulette normale (EF) au devant de l'étagère inférieure (ED) et utilisez l'agrafe (#19) pour bien attacher et serrez.

Répétez pour le restant des roulettes (EE & EF).

Notez : Les roulettes normales (EF) doivent être assemblé à l'avant de l'étagère inférieure (ED) et les roulettes avec frein (EE) doivent être assemblée à l'arrière de l'étagère inférieure (ED), tel qu'illustrée à l'image A.

VOUS AUREZ BESOIN :



2



Vue avant

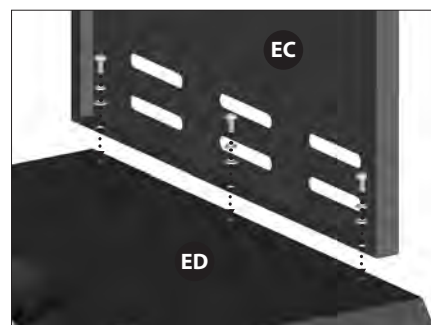

Aggrandissement

Assurez-vous que toutes les roulettes (EE) sont correctement verrouillées en position ARRÊT (ON) avant de continuer.

Assemblez le panneau latéral du chariot (EB) et celui de droite (EC) à la tablette inférieure (ED).

VOUS AUREZ BESOIN :

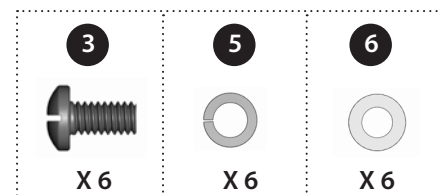

INSTRUCTIONS D'ASSEMBLAGE

3



Vue avant

CETTE ÉTAPE EXIGE 3 PERSONNES. N'ESSAYEZ PAS TOUT SEUL. EXTRÊMEMENT LOURD!

Positionnez l'ensemble du couvercle et l'ensemble du boîtier des brûleurs (A & B) sur l'ensemble du chariot (C), comme illustré

4

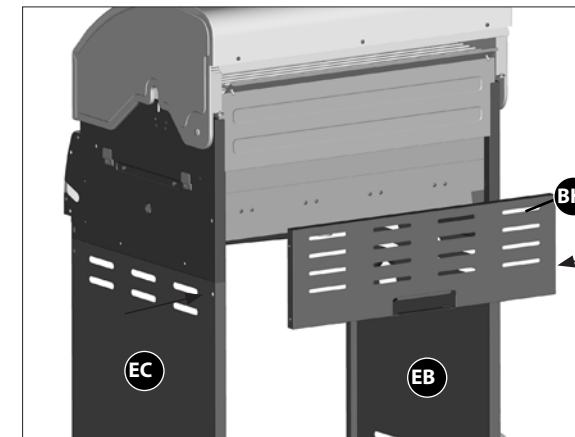

Vue l'arrière

Attachez le panneau arrière supérieur (BH) aux deux panneaux latéraux ; droit et gauche (EB & EC).

Attention : L'assemblage du panneau supérieur (BH) sera compléter dans l'étape 8 et 11.

VOUS AUREZ BESOIN :

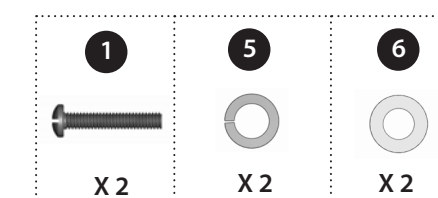

Aggrandissement

INSTRUCTIONS D'ASSEMBLAGE

5

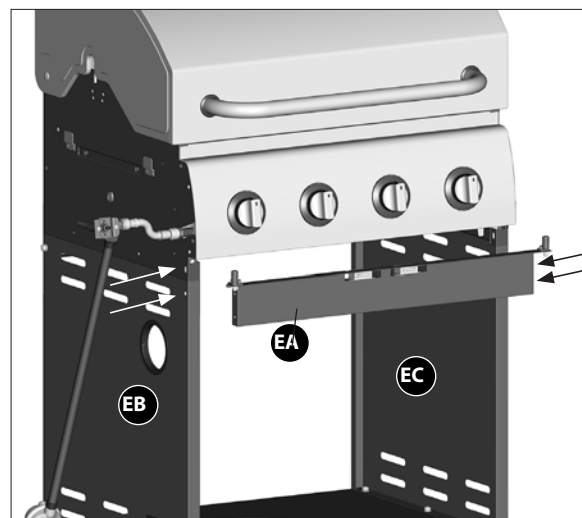

Vue avant

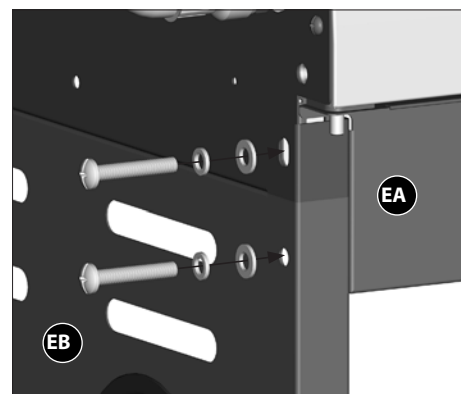

Aggrandissement

Assemblez le rail de support pour la porte (EA) au panneau latéral gauche et droit (EB et EC), comme illustré.

AVERTISSEMENT: Cette pièce peut avoir des bords tranchants. Portez des gants de protection lors de l'assemblage.

VOUS AUREZ BESOIN :

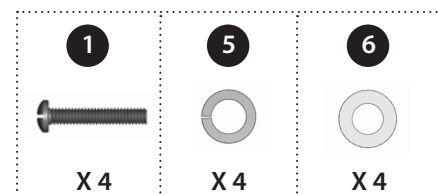

INSTRUCTIONS D'ASSEMBLAGE

6

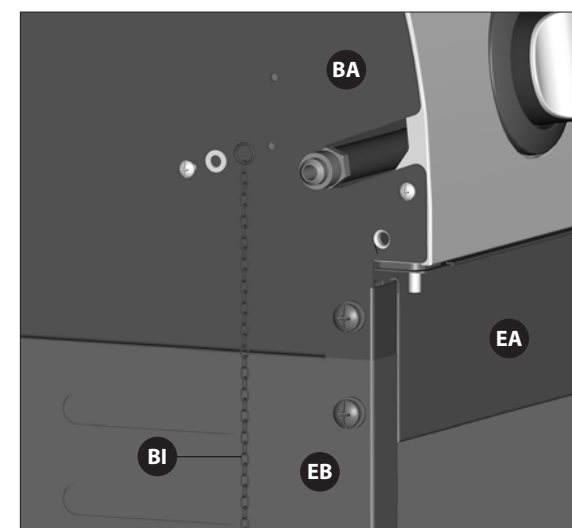

Vue de l'avant gauche

Attachez le porte-allumettes (BI) au panneau latéral gauche du compartiment des brûleurs.

VOUS AUREZ BESOIN :

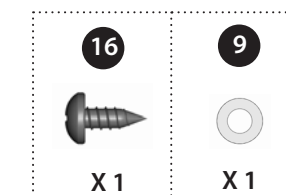

7

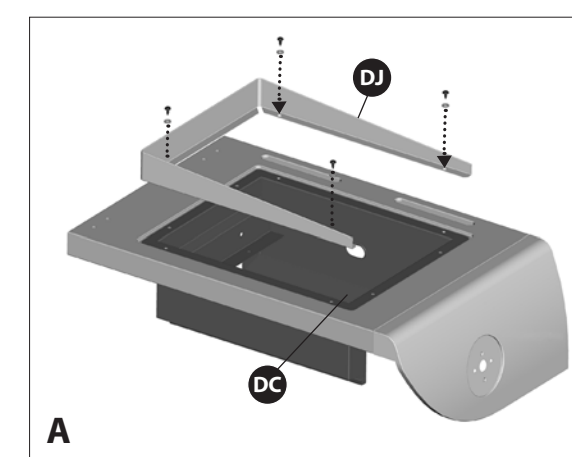

A

a. Enlevez la quincaillerie de la cuvette de propreté du brûleur latéral (DC). Utilisez la quincaillerie pour fixer le pare-vent du brûleur infrarouge (DJ) à la cuvette de propreté du brûleur latéral (DC).

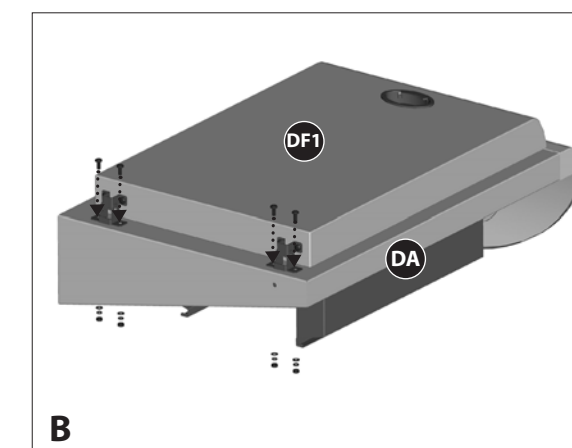

B

b. Fixez le couvercle du brûleur à infrarouge (DF1) à la tablette gauche du brûleur latéral (DA).

VOUS AUREZ BESOIN :

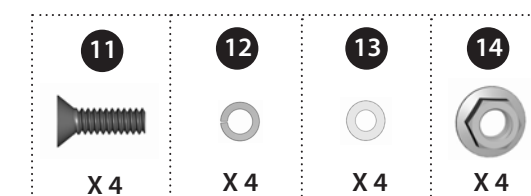

8

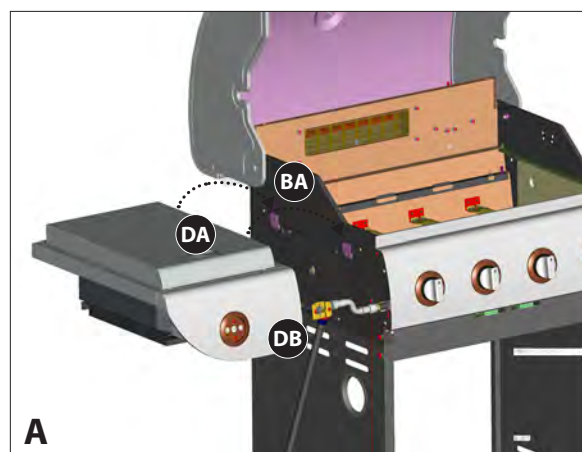

A
Vue de l'avant gauche

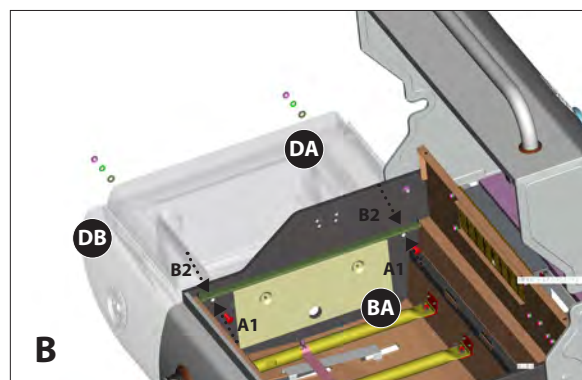

B
Vue de l'intérieur du boîtier des brûleurs

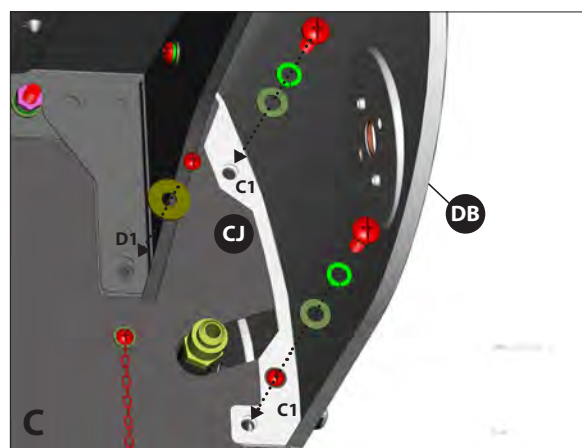

C
Vue latéral gauche

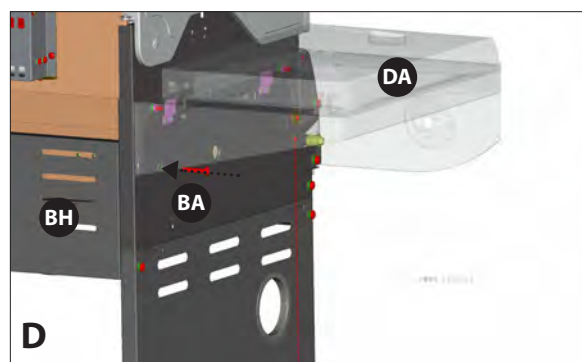

D
Arrière, vue latéral gauche

LEFT SIDE SHELF ASSEMBLY

a. Montez la tablette gauche du brûleur latéral (DA et DB) aux deux supports situés sur le panneau latéral supérieure gauche du boîtier des brûleurs (BA).

b. Assemblez la tablette gauche du brûleur latéral (DA et DB) au panneau latéral supérieur du boîtier des brûleurs (BA) en positionnant la quincaillerie à travers l'intérieur du boîtier des brûleurs (BA), comme illustré sur le schéma B.

VOUS AUREZ BESOIN :

A1		B2	
X 2	X 2	X 2	X 2

c. Complétez l'assemblage de la tablette gauche du brûleur latéral (DA et DB) en attachant la tablette latérale à l'arrière du panneau latéral du boîtier des brûleurs (BA), comme illustré sur le schéma C.

VOUS AUREZ BESOIN :

C1			D1	
X 2	X 2	X 2	X 1	X 1

d. Compléter l'assemblage de la tablette du brûleur latéral gauche (DA et DB) en joignant la tablette latérale, à l'arrière du compartiment des brûleurs (BA), et le panneau supérieur (BH), tel qu'illustrée a la figure D.

VOUS AUREZ BESOIN:

X 1	X 1	X 1

9

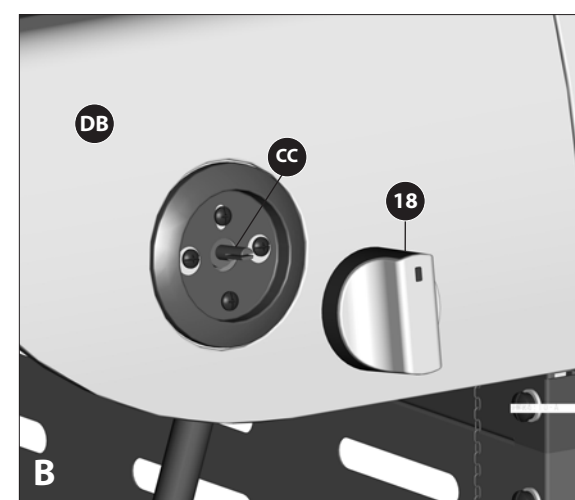
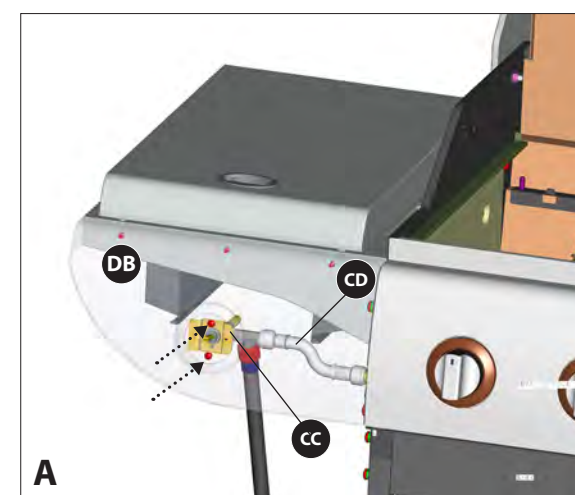

a. Retirez les ferrures pré assemblées à la valve du brûleur latéral (BN) tel qu'indiqué sur le schéma A.

Insérez la tige de manoeuvre du brûleur latéral (CC) à travers l'arrière de la bordure de la tablette latérale gauche (DB).

b. Montez le bouton de commande du brûleur latéral (n° 18) sur la valve du brûleur latéral (CC).

VOUS AUREZ BESOIN :

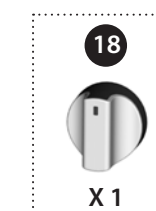

10

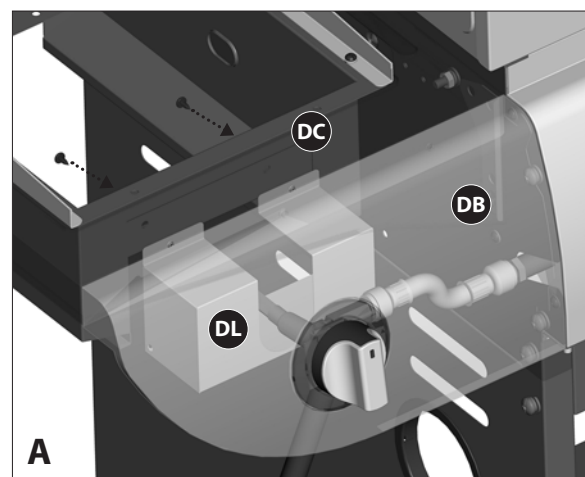

a. Fixez le para-vent de venturi (DL) à la cuvette de propreté pour le brûleur latéral (DC).

VOUS AUREZ BESOIN :

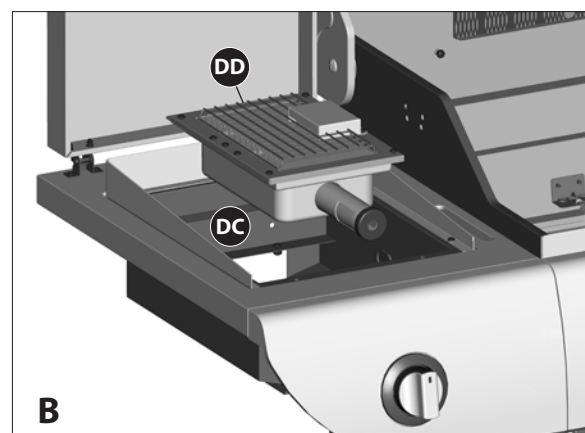
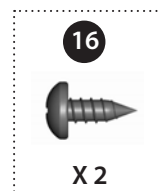

b. Mettez le brûleur à Infrarouge (DD) en place à travers l'ouverture de l'encadrement de soutien à brûleur Infrarouge (DC).

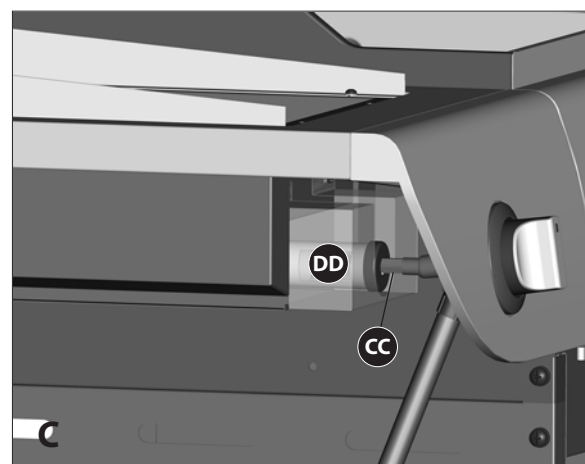

c. Assurez-vous que le brûleur (DD) engage la valve du brûleur (CC) et le bec de gaz, comme indiqué sur le schéma C.

Vue, dessous la tablette latéral gauche

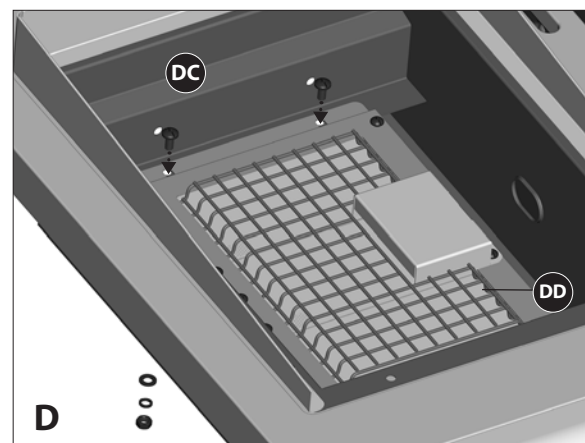

d. Assemblez le brûleur Infrarouge (DD) à l'encadrement de soutien brûleur Infrarouge (DC) au 2 points indiqués au schéma D.

VOUS AUREZ BESOIN :

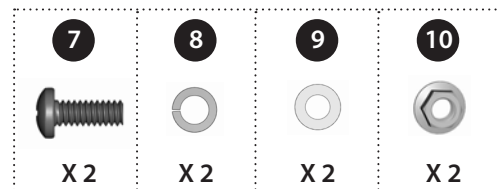

10

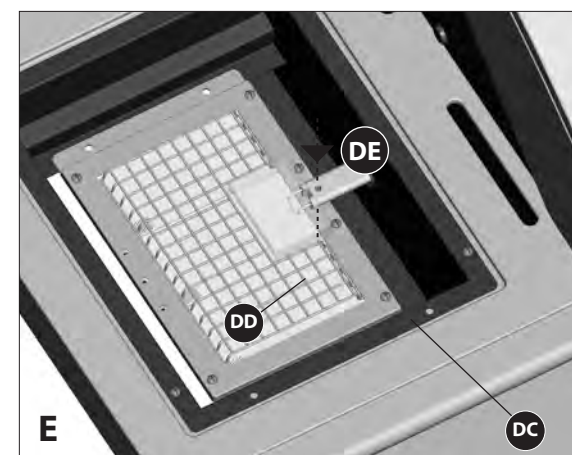

e. Faites passer le fil de l'électrode du brûleur Infrarouge (DE) en dessous du brûleur Infrarouge (DD) à travers la petite ouverture sur le côté droit de l'encadrement de soutien (DC). Alignée et montez l'électrode à l'aide de la vis auto taraudeuse fournie, tel qu'illustrée à la figure E.

VOUS AUREZ BESOIN :

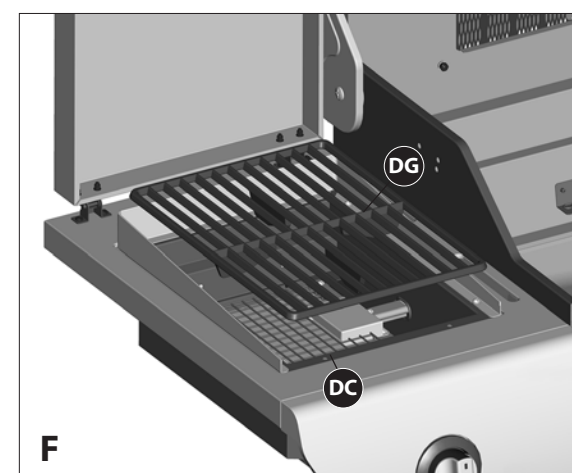
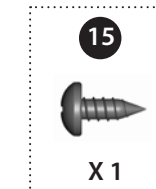

f. Positionnez la grille de cuisson (DG) sur l'encadrement de soutien brûleur à Infrarouge (DC).

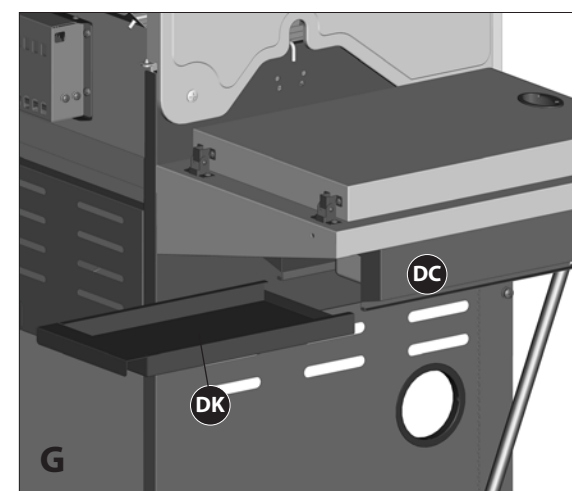

g. Insérez le plateau à graisse du brûleur infrarouge (DK) dedans le dessous de l'encadrement de support pour brûleur infrarouge (DC) tel qu'illustré.

11

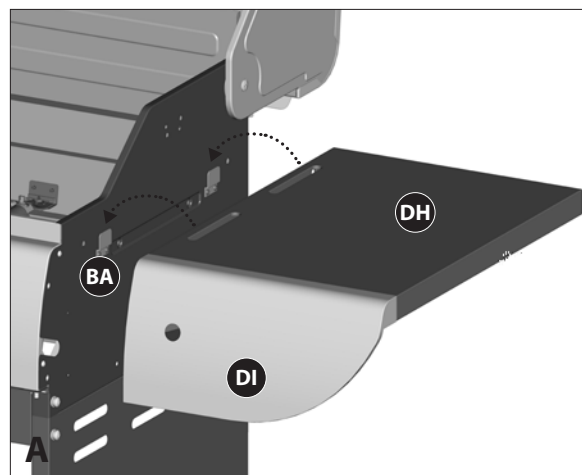

Vue de l'avant droite

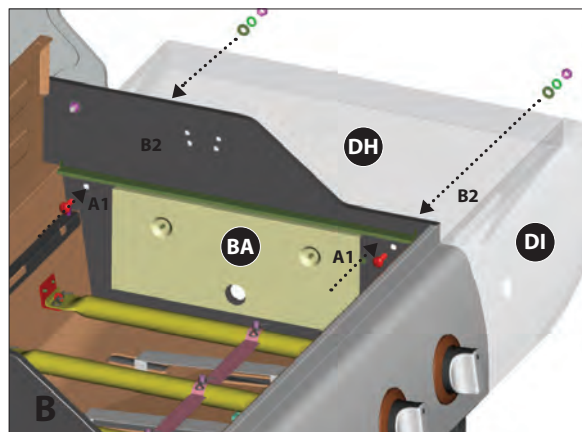

Vue de l'intérieur du boîtier des brûleurs

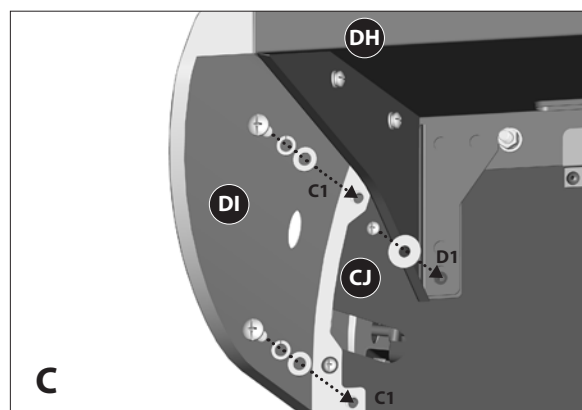

Vue, dessous la tablette latéral droite

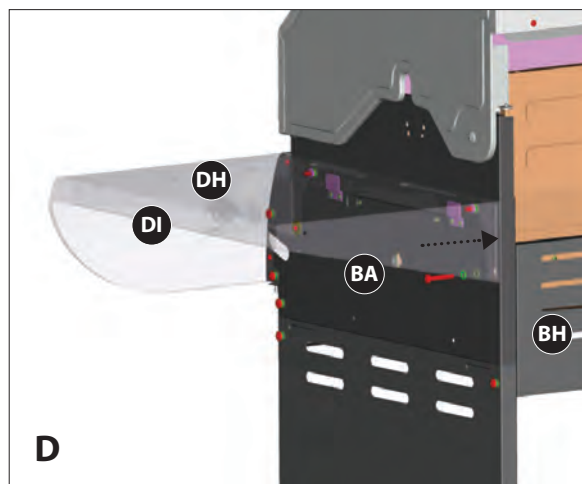

Arrière, vue latéral droite

MONTAGE DE LA TABLETTE LATÉRALE DROITE

ASTUCE : Ne serrez pas tant que toute la quincaillerie soit en place

a. Montez la tablette droite (DH et DI) aux deux supports situés sur le panneau latéral supérieur droit du boîtier des brûleurs (BA).

b. Assemblez la tablette droite (DH et DI) au panneau latéral supérieur du boîtier des brûleurs (BA) en positionnant la quincaillerie à travers l'intérieur du boîtier des brûleurs, comme illustré sur le schéma B.

VOUS AUREZ BESOIN :

A1		B2	
X 2	X 2	X 2	X 2

c. Assemblez l'avant de la tablette droite (DH et DI) au panneau de commande (CJ), comme illustré sur le schéma C.

VOUS AUREZ BESOIN :

C1			D1	
X 2	X 2	X 2	X 1	X 1

d. Compléter l'assemblage de la tablette latéral droite (DH et DI) en joignant la tablette latérale, à l'arrière du compartiment des brûleurs (BA), et le panneau supérieur (BH), tel qu'illustrée à la figure D.

VOUS AUREZ BESOIN :

X 1	X 1	X 1

12

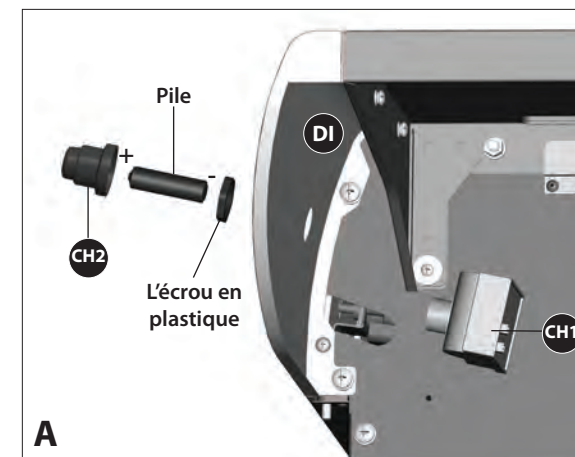

Vue, dessous la tablette latéral droite

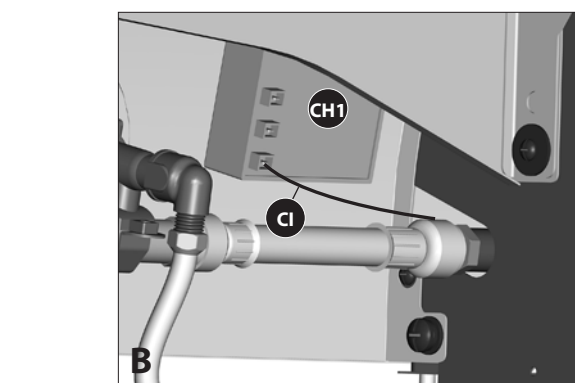

Vue, dessous la tablette latéral droite

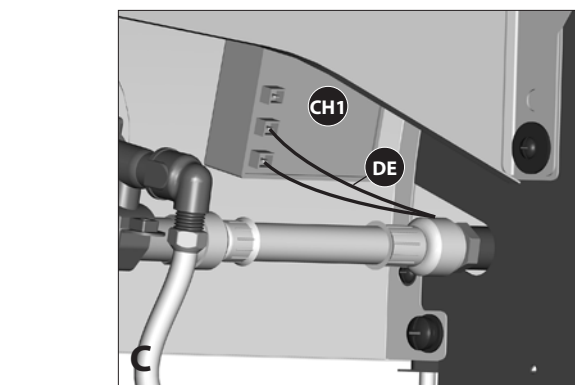

Vue, dessous la tablette latéral droite

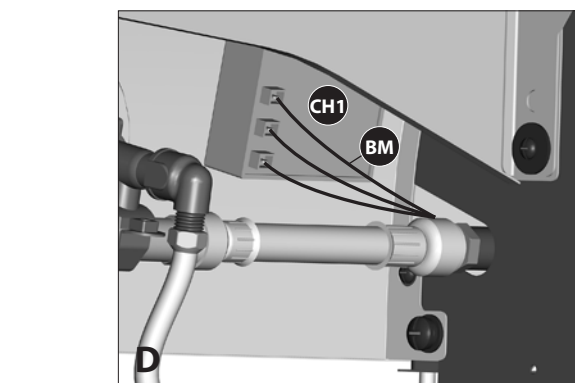

Vue, dessous la tablette latéral droite

ENSEMBLE DE L'ALLUMEUR ÉLECTRONIQUE

a. Enlevez le capuchon pour la pile de l'allumeur (CH2) et l'écrou en plastique du boîtier d'allumage électronique (CH1).

b. Positionnez le boîtier d'allumage électronique (CH1) à travers l'ouverture dans la bordure gauche (DI) et sécurisez bien en utilisant l'écrou.

c. Insérez une pile AA dans le compartiment à pile (CH1), avec le bout positif pointant vers l'extérieure tel qu'illustré. Sécurisez en utilisant le capuchon pour la pile de l'allumeur (CH2).

*** Piles non comprises.**

d. Insérez l'assemblage d'électrode du brûleur principale (CI), l'assemblage d'électrode du brûleur Infrarouge (DE) et assemblage d'électrode du brûleur à rôtisserie (BM) dans l'assemblage de l'allumeur électronique (CH1) (Figure B, C et D)

Notez : Toute les connexions de fils son les mêmes.

INSTRUCTIONS D'ASSEMBLAGE

13

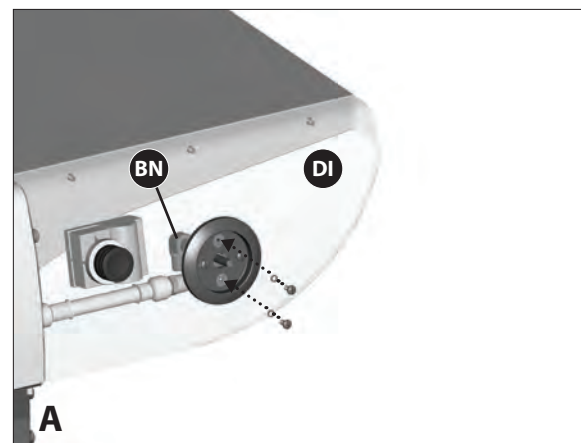

a. Retirez les ferrures pré assemblées du support de la valve de la rôtissoire (BN) tel qu'indiqué sur le schéma A.

Assemblez la valve du brûleur a rôtissoire (BN) a la bordure de tablette droite (DI) utilisant les ferrures retirez

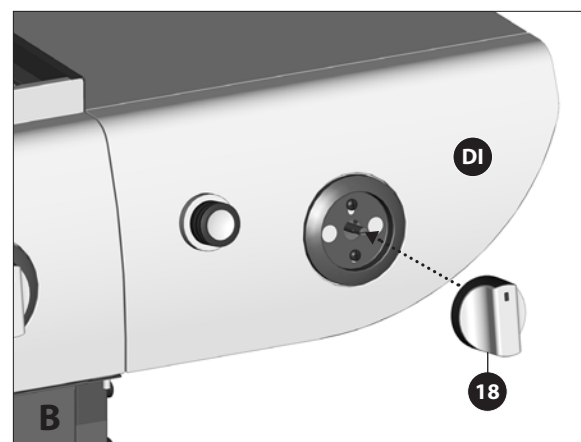

b. Assemblez le bouton de commande du brûleur de rôtissoire (#18) a la valve du brûleur de rôtissoire (BN).

VOUS AUREZ BESOIN :



14

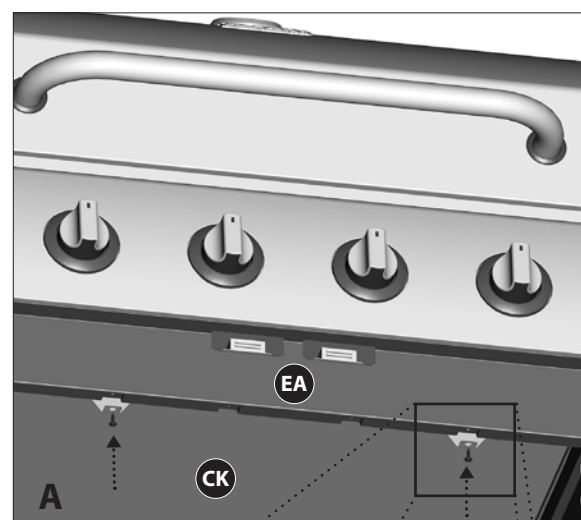

Assemblez l'écran thermique (CK) au bas du Rail de support pour la porte (EA) et le panneau arrière supérieur (BH), comme illustré sur le schéma A et B.

VOUS AUREZ BESOIN:



Vue avant

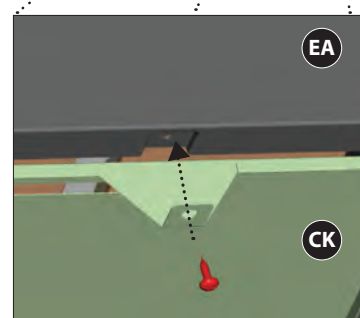

Aggrandissement

INSTRUCTIONS D'ASSEMBLAGE

14

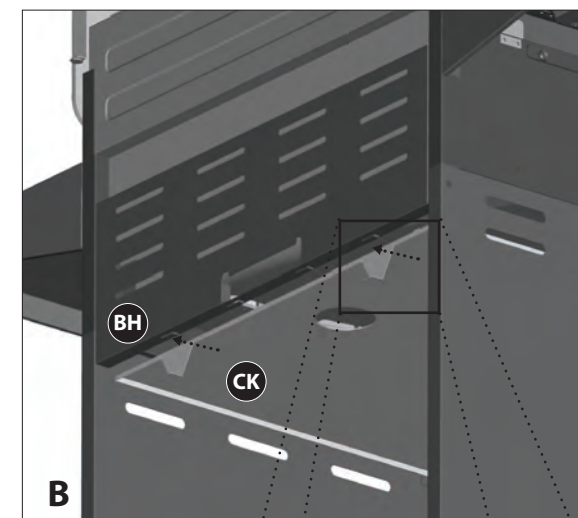

Vue l'arrière

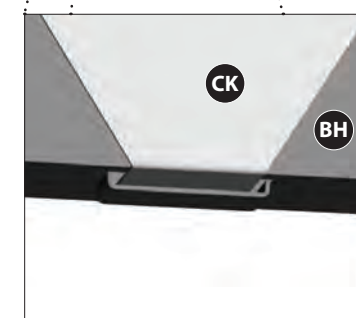

Aggrandissement

15

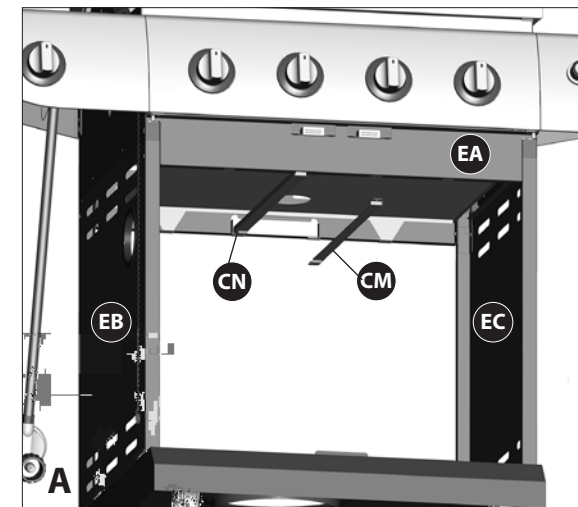

Vue avant

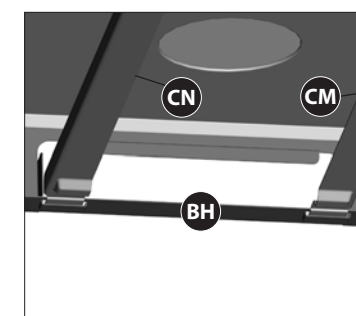

Aggrandissement

a. Assemblez les rails gauche et droit (CN and CM) pour le plateau à graisse (CL), comme illustré sur le schéma A.

VOUS AUREZ BESOIN:

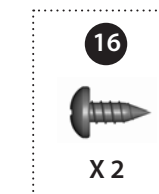

INSTRUCTIONS D'ASSEMBLAGE

15

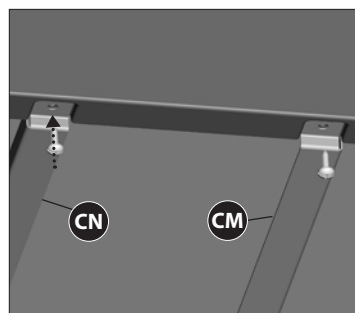

Aggrandissement, avant

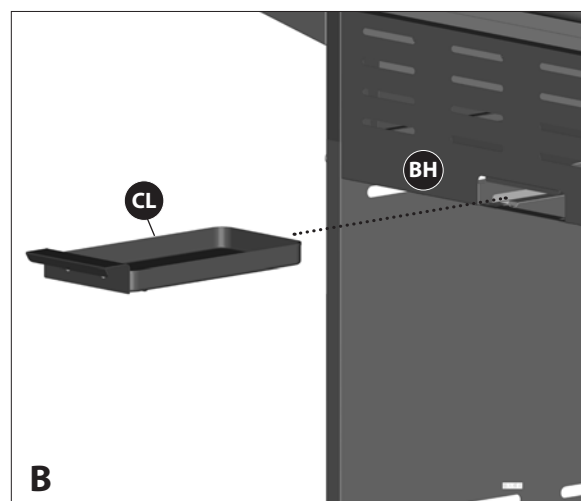

Vue l'arrière

b. Insérez le plateau à graisse (CL) dans l'ouverture du panneau arrière supérieure (BH).

16

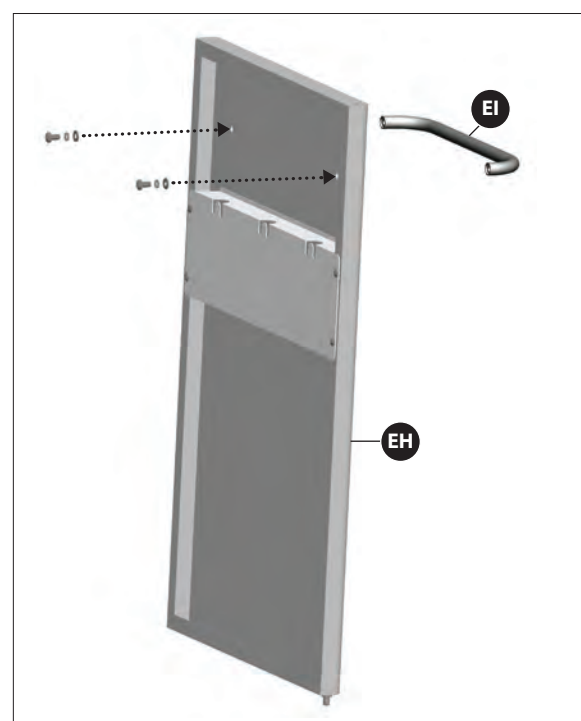

Assemblez la poignée de la porte (EI) à l'ensemble de la porte gauche et droite (EG and EH).

Poignée de porte-gauche

VOUS AUREZ BESOIN :

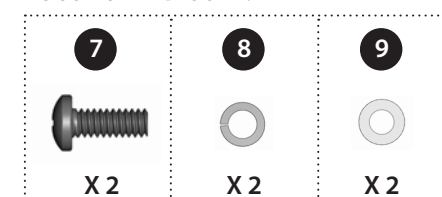

Poignée de porte-droit

VOUS AUREZ BESOIN :

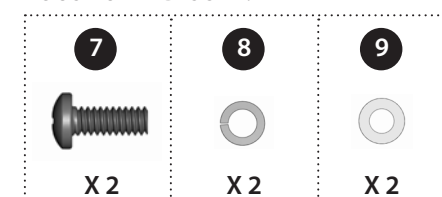

INSTRUCTIONS D'ASSEMBLAGE

17

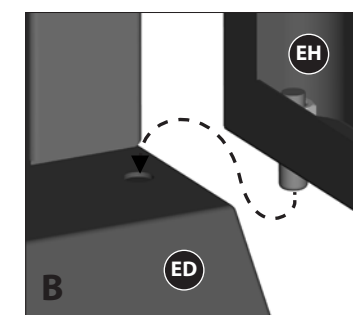

Aggrandissement, bas de la porte

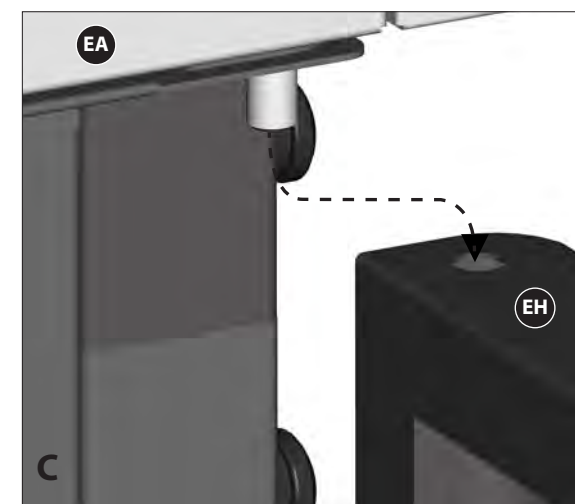

Haut de la porte

a. Assemblez l'ensemble de la porte droite (EH) à l'étagère inférieure (ED) en insérant la tige fixe (au bas de la porte) dans le trou fourni (schéma B).

b. Assemblez le haut de l'ensemble de la porte droite (EH) au rail de support pour la porte (EA) en enfonçant la tige de support et en l'alignant avec le trou situé en haut à droite de la porte (schéma C).

ASTUCE: Utilisez un grattoir à peinture pour enfoncer la tige de la porte en même temps que la deuxième personne aligne la porte. Le tige de support se verrouillera en position lorsque la porte est proprement assemblée.

c. Répétez les étapes a et b pour l'ensemble de la porte gauche (EG).

INSTRUCTIONS D'ASSEMBLAGE

18

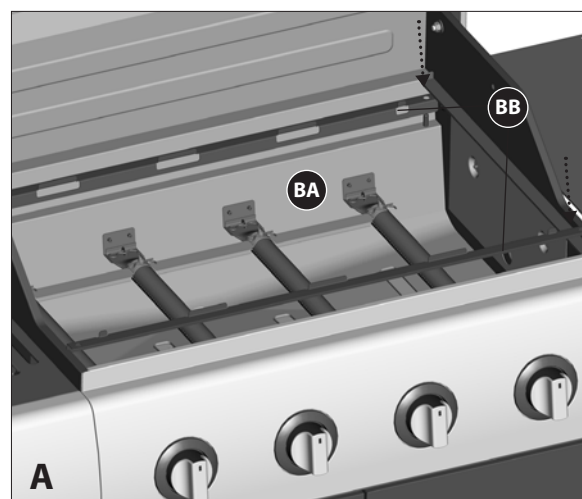

a. Fixez les supports brise flammes (BB) sur les goupilles du compartiment des brûleur (BA) tel qu'illustré.

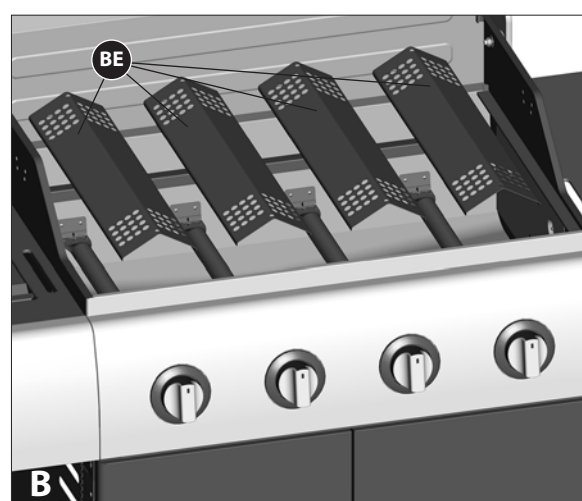

b. Positionnez d'abord les brise-flammes (BE) dans le compartiment des brûleurs (BA).

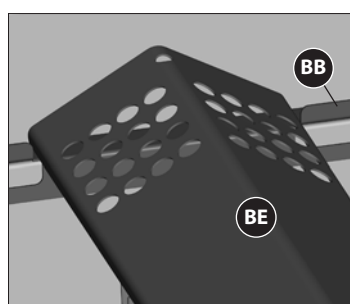

Aggrandissement

INSTRUCTIONS D'ASSEMBLAGE

19

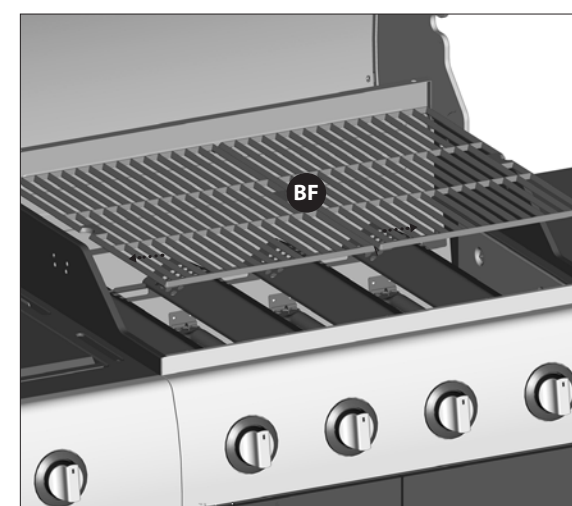

Placez les grilles de cuisson (BF) dans le boîtier des brûleurs (BA).

20

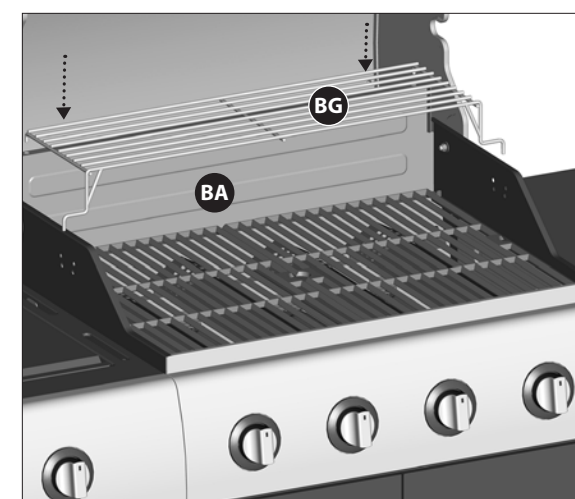

Insérez les deux petites barres de niveau de la grille de réchaud (BG) dans le panneau arrière du compartiment des brûleurs (BA).

21

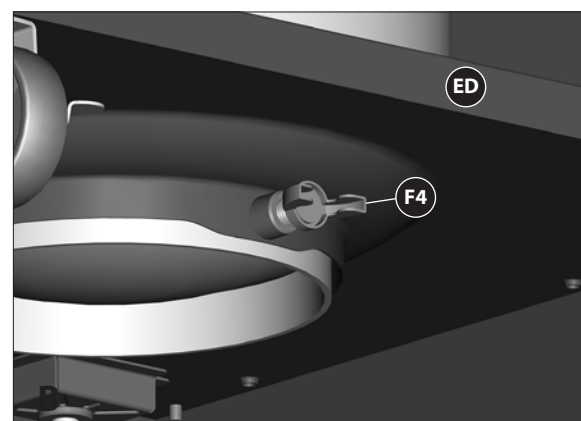
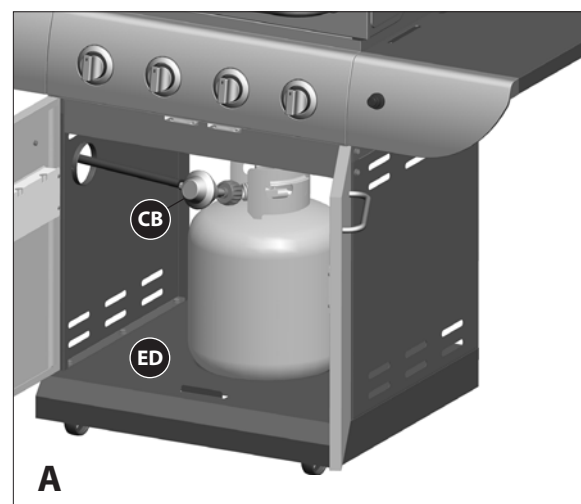

SEULEMENT POUR LES MODÈLES À GAZ PROPANE.

POUR LE MODÈLE A GAZ NATUREL, SUIVEZ L'ÉTAPE 22.

- a. Positionnez le réservoir de propane de 20 lb sur la tablette inférieure (ED) et fixez-le à l'aide du boulon (déjà attaché) situé en dessous de la tablette inférieure (ED), tel qu'indiqué sur le schéma B.
- b. Attachez l'écrou de serrage du régulateur (CB) à la valve de la bonbonne de GPL.

⚠ ATTENTION ⚠
POUR GARANTIR LA SÉCURITÉ DE VOTRE FAMILLE, N'ESSAYEZ PAS D'ALLUMER CE BARBECUE AVANT D'AVOIR LU LES PAGES 4 À 8 DU GUIDE DE SÉCURITÉ, D'UTILISATION ET D'ENTRETIEN DE MASTER CHEF®

TOUS LES TESTS DE SÉCURITÉ ET DE DÉTECTION DES FUITES DOIVENT ÊTRE EFFECTUÉS PAR L'UTILISATEUR AVANT L'ALLUMAGE DU BARBECUE.

⚠ ATTENTION ⚠
NE RANGEZ PAS DE RÉSERVOIRS DE PROPANE SUPPLÉMENTAIRES DANS LE CHARIOT DU BARBECUE.

22

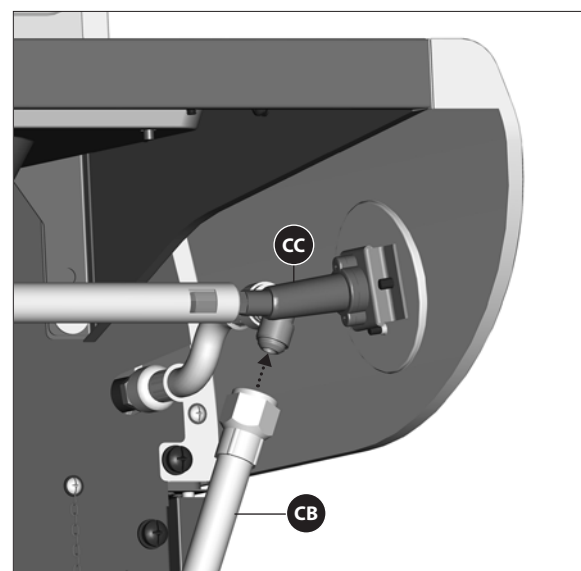

SEULEMENT POUR LES MODÈLES À GAZ NATUREL

Attachez le tuyau pour gaz naturel (CB) à la valve du IR brûleur latéral (CC) tel qu'indiqué.

⚠ ATTENTION ⚠
Pour compléter l'installation de votre barbecue au gaz naturel il est possible qu'un adaptateur d'un 1/2 pouce ou 3/8 ième de pouce soit nécessaire pour raccorder votre tuyau a gaz naturel à votre alimentation de gaz naturel. Contacté votre fournisseur en gaz naturel pour acheter la pièce nécessaire.

⚠ ATTENTION ⚠
POUR GARANTIR LA SÉCURITÉ DE VOTRE FAMILLE, N'ESSAYEZ PAS D'ALLUMER CE BARBECUE AVANT D'AVOIR LU LES PAGES 4 À 8 DU GUIDE DE SÉCURITÉ, D'UTILISATION ET D'ENTRETIEN DE MASTER CHEF®

TOUS LES TESTS DE SÉCURITÉ ET DE DÉTECTION DES FUITES DOIVENT ÊTRE EFFECTUÉS PAR L'UTILISATEUR AVANT L'ALLUMAGE DU BARBECUE.



Visitez www.masterchefbbqs.com
 Pour l'enregistrement du produit
 Master Chef® Service à la Clientèle
 1-877-707-5463