



405 Barbeque

Guide de montage

85-3003-4 (G43702) Propane

GARANTIE DE 1-AN LIMITÉE

Lisez ce guide au complet et conservez-le pour consultation.

Montez votre gril immédiatement.

Les réclamations relatives aux pièces manquantes ou endommagées doivent être effectuées dans un délai de 30 jours suivant l'achat.

Réponse a vos questions sur votre produit, pièces, garantie et obtenir de l'aide technique, appelez nous au 1-877-707-5463

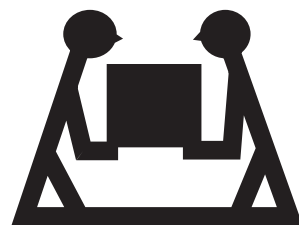

PRODUIT LOURD NÉCESSITANT 2 PERSONNES POUR LE SOULEVER

CE GUIDE DOIT ÊTRE RANGÉ AVEC LE PRODUIT À TOUT MOMENT

Pour COMMANDER des pièces de rechange ou des accessoires non couverts par la garantie ou ENCORE pour activer votre garantie, consultez notre site Web à l'adresse www.masterchefbbqs.com.

⚠ MISE EN GARDE

Rebords coupants. Portez des gants pour monter votre gril.

⚠ MISE EN GARDE

Lisez et observez toutes les consignes de sécurité, instructions d'assemblage et directives d'entretien et d'utilisation avant de tenter d'assembler l'appareil et de cuisiner.

⚠ INSTALLATEUR, MONTEUR OU CONSOMMATEUR

Ce guide doit toujours être conservé avec le produit.

⚠ AVERTISSEMENT

Tout manquement aux directives du fabricant risque de causer des incendies, des explosions et des dommages matériels dangereux, ainsi que des blessures graves, voire la mort.

Suivez toutes les procédures de vérification d'étanchéité avant d'utiliser le barbecue, même si le gril a été assemblé par le distributeur. N'essayez pas d'allumer ce barbecue sans avoir lu la partie sur les directives d'allumage du guide d'entretien et de sécurité.

⚠ DANGER

- Si vous décelez une odeur de gaz:
 - Coupez l'alimentation en gaz de l'appareil
 - Éteignez toute flamme nue
 - Ouvrez le couvercle
 - Si l'odeur persiste, tenez-vous loin de l'appareil et communiquez immédiatement avec votre fournisseur en gaz ou le service d'incendie local.
- Ne jamais entreposer ou utiliser de l'essence ou une autre substance inflammable (sous forme de liquide ou de vapeur), quelle qu'elle soit, à proximité de cet appareil ou d'un autre appareil.
- Ne jamais ranger une bonbonne de GPL qui n'est pas raccordée en prévision de son emploi à proximité de cet appareil ou d'un autre appareil.
- Deux personnes sont nécessaires pour monter l'appareil.
- Faites attention aux rebords coupants.

CE BARBECUE EST RÉSERVÉ À UN USAGE EXTÉRIEUR

ENTREZ EN CONTACT AVEC LE CENTRE D'APPELS S'IL MANQUE DES PIÈCES

1-877-707-5463

LISTE DES FIXATIONS

OUTILS REQUIS POUR L'ASSEMBLAGE

- Tournevis cruciforme n° 2 (long et court)
- Tournevis pour écrous à fente de ¼ po (long et court)
- Clé à molette
- Pincettes
- Maillet de caoutchouc

Avant d'assembler le barbecue, lisez attentivement ces instructions.











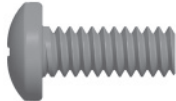

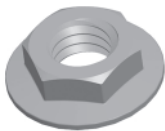
Assemblez le barbecue sur une surface propre et plane. Le barbecue est lourd. Il est nécessaire que deux personnes l'assemblent.

Remarque : Ne serrez pas complètement tous les écrous pendant la phase initiale.

NO.	DÉSIGNATION	N° DE PIÈCE	QUANTITÉ
1	No. 10 x 13 vis	20124-10013-036	27
2	No. 10 x 30 vis	20124-10030-036	6
3	No. 10 écrou	31224-10000-036	39
4	agrafe de soutien	G306-0005-9088	3
5	A rondelle en fibre	G305-0024-9088	1
6	No. 10 écrous papillon	33300-10000-036	2
7	B rondelle en fibre	G501-0044-9000	4
8	rondelle en fibre (Poignée pour couvercle supérieur)	G308-0027-9031	2
9	Boulon (couvercle)	G306-0004-01	2
10	No. 8 x 10 vis	20132-08010-036	2
11	No. 8 écrous papillon	33300-08000-032	1
12	goupille ,brûleur latéral	G305-0057-9000	1
13	No. 10 x 16 vis	20124-10016-036	8

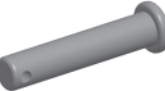
⚠ Attention:

La tôle peut causer des blessures. Portez des gants pour effectuer l'assemblage du barbecue. Soyez prudent lors de l'assemblage.

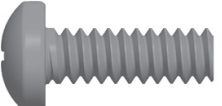
1	 No. 10 x 13 vis X 27	2	 No. 10 x 30 vis X 6	3	 No. 10 écrou X 39
4	 agrafe de soutien X 3	5	 A rondelle en fibre X 1	6	 No. 10 écrou papillon X 2
7	 B rondelle en fibre X 4	8	 rondelle en fibre (Poignée pour couvercle supérieur) X 2	9	 Boulon (couvercle) X 2
10	 No. 8 x 10 vis X 2	11	 No. 8 écrou papillon X 1	12	 goupille ,brûleur latéral X 1
13	 No. 10 x 16 vis X 8				

LISTE DE PIÈCES DU MODÈLE (PROPANE) POUR 85-3003-4 (G43702)

ÉLÉMENT	QUANTITÉ	DÉSIGNATION	N° DE PIÈCE
AA	1	Assemblage du couvercle supérieur	G437-0026-01
AB	1	Thermomètre	G305-0039-01
AC	1	Poignée pour couvercle supérieur	G306-0002-01
AD	2	Charnières supérieures	G206-0002-02
BA	1	Compartiment des brûleurs	G437-1301-01
BB	2	Charnières inférieures	G210-0019-01
BC	1	Brûleur	G437-1400-01
BD	1	Écran thermique	G437-0023-01
BE	1	Ensemble d'électrodes du brûleur principal / Boitier collecteur	G305-0026-02
BF	1	Brise-flammes	G434-0005-01
BG	1	Grils de cuisson	G434-0004-01
BH	1	Grille de réchaud	G437-0051-01
CA	1	Panneau de commande	G437-0027-01
CB	1	Valve de brûleur principal	G434-0036-01
CC	1	Tuyau métallique du brûleur latéral	G305-0015-01
CD	1	Valve du brûleur latéral	G305-0062-01
CE	1	Régulateur	G614-0035-01
CF	3	Bouton de commande	G401-0023-01
CG	1	Allumeur	G206-0301-01
CH	1	Crochet de récipient à graisse	G305-0043-01
CI	1	Récipient à graisse	G430-0033-02
DA	1	Panneau latérale du chariot droit	G437-0800-01
DB	1	Panneau latérale du chariot gauche	G437-0700-01
DC	1	Support arrière, supérieure	G437-0011-01
DD	1	Support arrière, inférieur	G437-0012-01
DE	1	Panneau avant, supérieure	G437-0030-02
DF	1	Panneau avant, inférieur	G437-0032-01
DG	1	Capuchon d'extrémité, avant	G437-0028-01
DH	1	Capuchon d'extrémité, arrière	G437-0029-01
DI	1	Porte-allumettes	G401-0079-01
DJ	2	Roue	G210-0018-01
DK	1	Boulon pour roue	G437-0007-01
EA	1	Tablette latérale de droite	G210-0300-02
EB	1	Tablette gauche du brûleur latéral	G437-0600-01
EC	1	Cuvette de propreté pour brûleur latéral	G304-0016-02
ED	1	Brûleur latéral	G437-3400-02
EE	1	Ensemble d'électrodes du brûleur latéral	G434-0040-02
EF	1	Gril de cuisson du brûleur latéral	G303-0022-01
EG	1	Écran thermique (bonbonne)	G210-0012-01
EH	1	Écran thermique inférieur	G437-0031-01
EI	1	Barre de retrait du réservoir	G437-0017-01
EJ	1	Attache soutien de bonbonne	G206-0028-02
F1	1	Kit de quincaillerie	G437-B002-01
F2	1	Instructions d'assemblage	G437-M002-02
F3	1	Manuel de sécurité et entretien	G207-M015-02

DIAGRAMME ÈCLATÈ (PROPANE) POUR 85-3003-4 (G43702)

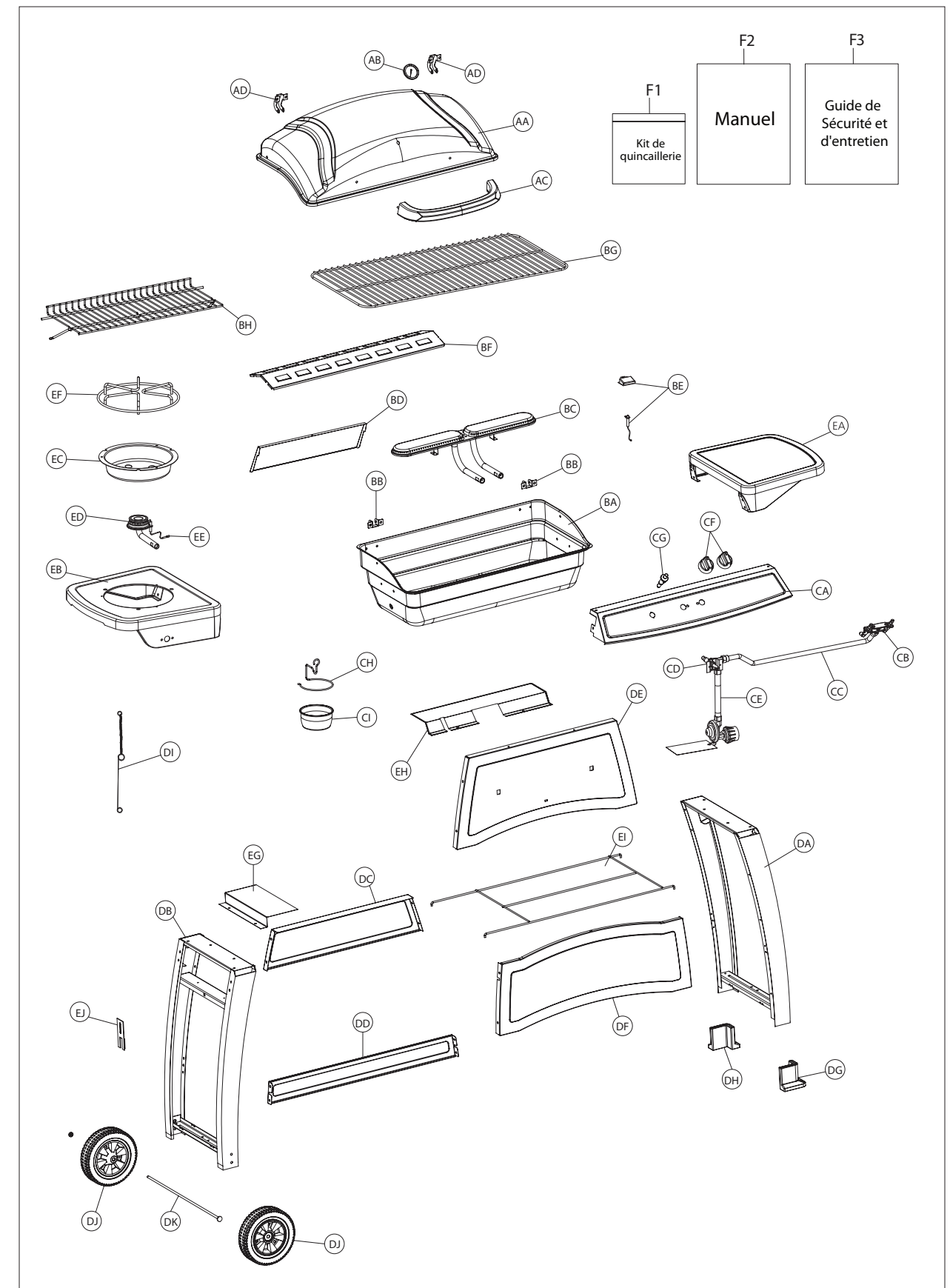

INSTRUCTIONS D'ASSEMBLAGE

1

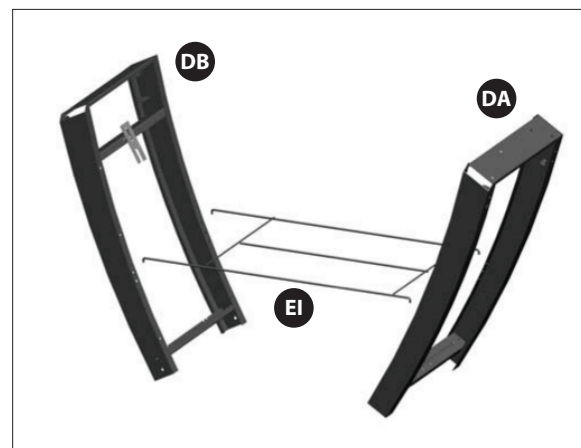

CES ÉTAPES NÉCESSITE DEUX PERSONNES POUR COMPLÉTER

Insérez la barre de retrait du réservoir (EI) dans les panneaux latérale du chariots droit et gauche (DA & DB) tel qu'indiquer. Assurez vous d'insérer la barre de retrait du réservoir (EI) dans les bon trous des panneaux latérale.

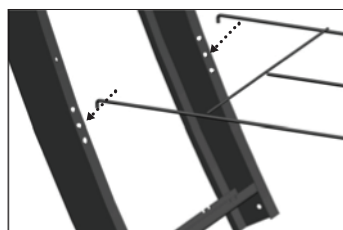

2

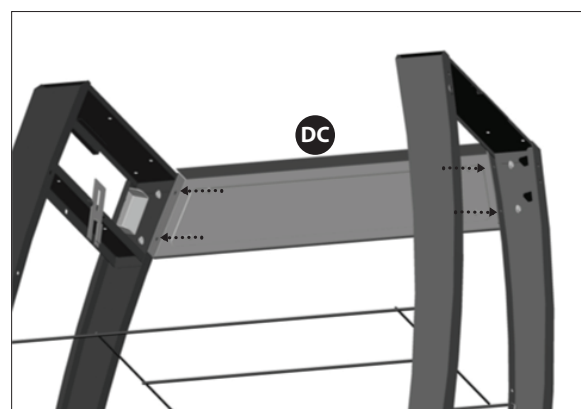

Vue avant

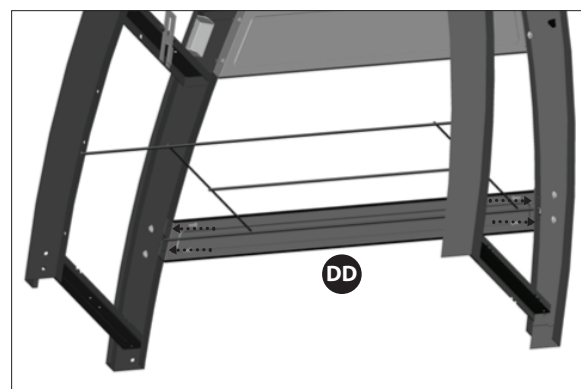

Vue arrière

Assemblez les support arrière supérieure et inférieure (DC & DD) aux deux panneaux latérale de chariot tel qu'indiquer.

VOUS AUREZ BESOIN:

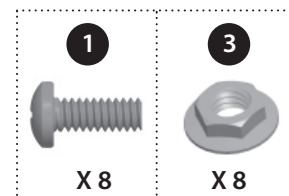

INSTRUCTIONS D'ASSEMBLAGE

3

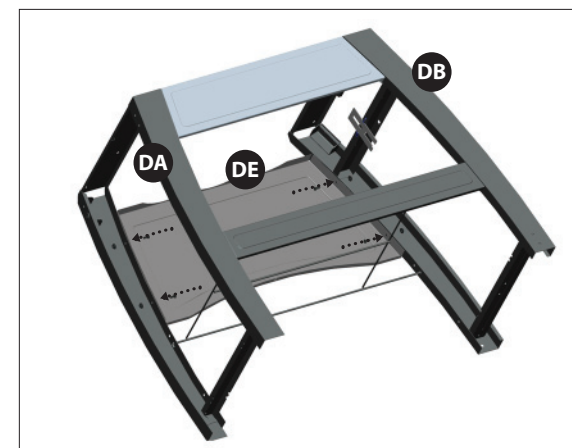

a. Assemblez le panneau avant supérieure (DE) au panneaux latérale du chariot droit et gauche (DB & DA) tel qu'indiquer.

VOUS AUREZ BESOIN:

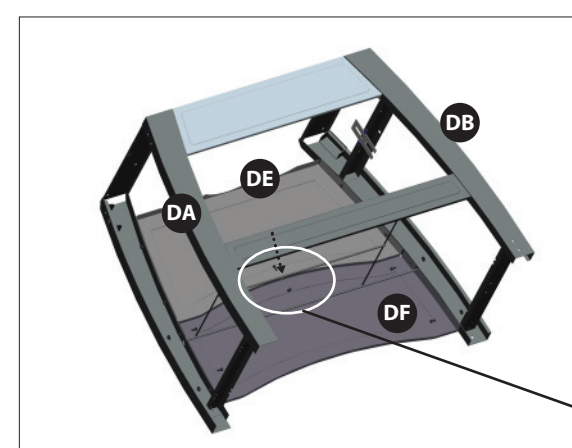
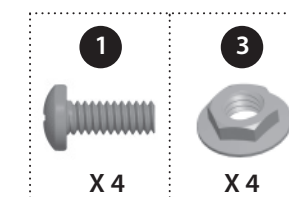

b. Assemblez le panneau avant inférieure (DF) au panneau avant supérieure (DE) et panneaux latérale de chariot (DA & (DB) tel qu'indiquer.

VOUS AUREZ BESOIN:

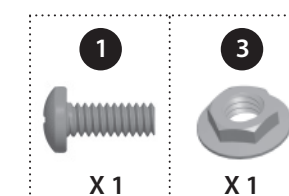

vue du bas, avant du panneau avant supérieure

Vue arrière

VOUS AUREZ BESOIN:

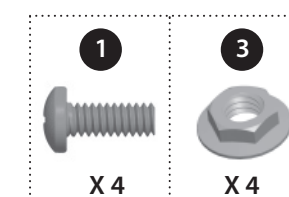

Panneau avant inférieure aux panneaux latérales de chariot

INSTRUCTIONS D'ASSEMBLAGE

4

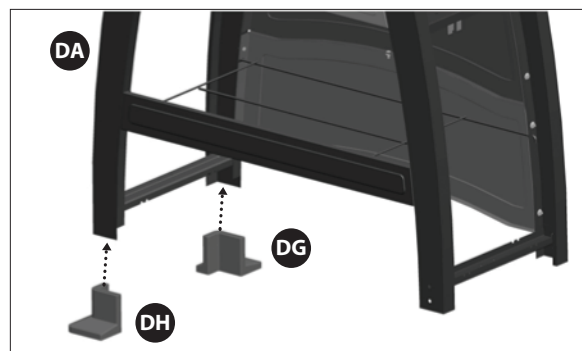

a. Insérez les capuchons d'extrémité avant et arrière (DG & DH) au bas du panneau latérale du chariot droit (DA) tel qu'indiquer.

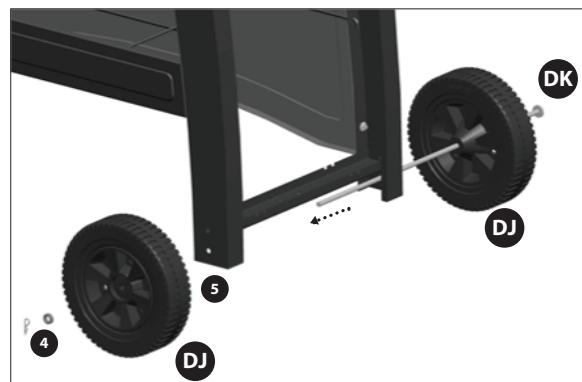

b. Insérez le boulon de roué (DK) à travers la première roue (DJ) et le bas du panneau latérale du chariot gauche (DB). Le côté conique de la roue doit être contre la patte du panneau de chariot gauche.



c. Glissez la deuxième roué (DJ) sur le boulon de roué (DK) et attachez la quincaillerie #5 et #4.

VOUS AUREZ BESOIN:

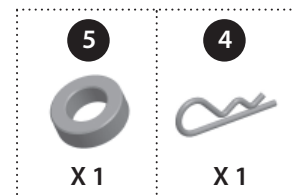

INSTRUCTIONS D'ASSEMBLAGE

5

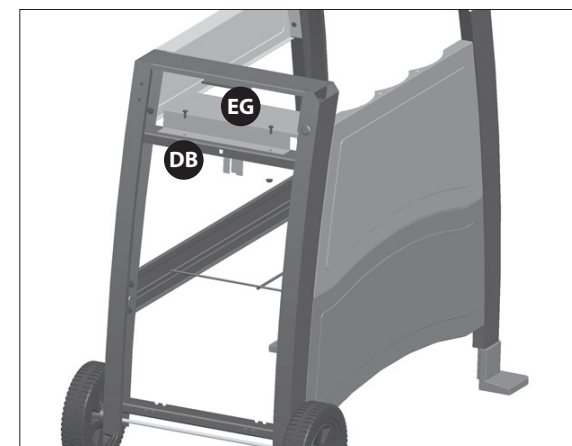

a. Assemblez l'écran thermique de bonbonne (EG) a la barre de support du centre positionner sur le panneau latérale du chariot gauche (DB) tel qu'indiquer.

VOUS AUREZ BESOIN:

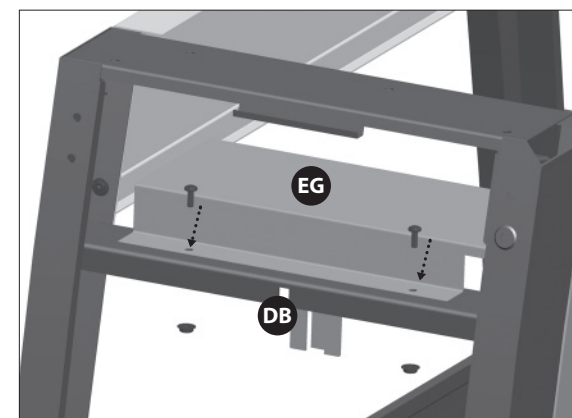
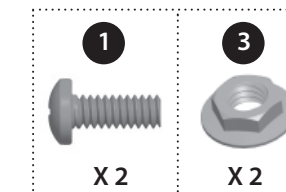

Assemblez l'écran thermique inférieure (EH) au dessus du panneau avant supérieure (DE) tel qu'indiquer.

VOUS AUREZ BESOIN:

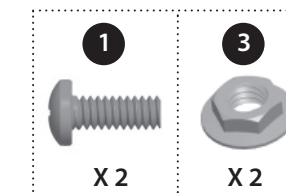

IMPORTANT: Assurez vous que la valve de brûleur principale (CB) passe à travers l'écran thermique avant de continuer l'assemblage.

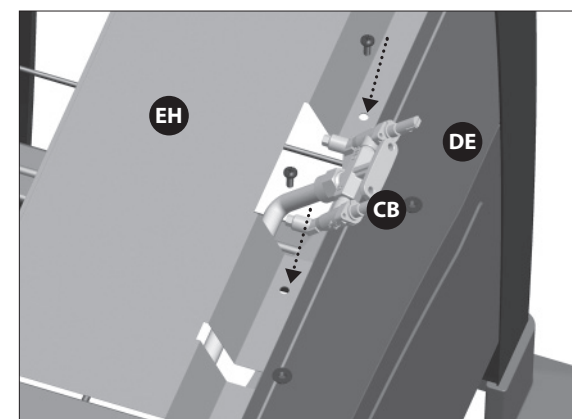
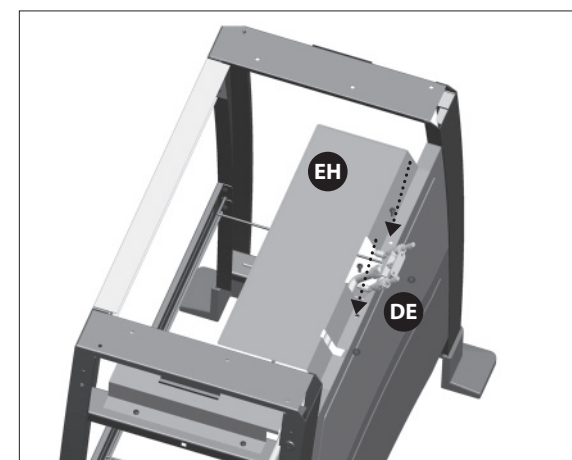

INSTRUCTIONS D'ASSEMBLAGE

6

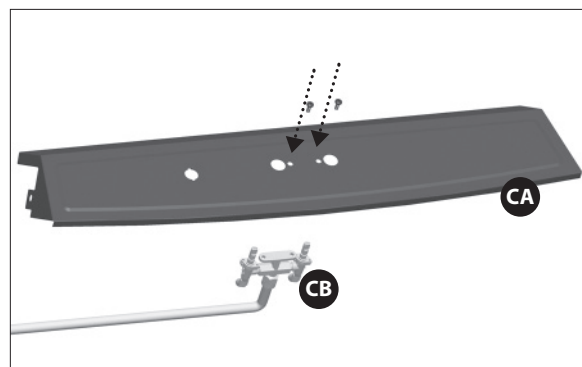

a. Assemblez la valve de brûleur principale (CB) au panneau de contrôle (CA).

VOUS AUREZ BESOIN:

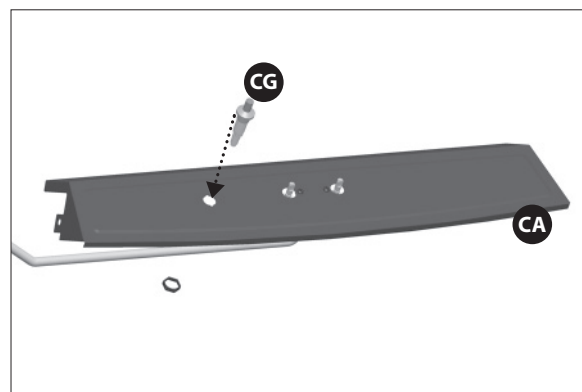
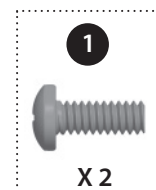

b. Assemblez l'allumeur (CG) au panneau de contrôle (CA).

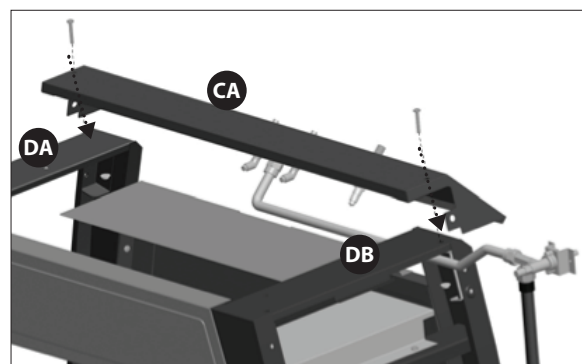

c. Assemblez le panneau de contrôle (CA) au dessus des panneaux latérale du chariot (DA & DB) tel qu'indiquer.

VOUS AUREZ BESOIN:

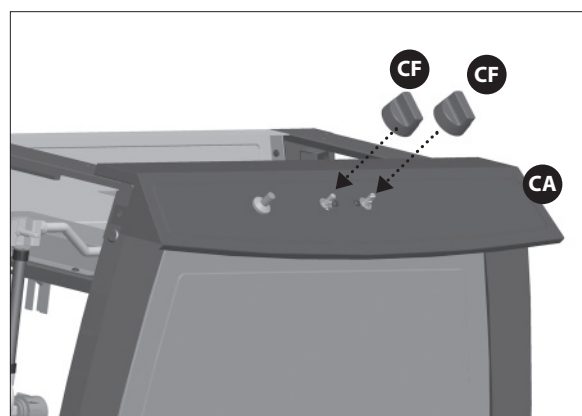
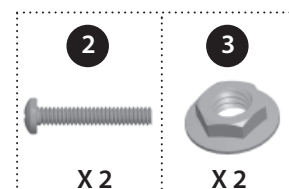

d. Placer les boutons de commande (CF) au tige des valves de brûleur principale (CB) situé sur la panneau de contrôle (CA).

INSTRUCTIONS D'ASSEMBLAGE

7

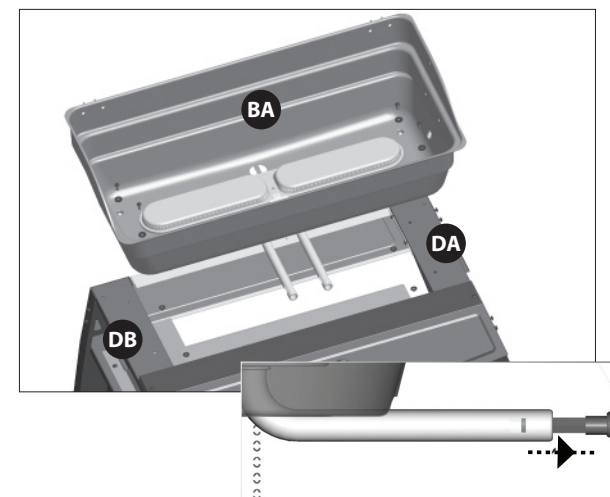

Placer le compartiments des brûleurs (BA) sur les barres de support (DA & DB) situé au dessus des panneaux latéraux du chariot droit et gauche.

CONSEIL: Avant l'assemblage, assurez vous que le brûleur (BC) s'engage sur les valves de brûleur principale (CB).

VOUS AUREZ BESOIN:

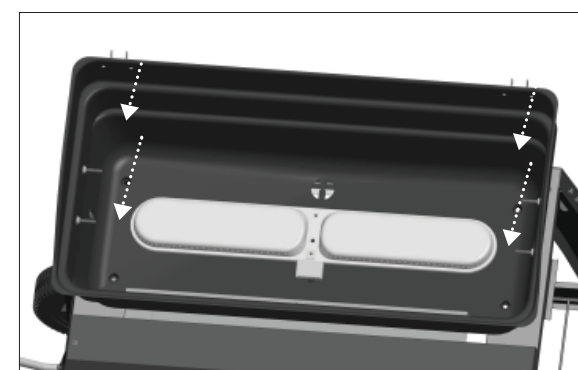
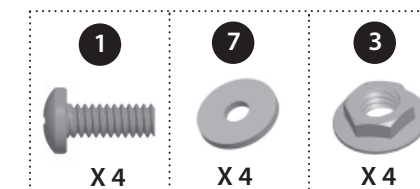

Assurez vous que les rondelles en fibre sont bien insérer dans le compartiment des brûleurs pour sceller la bas du compartiment des brûleurs.

8

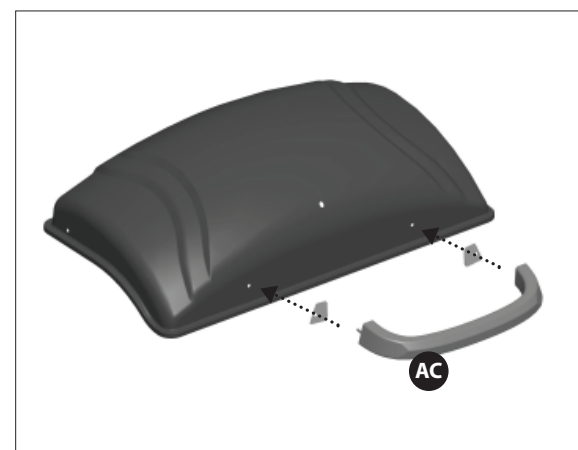

a. Assemblez la poignée du couvercle supérieure (AC) au couvercle supérieure (AA).

VOUS AUREZ BESOIN:

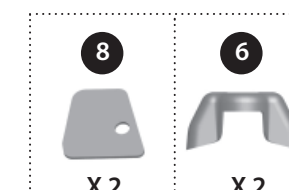

b. Assemblez le thermomètre (AB) au couvercle (AA)

INSTRUCTIONS D'ASSEMBLAGE

9



Le couvercle (AA) devra ensuite être assemblé au compartiment des brûleurs (BA).

VOUS AUREZ BESOIN:

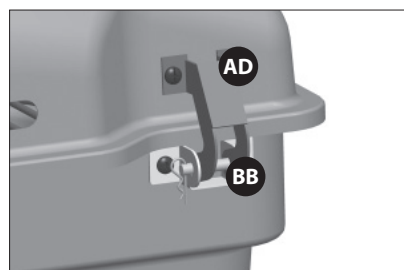
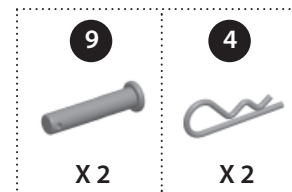

10

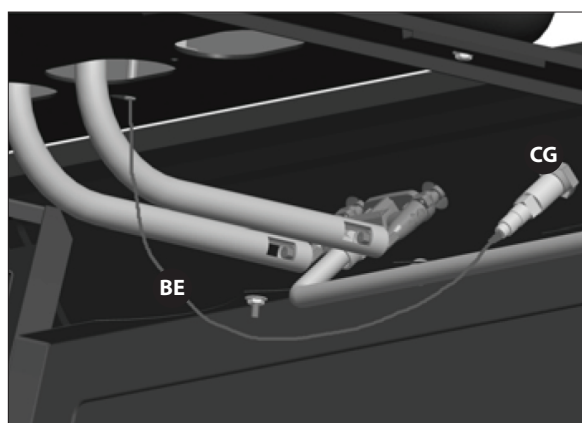

Attachez l'ensemble d'électrode des brûleur principale (BE) à l'allumeur (CG) tel qu'indiquer.



INSTRUCTIONS D'ASSEMBLAGE

11

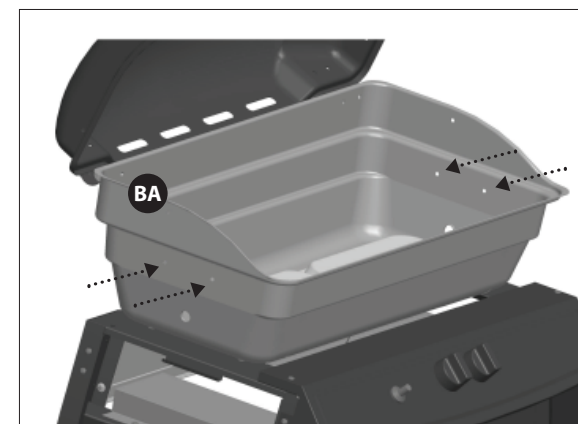

Installez la quincaillerie dans le compartiment des brûleurs (BA) pour supporter les brise-flammes.

VOUS AUREZ BESOIN:

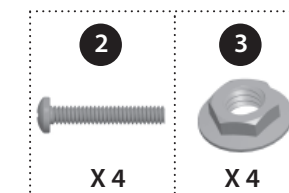

12



Placez les brise-flammes (BF) dans le compartiment des brûleurs principale (BA) utilisant la quincaillerie assemblée dans l'étape précédant comme support.

INSTRUCTIONS D'ASSEMBLAGE

13

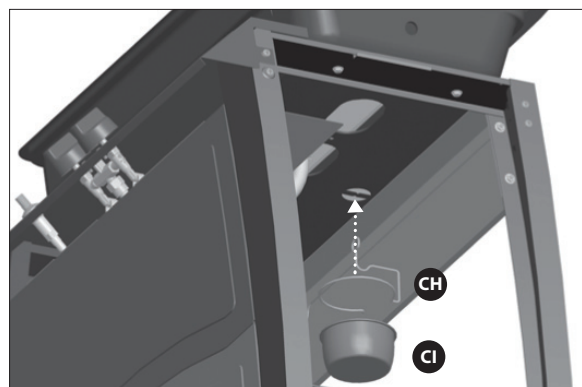

Attachez le crochet du récipient à graisse (CH) au dessous du compartiment des brûleurs (BA) tel qu'indiquer.

Placez le récipient à graisse (CI) sur les crochets du récipient à graisse (CH) tel qu'indiquer.

AVERTISSEMENT: Ne pas assembler le récipient à graisse (CJ) et le crochet du récipient à graisse (CH) permettras à la graisse chaude de dégouter du fond du compartiment des brûleurs avec risque de feux et dommage à la propriété ou blessures à la personne.

14

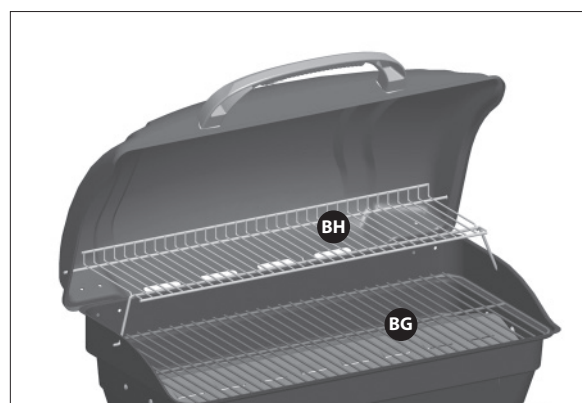

a. Placer la grille de cuisson (BG) sur le compartiment de brûleurs (BA) tel qu'indiquer.

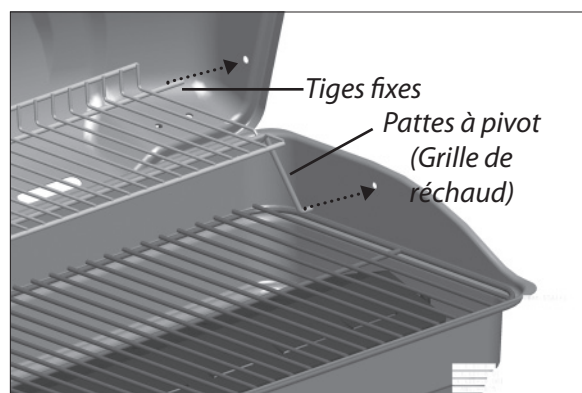

b. Pour assembler la grille de réchaud (BH) insérez le fil de fer fixe dans les trous sur le côté du couvercle (AA). Insérez les pattes pivotante de la grille de réchaud (BH) dans les trous sur le côté du compartiment des brûleurs (BA).

INSTRUCTIONS D'ASSEMBLAGE

15



Assemblez la tablette latérale de droite (EA) la tablette gauche du brûleur latérale (EB) au panneau latérale du chariot droit et gauche, tel qu'indiquer.

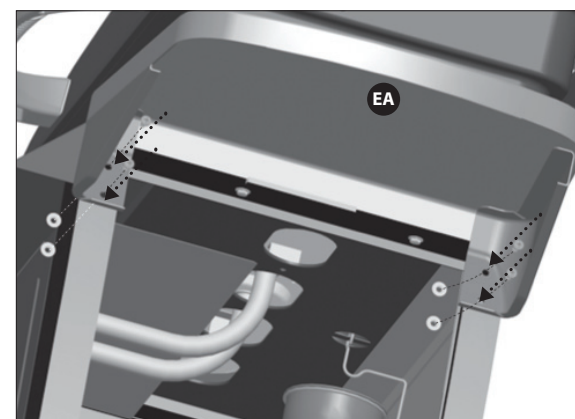

VOUS AUREZ BESOIN:

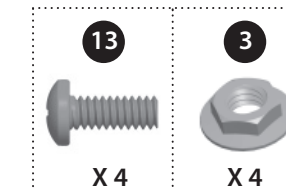

Tablette latérale de droite

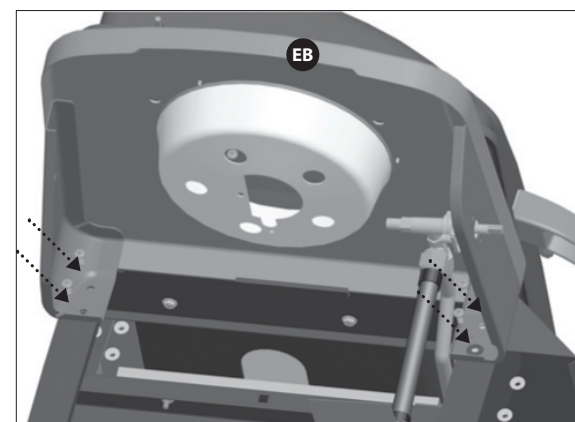

VOUS AUREZ BESOIN:

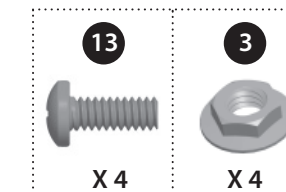

Tablette gauche du brûleur latérale

INSTRUCTIONS D'ASSEMBLAGE

16

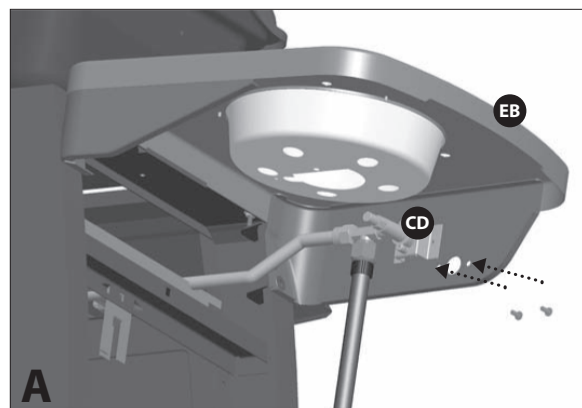

a. Assemblez la valve du brûleur latérale (CD) au panneau de contrôle de la tablette gauche du brûleur latérale (EB) tel qu'indiquer.

VOUS AUREZ BESOIN:

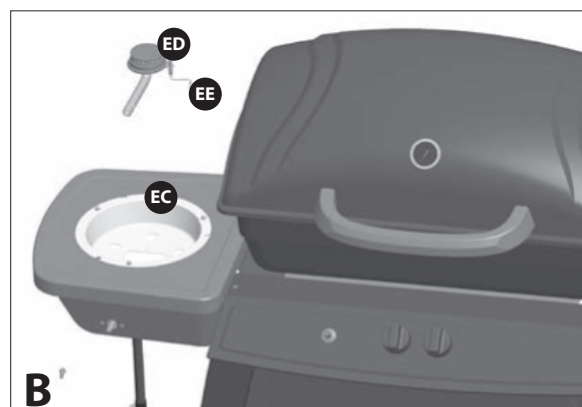
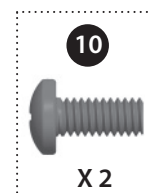

b. Placez le brûleur latérale (ED) dans la cuvette de propreté pour brûleur latérale (EC) et attachez avec la quincaillerie.

VOUS AUREZ BESOIN:

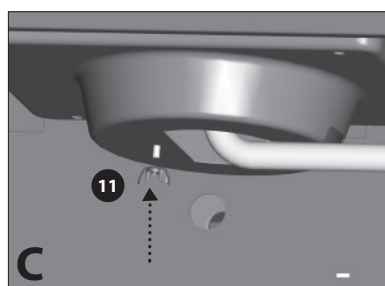

c. Placez la grille de cuisson du brûleur latérale (EF). Insérez le bouton de contrôle (#CF) à la tige de valve du brûleur latérale (CD) tel qu'indiquer.

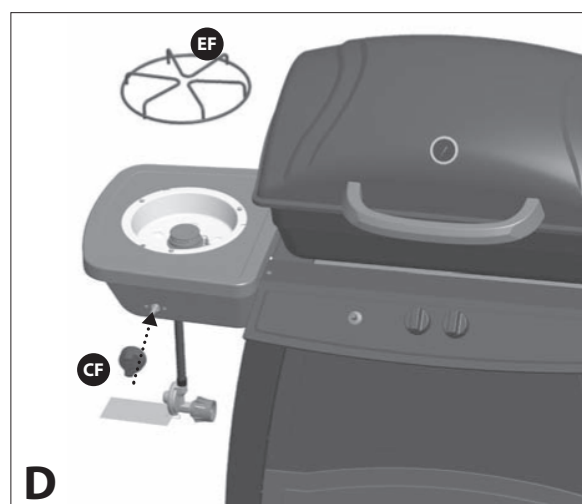

INSTRUCTIONS D'ASSEMBLAGE

17

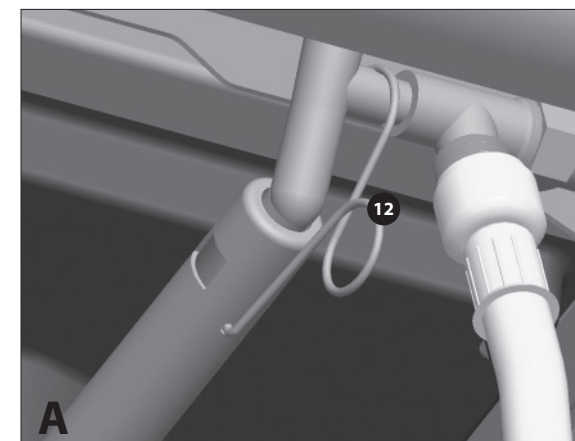

a. Utilisez l'attache du brûleur latérale (#12) pour fixer la tige du brûleur latérale à la du brûleur latérale (CD).

VOUS AUREZ BESOIN:

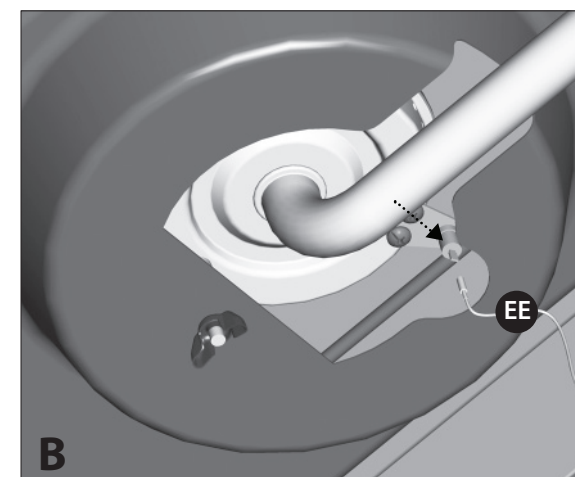

b. Raccordez les fils d'électrode pour brûleur latérale (EE), indiquer a la figure B a l'allumeur (CG) positionner derrière le panneau de contrôle (CA), indiquer a la figure C.

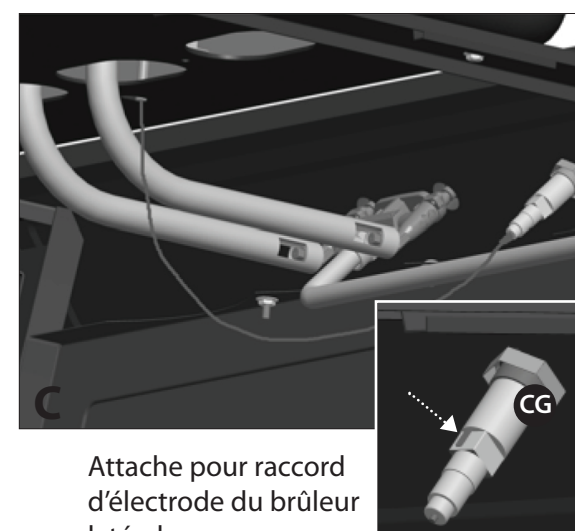

c. Raccordez les fils d'électrode pour brûleur latérale (EE), indiquer a la figure B a l'allumeur (CG) positionner derrière le panneau de contrôle (CA), indiquer a la figure C.

CONSEIL: L'ÉCRAN DE CHALEUR VAS BLOQUER VOTRE CHAMP DE VISION. SIMPLEMENT SOULEVER L'ÉCRAN DE CHALEUR POUR TROUVEZ L'ALLUMEUR. ENLIGNER LE FILS D'ÉLECTRODE A L'ATTACHE ET POUSSER FERMEMENT.

18

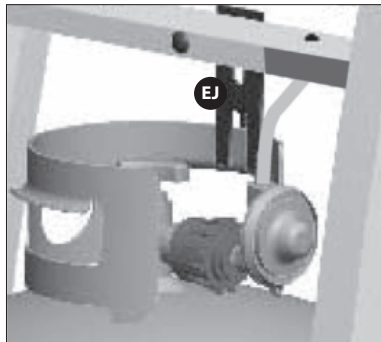

LA BONBONNE AU PROPANE EST VENDU SÉPARÉMENT.

Remplissez et vérifiez qu'il n'y a pas de fuite avant d'attacher la bonbonne au propane. Une fois que la bonbonne au propane a été remplie et contrôlée pour assurer aucune fuite, situés la barre de soutien de bonbonne situé au bas gauche du chariot et placez la bonbonne au propane les rainures de la barre de soutien de bonbonne > Glissez l'attache de soutien (EJ) sur le collet de la bonbonne et serrez le bouton.

Attachez le régulateur (CE) à la valve OPD de la bonbonne.

