



T420 Barbeque

Guide de montage

85-3004-2 (G45101) Propane
85-3005-0 (G45102) Gaz Naturel

GARANTIE DE 1-AN LIMITÉE

Lisez ce guide au complet et conservez-le pour consultation.

Montez votre gril immédiatement.

Les réclamations relatives aux pièces manquantes ou endommagées doivent être effectuées dans un délai de 30 jours suivant l'achat.

Réponse a vos questions sur votre produit, pièces, garantie et obtenir de l'aide technique, appelez nous au 1-877-707-5463

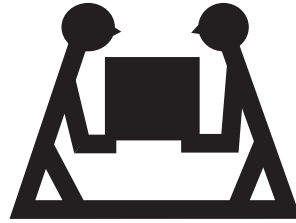

PRODUIT LOURD NÉCESSITANT 2 PERSONNES POUR LE SOULEVER

CE GUIDE DOIT ÊTRE RANGÉ AVEC LE PRODUIT À TOUT MOMENT

Pour COMMANDER des pièces de rechange ou des accessoires non couverts par la garantie ou ENCORE pour activer votre garantie, consultez notre site Web à l'adresse www.masterchefbbqs.com.

⚠ MISE EN GARDE

Rebords coupants. Portez des gants pour monter votre gril.

⚠ MISE EN GARDE

Lisez et observez toutes les consignes de sécurité, instructions d'assemblage et directives d'entretien et d'utilisation avant de tenter d'assembler l'appareil et de cuisiner.

⚠ INSTALLATEUR, MONTEUR OU CONSOMMATEUR

Ce guide doit toujours être conservé avec le produit.

⚠ AVERTISSEMENT

Tout manquement aux directives du fabricant risque de causer des incendies, des explosions et des dommages matériels dangereux, ainsi que des blessures graves, voire la mort.

Suivez toutes les procédures de vérification d'étanchéité avant d'utiliser le barbecue, même si le gril a été assemblé par le distributeur. N'essayez pas d'allumer ce barbecue sans avoir lu la partie sur les directives d'allumage du guide d'entretien et de sécurité.

⚠ DANGER

- Si vous décelez une odeur de gaz:
 - Coupez l'alimentation en gaz de l'appareil
 - Éteignez toute flamme nue
 - Ouvrez le couvercle
 - Si l'odeur persiste, tenez-vous loin de l'appareil et communiquez immédiatement avec votre fournisseur en gaz ou le service d'incendie local.
- Ne jamais entreposer ou utiliser de l'essence ou une autre substance inflammable (sous forme de liquide ou de vapeur), quelle qu'elle soit, à proximité de cet appareil ou d'un autre appareil.
- Ne jamais ranger une bonbonne de GPL qui n'est pas raccordée en prévision de son emploi à proximité de cet appareil ou d'un autre appareil.
- Deux personnes sont nécessaires pour monter l'appareil.
- Faites attention aux rebords coupants.

CE BARBECUE EST RÉSERVÉ À UN USAGE EXTÉRIEUR

ENTREZ EN CONTACT AVEC LE CENTRE D'APPELS S'IL MANQUE DES PIÈCES

1-877-707-5463

LISTE DES FIXATIONS

OUTILS REQUIS POUR L'ASSEMBLAGE

- Tournevis cruciforme n° 2 (long et court)
- Tournevis pour écrous à fente de ¼ po (long et court)
- Clé à molette
- Pincettes
- Maillet de caoutchouc

Avant d'assembler le barbecue, lisez attentivement ces instructions.

Assemblez le barbecue sur une surface propre et plane. Le barbecue est lourd. Il est nécessaire que deux personnes l'assemblent.

Remarque : Ne serrez pas complètement tous les écrous pendant la phase initiale.

NO.	DÉSIGNATION	N° DE PIÈCE	QUANTITÉ
1	1/4"-20UNCX13 vis	20120-13013-036 14	10
2	vis à oreilles	G306-0025-9084	1
3	1/4"-20UNC écrou	31220-13000-036	8
4	NO.8-32UNC x10 vis	20132-08010-250	2
5	#8X3/8" vis auto taraudeuse	22500-42010-136	14
6	Ø7 rondelle plate	40300-07000-036	6
7	Ø7 rondelle en fibre	G431-0018-9000	10
8	espaceur, roue	G305-0024-9088	2
9	agrafe de soutien	G306-0005-9088	1
10	goupille ,brûleur latéral	G405-0019-9200	1
11	Ø7 rondelle frein	41400-07000-206	6
12	M4 écrous papillon	33301-04000-032	1
13	rondelle (roue)	40300-08000-036	1
14	bouton de commande	G430-0026-01	1
15	collerette pour bouton de commande	G430-0027-01	1
16	1/4" - 20UNCX18 vis	20102-13018-036	4

⚠ Attention:

La tôle peut causer des blessures. Portez des gants pour effectuer l'assemblage du barbecue. Soyez prudent lors de l'assemblage.

1		2		3	
4		5		6	
7		8		9	
10		11		12	
13		14		15	
16					

LIST DE PIÈCES DU MODÈLE (PROPANE) POUR 85-3004-2 (G45101)

ÉLÉMENT	QUANTITÉ	DÉSIGNATION	N° DE PIÈCE
AA	1	Assemblage du couvercle supérieur	G451-0100-01
AB	1	Thermomètre et collerette	G430-0022-01
AC	1	Plaque de logo	G451-0001-01
AD	1	Poignée pour couvercle supérieur	G413-0001-01
AE	2	Butoirs du couvercle-arrière	G303-0038-01
AF	2	Butoirs du couvercle-avant	G508-0063-01
AG	2	Vis pour couvercle supérieur	G430-0024-01
BA	1	Compartiment des brûleurs	G451-0200-01
BB	3	Brûleur	G431-0300-01
BC	1	Ensemble d'électrodes du brûleur principal	G501-0010-01
BD	2	Tige de support de brûleur	G413-0004-01
BE	3	Brise-flammes	G430-0005-01
BF	3	Grils de cuisson	G451-0700-01
BG	1	Grille de réchaud	G430-0003-01
CA	1	Panneau de commande	G451-0002-01
CB	1	Ensemble de tubulures	G451-0300-01
CC	1	Obturbateur d'air du brûleur latéral	G430-2403-01
CD	1	Valve du brûleur latéral	G451-0302-01
CE	1	Régulateur	G402-0069-01
CF	3	Collerette pour bouton de commande	G430-0027-01
CG	3	Bouton de commande	G430-0026-01
CH1	1	D'allumage électronique	G430-0008-01
CH2	1	Bouton d'allumeur électronique	G501-0072-01
CI	1	Crochet de récipient à graisse	G305-0043-01
CJ	1	Récipient à graisse	G430-0033-02
DA	1	Panneau latérale du chariot droit	G451-0500-01
DB	1	Panneau latérale du chariot gauche	G451-0400-01
DC	1	Support arrière	G431-0031-01
DD	1	Panneau avant	G451-0005-01
DE	2	Embouts	G431-0004-01
DF	1	Porte-allumettes	G401-0079-01
DG	2	Capuchon de roue	G303-0020-01
DH	2	Roue	G210-0018-02
DI	1	Boulon pour roue	G430-0007-01
EA	1	Tablette latérale de droite	G430-1500-01
EB	1	Bordure droite de la tablette latérale	G451-0003-01
EC	1	Tablette gauche du brûleur latéral	G430-1600-01
ED	1	Bordure gauche de la tablette latérale	G451-0004-01
EE	1	Cuvette de propreté pour brûleur latéral	G430-0034-01
EF	1	Brûleur latéral	G430-2900-01
EG	1	Ensemble d'électrodes du brûleur latéral	G430-0042-01
EH	1	Gril de cuisson du brûleur latéral	G405-0004-01
EI	1	Couvercle pour brûleur latéral	G430-0018-01
EJ	1	Barre de retrait du réservoir	G430-5402-01
EK	1	Attache soutien de bonbonne	G306-0020-02
F1	1	Kit de quincaillerie	G451-B001-01
F2	1	Instructions D'assemblage	G451-M001-01
F3	1	Manuel de sécurité et entretien	G207-M015-02

DIAGRAMME ÈCLATÈ (PROPANE) POUR 85-3004-2 (G45101)

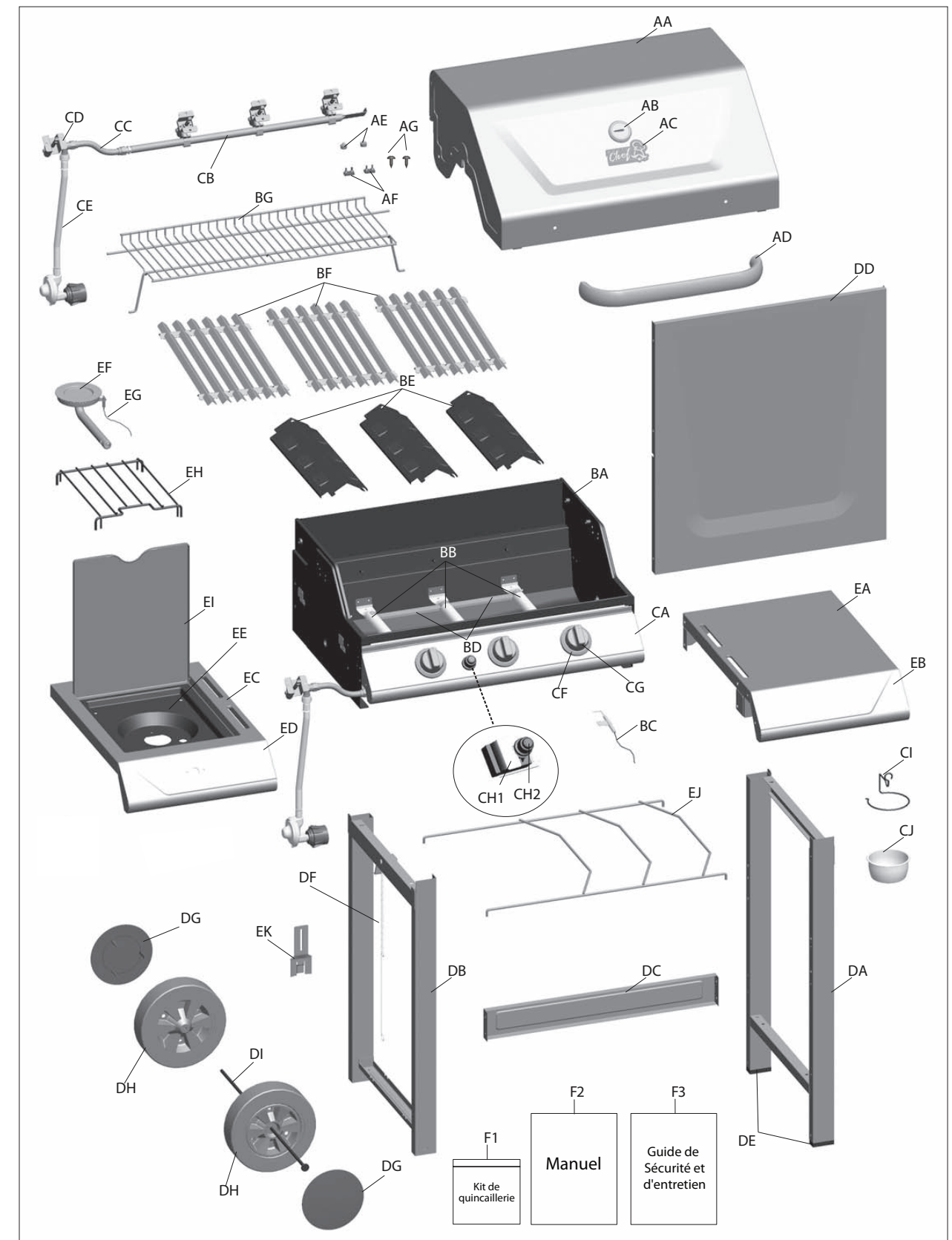

LIST DE PIÈCES DU MODÈLE (GAZ NATUREL) POUR 85-3005-0 (G45102)

ÉLÉMENT	QUANTITÉ	DÉSIGNATION	N° DE PIÈCE
AA	1	Assemblage du couvercle supérieur	G451-0100-01
AB	1	Thermomètre et collerette	G430-0022-01
AC	1	Plaque de logo	G451-0001-01
AD	1	Poignée pour couvercle supérieur	G413-0001-01
AE	2	Butoirs du couvercle-arrière	G303-0038-01
AF	2	Butoirs du couvercle-avant	G508-0063-01
AG	2	Vis pour couvercle supérieur	G430-0024-01
BA	1	Compartiment des brûleurs	G451-0200-01
BB	3	Brûleur	G431-0300-01
BC	1	Ensemble d'électrodes du brûleur principal	G501-0010-01
BD	2	Tige de support de brûleur	G413-0004-01
BE	3	Brise-flammes	G430-0005-01
BF	3	Grils de cuisson	G451-0700-01
BG	1	Grille de réchaud	G430-0003-01
CA	1	Panneau de commande	G451-0002-01
CB	1	Ensemble de tubulures	G451-0600-01
CC	1	Obturateur d'air du brûleur latérale	G430-2403-01
CD	1	Valve du brûleur latérale	G451-0602-01
CE	1	Détendeur et tubulure nécessaire au gaz	G501-0099-01
CF	3	Collerette pour bouton de commande	G430-0027-01
CG	3	Bouton de commande	G430-0026-01
CH1	1	D'allumage électronique	G430-0008-01
CH2	1	Bouton d'allumeur électronique	G501-0072-01
CI	1	Crochet de récipient à graisse	G305-0043-01
CJ	1	Récipient à graisse	G430-0033-02
DA	1	Panneau latérale du chariot droit	G451-0500-01
DB	1	Panneau latérale du chariot gauche	G430-1000-01
DC	1	Support arrière	G431-0031-01
DD	1	Panneau avant	G451-0005-01
DE	2	Embouts	G431-0004-01
DF	1	Porte-allumettes	G401-0079-01
DG	2	Capuchon de roue	G303-0020-01
DH	2	Roue	G210-0018-02
DI	1	Boulon pour roue	G430-0007-01
EA	1	Tablette latérale de droite	G430-1500-01
EB	1	Bordure droite de la tablette latérale	G451-0003-01
EC	1	Tablette gauche du brûleur latéral	G430-1600-01
ED	1	Bordure gauche de la tablette latérale	G451-0004-01
EE	1	Cuvette de propreté pour brûleur latéral	G430-0034-01
EF	1	Brûleur latéral	G451-0800-01
EG	1	Ensemble d'électrodes du brûleur latéral	G430-0042-01
EH	1	Gril de cuisson du brûleur latéral	G405-0004-01
EI	1	Couvercle pour brûleur latéral	G430-0018-01
F1	1	Kit de quincaillerie	G451-B001-01
F2	1	Instructions D'assemblage	G451-M002-02
F3	1	Manuel de sécurité et entretien	G207-M015-02

DIAGRAMME ÈCLATÈ (GAZ NATUREL) POUR 85-3005-0 (G45102)

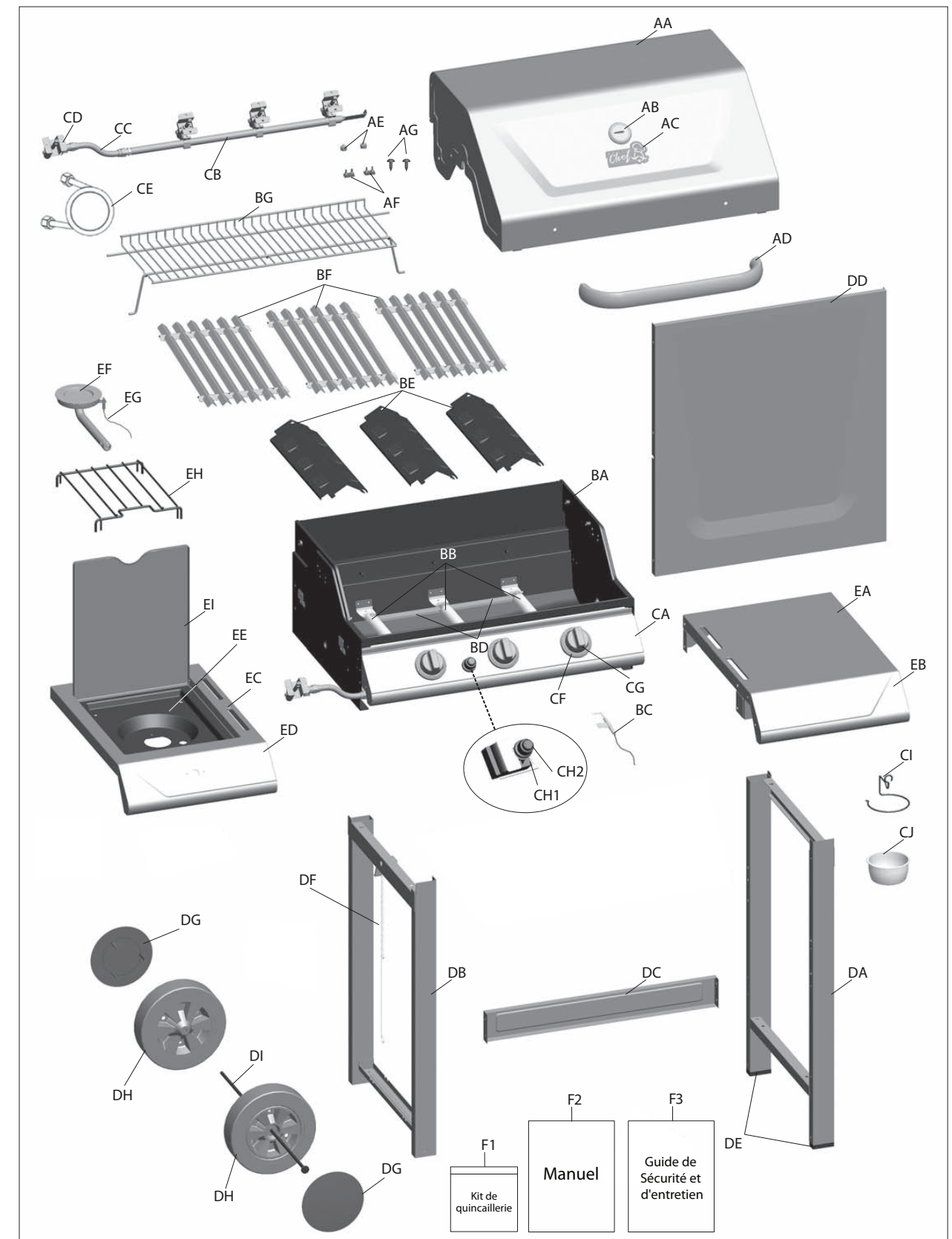

INSTRUCTIONS D'ASSEMBLAGE

1

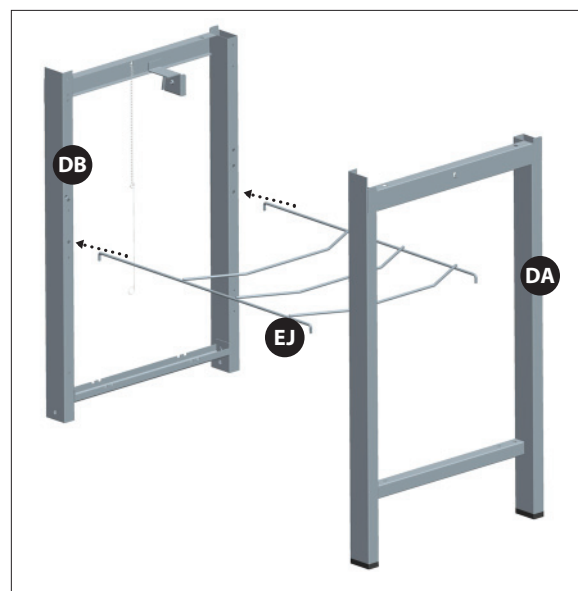

Vue avant

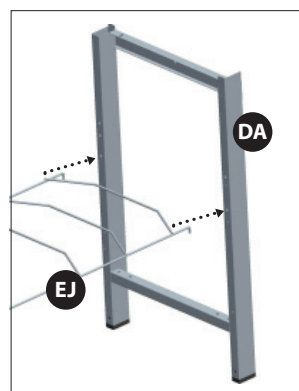

Modèle au propane SEULEMENT

Remarque: deux personnes sont nécessaires pour cette étape.

Fixez l'exclusion du réservoir (EJ) aux panneaux latéraux droit et gauche du chariot (DA, DB), tel qu'illustré.

Remarque: il y a de grands orifices sur l'extrémité des pieds du panneau latéral gauche du chariot (DB) pour l'assemblage de l'essieu de la roue (DI).

2

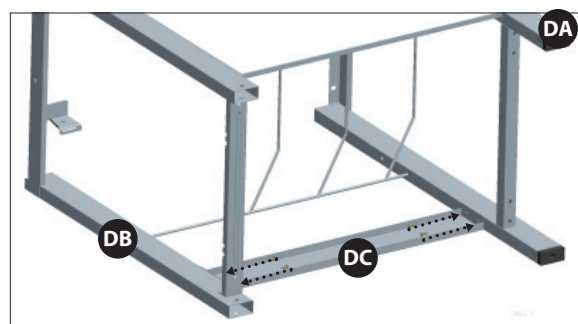

Remarque: retournez l'assemblage du chariot. Le panneau avant doit être orienté vers le haut.

Fixez le renfort arrière (DC) au panneau arrière et aux panneaux latéraux droit et gauche du chariot (DA, DB), tel qu'illustré.

VOUS AUREZ BESOIN:

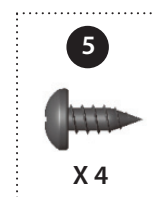

INSTRUCTIONS D'ASSEMBLAGE

3

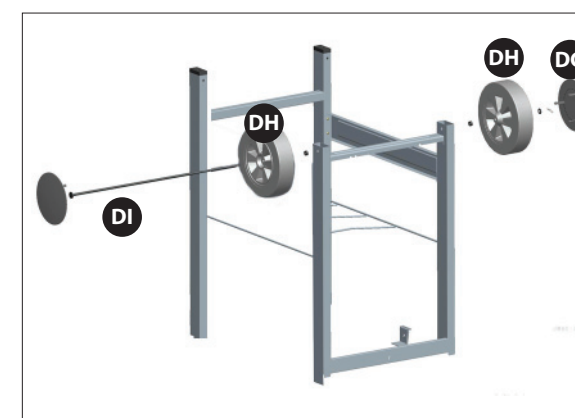

Remarque: retournez l'assemblage du chariot à l'envers.

a. Insérez la roue (DH) et l'espaceur de roue (n° 8) sur l'essieu de la roue (DI). Le côté conique de la roue doit se trouver contre le panneau latéral du chariot.

Insérez l'essieu de la roue (DI) dans l'orifice de l'essieu qui se trouve à l'avant et à l'arrière du panneau latéral gauche du chariot (DB), tel qu'illustré.

Pour terminer l'assemblage de la roue, insérez l'espaceur de roue (n° 8), la roue (DH), la rondelle de la roue (n° 13) et la cheville (n° 9) sur l'essieu de la roue (DI), tel qu'illustré.

b. Insérez le capuchon de la roue (DG) dans la roue (DH).

VOUS AUREZ BESOIN:

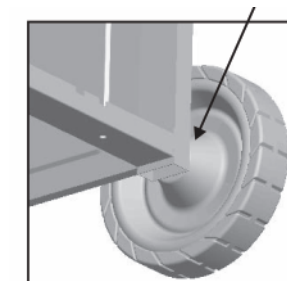
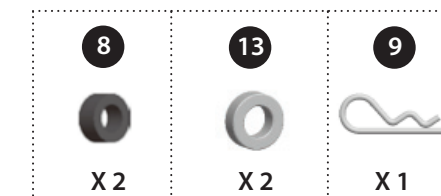

4

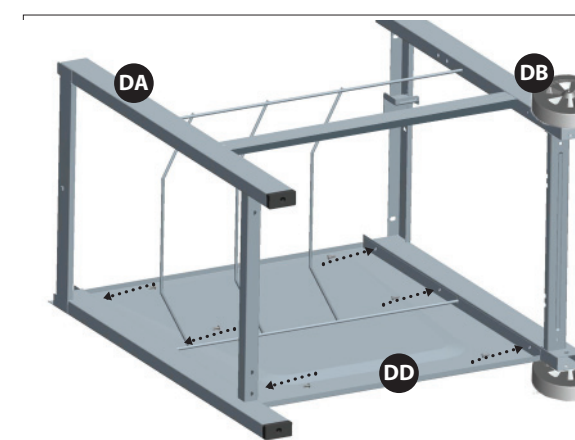

Fixez le panneau avant (DD) aux panneaux latéraux droit et gauche du chariot (DA, DB), tel qu'illustré. Assurez-vous que les fentes de l'exclusion du réservoir (EJ) sont alignées avec les fentes du panneau avant (DD).

LES MODÈLES AU GAZ NATUREL NE VONT PAS AVOIR LA BARRE DE RETRAIT DU RÉSERVOIR (EJ) REPRÉSENTER DANS L'IMAGE

VOUS AUREZ BESOIN:

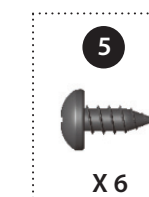

5

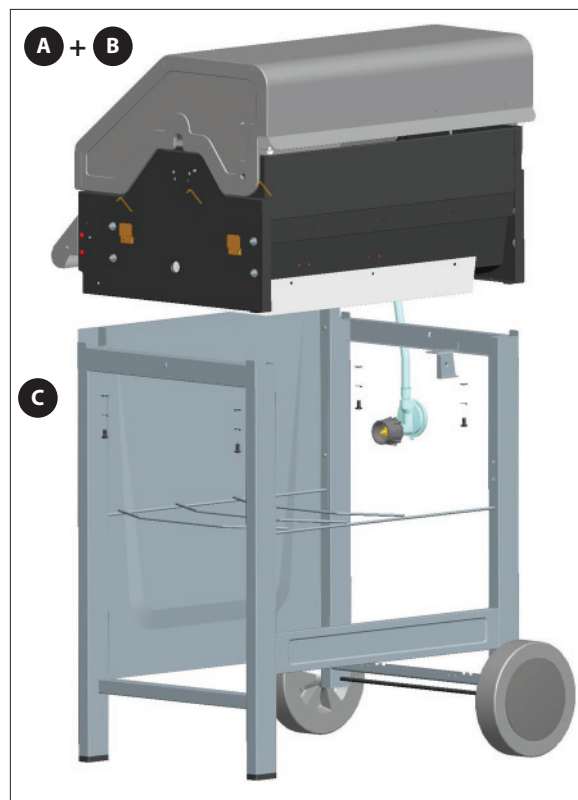

Remarque: remettez le chariot à la verticale. DEUX PERSONNES sont nécessaires pour effectuer cette étape. Assurez-vous que le tuyau du régulateur (modèles au propane seulement) pend à l'extérieur du chariot.

Positionnez le couvercle et le foyer (A et B) sur le chariot (C) et fixez-les en place.

VOUS AUREZ BESOIN:

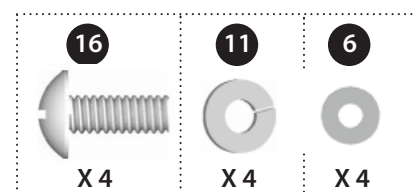

6

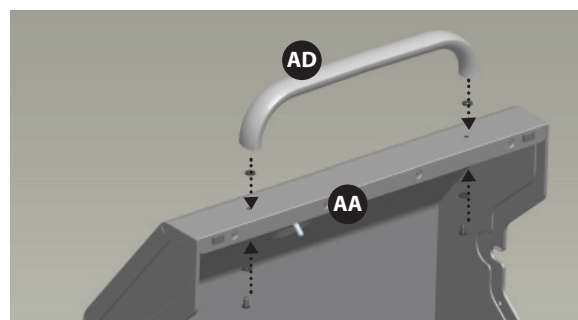

Fixez la poignée du couvercle supérieur (AD) au couvercle supérieur (AA).

VOUS AUREZ BESOIN:

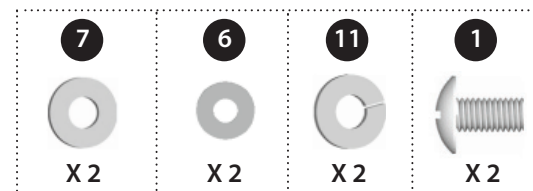

7

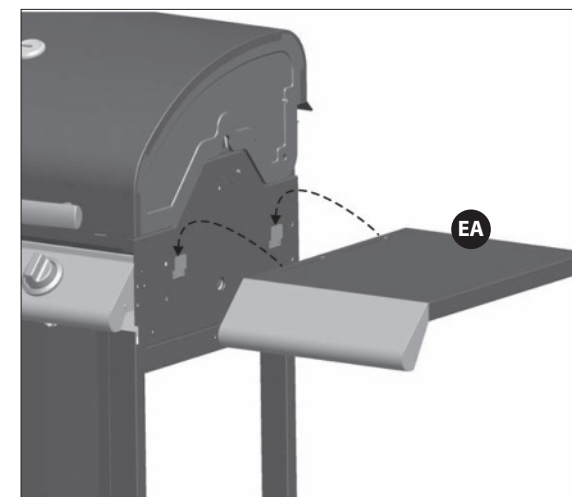

MONTAGE DE LA TABLETTE LATÉRALE DROITE

a. Insérez les crochets de montage de la tablette latérale droite (EA et EB) dans les rainures situées sur le côté droit du foyer (B).

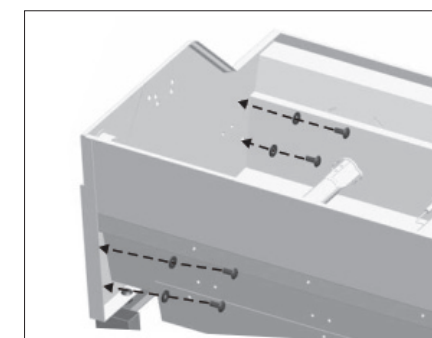

b. Fixez la tablette latérale de droite (EA) au foyer (B).

VOUS AUREZ BESOIN:

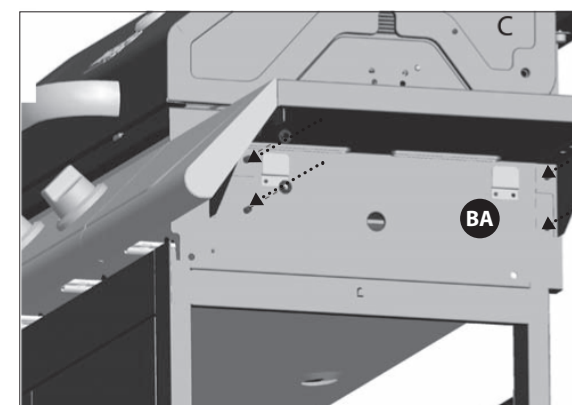
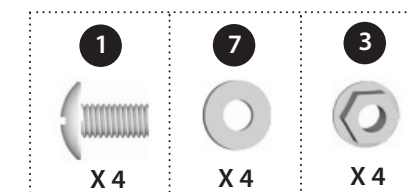

c. Fixez la bordure de la tablette latérale droite (EB) au tableau de commande (CA).

Serrez toutes les vis à fond.

VOUS AUREZ BESOIN:

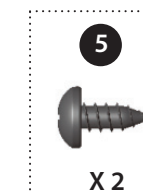

8

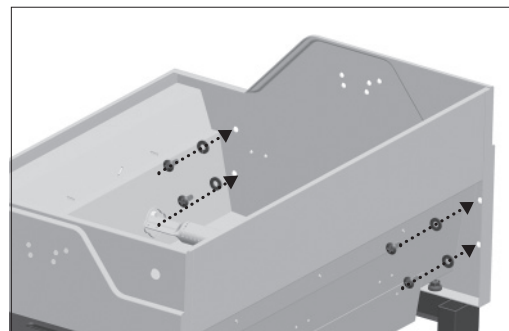

MONTAGE DE LA TABLETTE LATÉRALE GAUCHE

- a. Insérez les crochets de montage de la tablette latérale gauche (EC et ED) dans les rainures situées sur le côté gauche du foyer (B).
- b. Fixez la tablette latérale de gauche (EC) au foyer (B).

Serrez à fond toutes les vis.

VOUS AUREZ BESOIN:

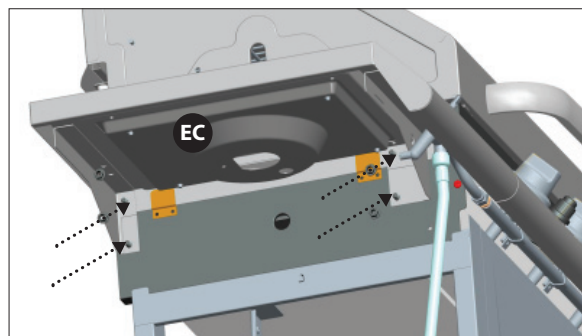
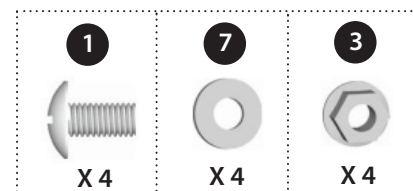

- c. Fixez la bordure de la tablette latérale gauche (ED) au tableau de commande (CA).

VOUS AUREZ BESOIN:

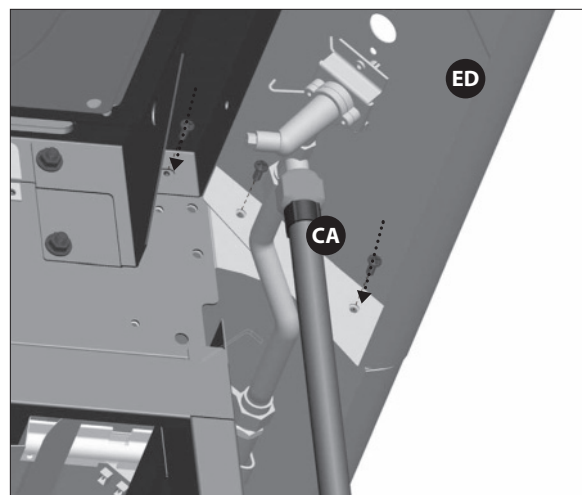
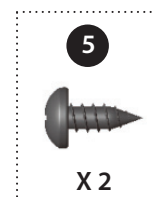

9

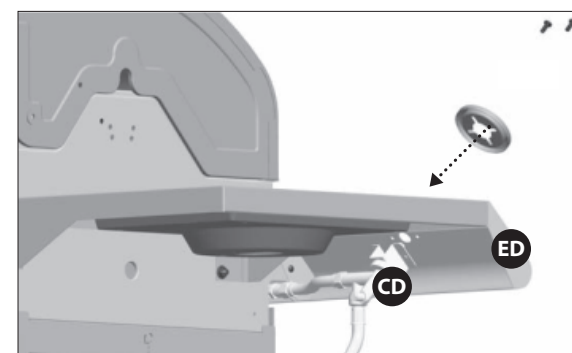

MONTAGE DU BRÛLEUR LATÉRAL

- a. **Deux personnes sont nécessaires pour effectuer cette étape.** Insérez la tige de la valve du brûleur latéral (CD) à travers l'arrière de la bordure de la tablette latérale gauche (ED). Positionnez la collerette d'encastrement (n° 15) sur l'avant de la bordure de la tablette latérale gauche (ED) et alignez tous les orifices. Fixez les trois pièces ensemble, tel qu'illustré.

Serrez toutes les vis à fond.

VOUS AUREZ BESOIN:

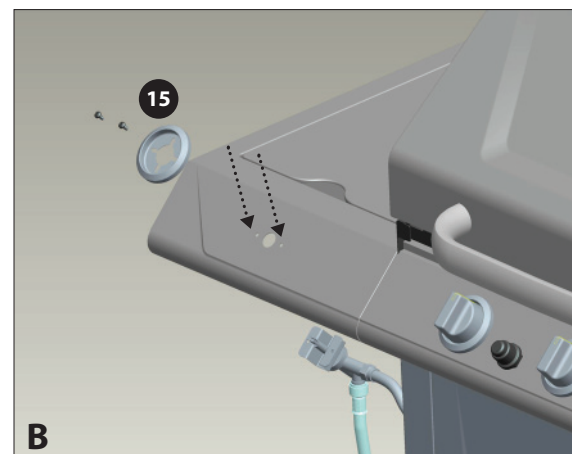
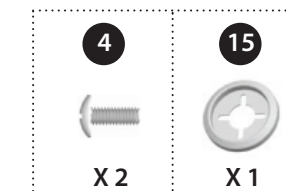

- b. Positionnez le bouton de réglage (n° 14) sur la tige de la valve du brûleur latéral (CD).

VOUS AUREZ BESOIN:

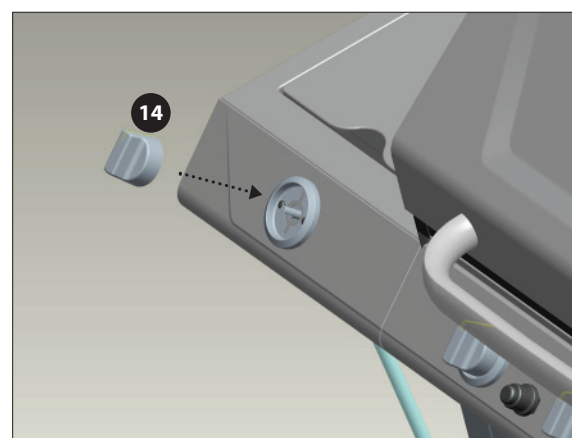
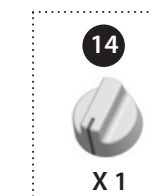

INSTRUCTIONS D'ASSEMBLAGE

10

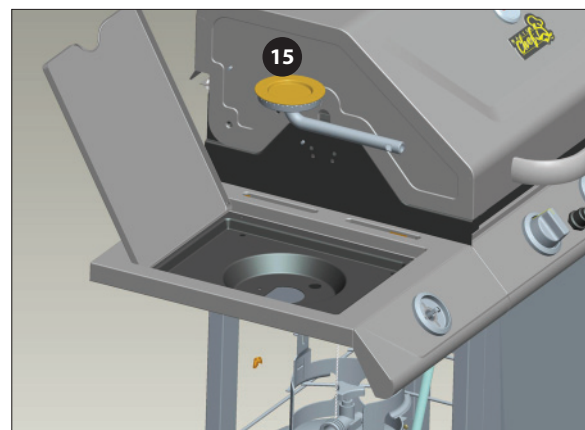

c. Mettez le brûleur latéral (EF) en place à travers l'ouverture du plateau d'égouttement du brûleur latéral (EE). Assurez-vous que le brûleur latéral (EF) est inséré dans la valve du brûleur latéral (CD) et fixez-le en place.

VOUS AUREZ BESOIN:

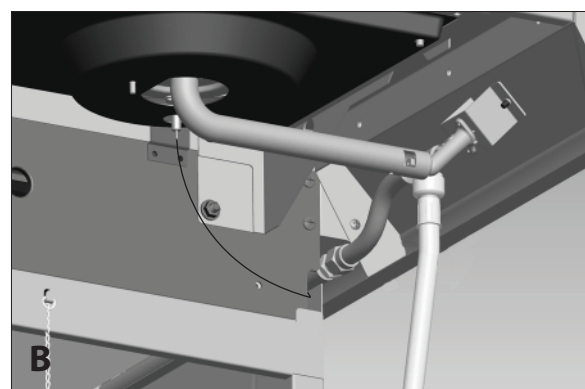

INSTRUCTIONS D'ASSEMBLAGE

11

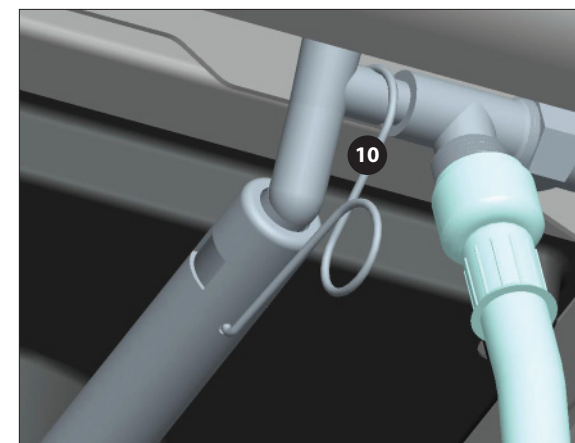

d. Utilisez l'agrafe du tube venturi du brûleur latéral (n° 10) pour attacher le brûleur latéral (EF) à la valve du brûleur latéral (CD).

VOUS AUREZ BESOIN:

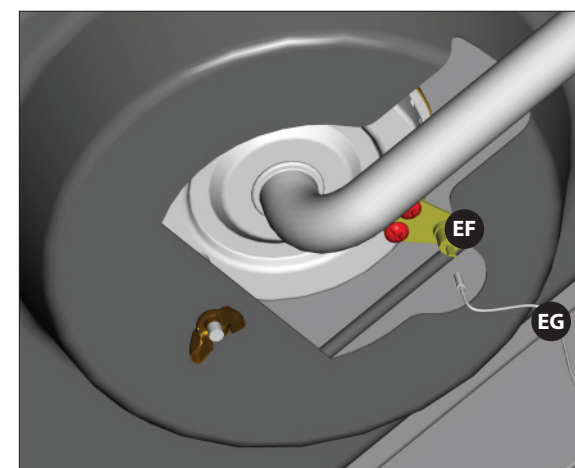

e. Attachez l'extrémité du fil de l'électrode du brûleur latéral (EG) à la partie inférieure de l'électrode du brûleur latéral (EF), tel qu'illustré. **Assurez-vous que le fil est bien enfoncé.**

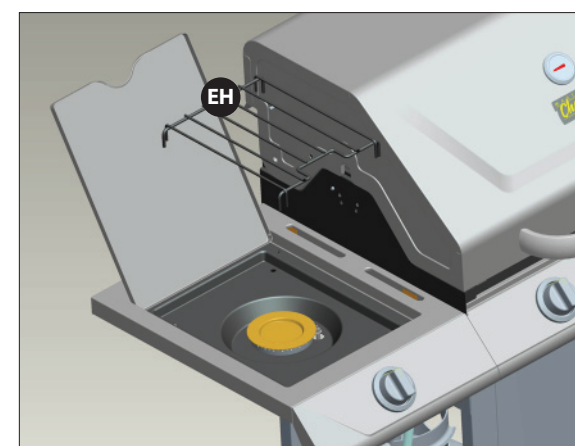

f. Placez la grille de cuisson du brûleur latéral (EH) sur la tablette du brûleur latéral.

INSTRUCTIONS D'ASSEMBLAGE

12

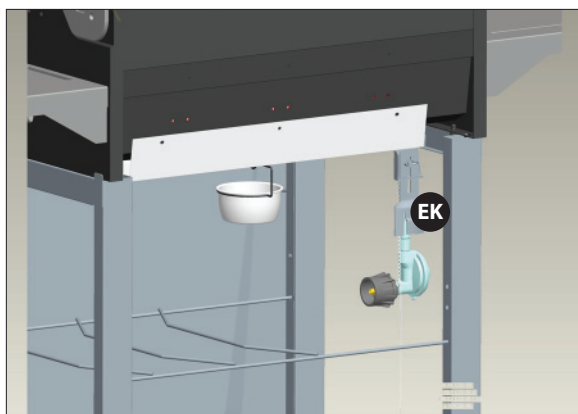

MODÈLE AU PROPANE SEULEMENT

Insérez et attachez l'agrafe de la patte de retenue du réservoir (EK) dans le support de la patte de retenue du réservoir, situé sur le dessus de panneau latéral gauche du chariot (DB), au centre.

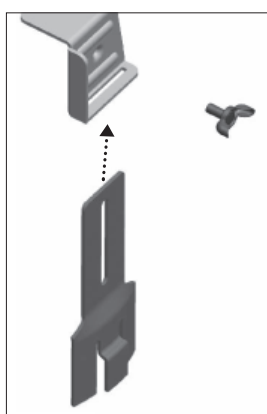

VOUS AUREZ BESOIN:



13

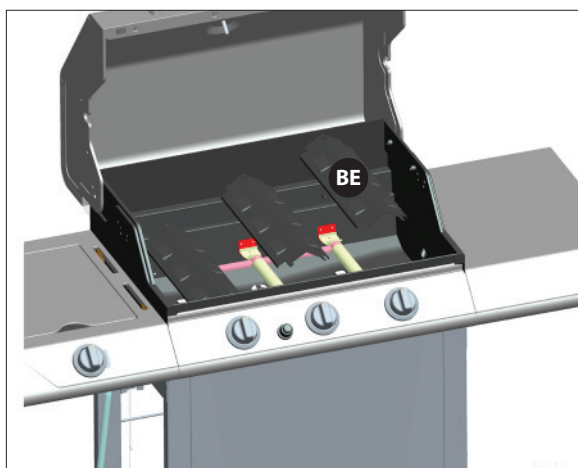

Installez les couvre-brûleurs (BE) dans le foyer.

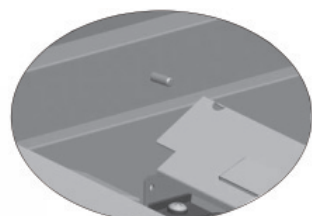
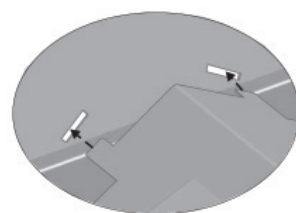

INSTRUCTIONS D'ASSEMBLAGE

14



Placez les grilles de cuisson (BF) dans le foyer.

15



Pour assembler la grille-réchaud (BG), insérez les tiges fixes dans les orifices qui se trouvent sur les côtés du couvercle. Insérez les pieds pivotants de la grille-réchaud dans les orifices qui se trouvent à l'intérieur du foyer, tel qu'illustré.

16

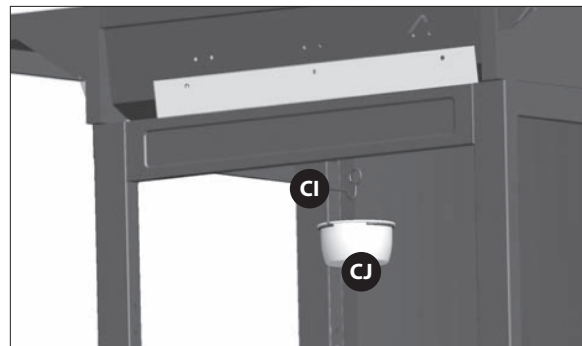

Accrochez le crochet du récipient à graisse (CI) sur le fond du foyer (BA) et mettez le récipient à graisse (CJ) en place.

MODÈLE AU PROPANE REPRÉSENTER

⚠ ATTENTION ⚠

Si le crochet du récipient à graisse et le récipient à graisse ne sont pas mis en place, la graisse chaude s'égouttera du fond du foyer, ce qui peut causer des incendies, des dommages matériels ou des blessures.



18

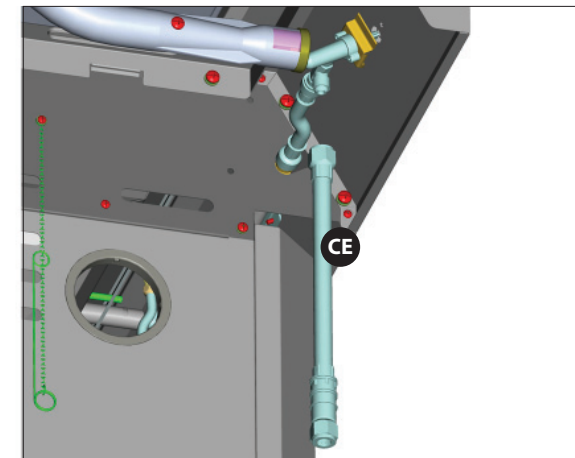

MODÈLES AU GAZ NATUREL SEULEMENT

Attachez le tuyau pour gaz naturel (CE) au raccord de la valve du brûleur latéral, tel qu'indiqué

ATTENTION: Afin d'achever l'installation de votre gril au gaz naturel, un adaptateur de 1/2 po ou 3/8 po peut être nécessaire pour relier le tuyau de gaz du gril à l'alimentation en gaz naturel de votre résidence. Communiquez avec votre fournisseur de gaz naturel afin de vous procurer la pièce nécessaire.

17



MODÈLE AU PROPANE SEULEMENT

a. La collerette du réservoir de propane doit être orientée vers l'avant du gril. Desserrez l'écrou à oreilles du support de la patte de retenue du réservoir (EK). Placez le fond du réservoir dans les encoches situées sur le bas du panneau latéral gauche du chariot (DB). Positionnez le support de la patte de retenue du réservoir (EK) sur la collerette du réservoir et serrez l'écrou à oreilles.

ATTENTION: le réservoir de GPL est vendu séparément. Utilisez seulement un réservoir de GPL muni d'un dispositif de protection contre le remplissage excessif. Remplissez le réservoir et effectuez un essai d'étanchéité avant de fixer le tuyau et le régulateur. Veuillez consulter la procédure d'essai d'étanchéité dans la section « Utilisation et entretien » du mode d'emploi pour plus d'informations.

⚠ ATTENTION ⚠

Le robinet du réservoir doit être orienté vers l'avant du chariot lorsque le réservoir est en place. Si le réservoir n'est pas installé correctement, le tuyau de gaz peut être endommagé pendant l'utilisation, ce qui peut causer un incendie.

⚠ ATTENTION ⚠

Gardez toujours le réservoir de GPL en position verticale lors de son utilisation, de son transport et de son entreposage.

19



La pile du module d'allumage électronique n'est pas fournie.

Dévissez le bouton d'allumage électronique (CH2) et insérez une pile AA dans le compartiment à piles du module d'allumage électronique (CH1), le côté positif étant orienté vers l'extérieur.