

MASTER
Chef^{TM/MC}



**BARBECUE AU PROPANE
SELECT AVEC 3-BRÛLEURS
Guide d'assemblage**

Modèle 85-3096-2 (G31221)

GARANTIE LIMITÉE DE 1 AN

**Lisez ce guide au complet et conservez-le aux fins
de consultation ultérieure.**

Montez votre gril immédiatement.

Les réclamations relatives aux pièces manquantes ou endommagées
doivent être effectuées dans un délai de 30 jours suivant l'achat.

**Pour toute question au sujet de nos produits, pièces,
garanties ou pour obtenir une assistance technique,
appelez-nous au 1 855 453-2150.**



ANSI Z21.58-2015 / CSA 1.6-2015
Appareils de cuisson à gaz pour l'extérieur.



ANSI Z21.58-2015 / CSA 1.6-2015
Appareils de cuisson à gaz pour l'extérieur.

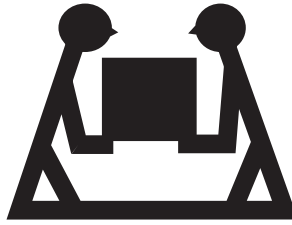

PRODUIT LOURD NÉCESSITANT 2 PERSONNES POUR LE SOULEVER

CE GUIDE DOIT ÊTRE RANGÉ AVEC LE PRODUIT À TOUT MOMENT

Pour COMMANDER des pièces de rechange ou des accessoires non couverts par la garantie ou ENCORE pour activer votre garantie, consultez notre site Web à l'adresse

www.masterchefbbqs.com

⚠ MISE EN GARDE

Rebords coupants. Portez des gants pour monter votre gril.

⚠ MISE EN GARDE

Lisez et observez toutes les consignes de sécurité, instructions d'assemblage et directives d'entretien et d'utilisation avant de tenter d'assembler l'appareil et de cuisiner.

⚠ INSTALLATEUR, MONTEUR OU CONSOMMATEUR

Ce guide doit toujours être conservé avec le produit.

⚠ AVERTISSEMENT

Tout manquement aux directives du fabricant risque de causer des incendies, des explosions et des dommages matériels dangereux, ainsi que des blessures graves, ou fatale.

Suivez toutes les procédures de vérification d'étanchéité avant d'utiliser le barbecue, même si le gril a été assemblé par le distributeur. N'essayez pas d'allumer ce barbecue sans avoir lu la partie sur les directives d'allumage du guide d'entretien et de sécurité.

⚠ DANGER

1. Si vous sentez une odeur de gaz :
 - a. Coupez l'alimentation en gaz de l'appareil.
 - b. Éteignez toute flamme nue.
 - c. Ouvrez le couvercle.
 - d. Si l'odeur persiste, tenez-vous loin de l'appareil et communiquez immédiatement avec votre fournisseur en gaz ou le service d'incendie local.

2. Deux personnes sont nécessaires pour monter l'appareil.

3. Faites attention aux rebords coupants.

⚠ AVERTISSEMENT

1. N'entreposez pas ni n'utilisez de l'essence ni d'autres vapeurs ou liquides inflammables dans le voisinage de l'appareil, ni de tout autre appareil.

2. Une bouteille de propane qui n'est pas raccordée en vue de son utilisation, ne doit pas être entreposée dans le voisinage de cet appareil ou de tout autre appareil.

⚠ ATTENTION

EN PLEIN SOLEIL, ET EN FONCTIONNEMENT, L'ACIER INOXYDABLES ET L'ACIER PEINT DU BBQ PEUVENT DEVENIR TRÈS CHAUDS.

**CE BARBECUE EST PRÉVU POUR UN USAGE EXTÉRIEUR.
COMMUNIQUEZ AVEC LE SERVICE À LA CLIENTÈLE S'IL MANQUE DES PIÈCES.**

1 855 453-2150

LISTE DES FIXATIONS

OUTILS REQUIS POUR L'ASSEMBLAGE

- Tournevis à tête cruciforme n° 2 (long et court)
- Tournevis à tête plate de ¼ po (long et court)
- Clé à molette
- Pincettes

Assemblez la quincaillerie correctement, insérez la rondelle frein entre la vis et la rondelle plate.

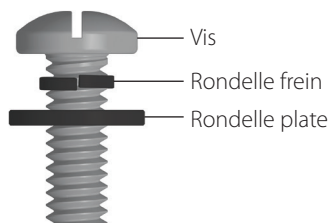

N°.	DÉSIGNATION	N° DE PIÈCE	QUANTITÉ
1	Vis n° 10-24UNC X23	20124-10023-036	2
2	Vis n° 10-24UNC X13	20124-10013-036	30
3	Vis n° 8-32UNC X10	20132-08010-250	2
4	Vis autotaraudeuse ST4.2X8	24200-42008-136	8
5	Écrou n° 10-24UNC	31224-10000-036	2
6	Rondelle frein $\varnothing 5$	40300-08000-036	6
7	Rondelle $\varnothing 5$	40300-05000-036	6
8	Écrou papillon n° 8	33300-08000-032	1
9	Goupille, brûleur latéral	G305-0057-9000	1
10	Espaceur, roue	G305-0024-9088	2
11	Goupille Béta	G306-0005-9088	1
12	Rondelle (roue)	40300-08000-036	1

⚠ Attention :
La tôle peut causer des blessures. Portez des gants pour effectuer l'assemblage du barbecue. Soyez prudent lors de l'assemblage.

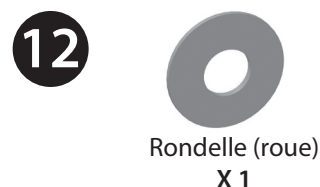
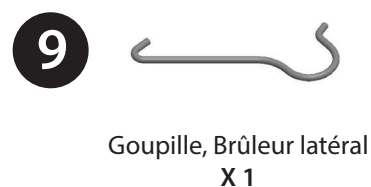
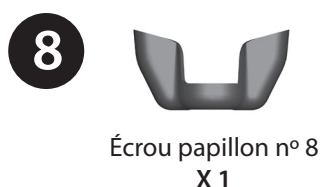
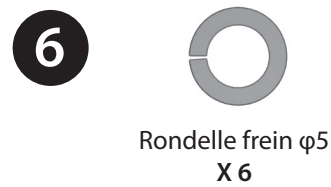
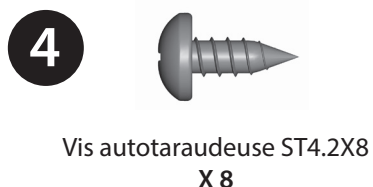
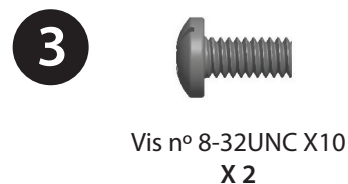
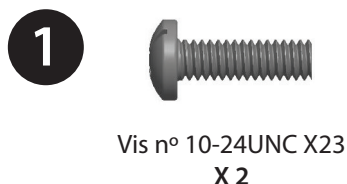

AVANT D'ASSEMBLER LE BARBECUE, LISEZ ATTENTIVEMENT CES INSTRUCTIONS.

Assemblez le barbecue sur une surface propre et plane. Le barbecue est lourd. Deux personnes sont requises pour compléter le montage.

LISTE DES PIÈCES POUR MODÈLE À PROPANE 85-3096-2 (G31221)

N° DE RÉF.	QUANTITÉ	DÉSIGNATION	N° DE PIÈCE
AA	1	Assemblage du couvercle supérieur	G312-BA00-01
AB	1	Thermomètre et collerette	G312-B201-01
AC	2	Supports de la poignée du couvercle	G352-0015-01
AD	1	Poignée pour couvercle supérieur	G312-B203-01
AE	2	Butoirs du couvercle-arrière	G527-0002-01
AF	2	Butoirs du couvercle-avant	G430-00B8-01
AG	2	Vis pour couvercle supérieur	G309-0008-01
BA	1	Compartment des brûleurs	G312-9200-01
BB	1	Écran thermique latéral	G312-2201-01
BC	3	Brûleur	G312-0D00-01
BD	1	Ensemble d'électrodes du brûleur principal	G312-B103-01
BE	2	Tige de support de brûleur	G312-0012-01
BF	3	Brise-flammes	G312-0205-01
BG	2	Grilles de cuisson	G312-2102-01
BH	1	Grille de réchaud	G312-0010-01
CA	1	Panneau de commande	G312-BJ00-01
CB	1	Ensemble de tubulures	G312-BD00-01
CC	1	Valve du brûleur latéral, GPL	G312-BD02-01
CD	1	Obturateur d'air du brûleur latéral	G430-2403-01
CE	1	Régulateur	G311-0503-01
CF	4	Bouton de commande	G312-B102-01
CG	4	Collerette pour bouton de commande	G430-0027-02
CH	1	Allumeur	G206-0301-01
CI	1	Crochet de récipient à graisse	G305-0043-01
CJ	1	Récipient à graisse	G307-0025-01
CK	1	Écran thermique (bonbonne)	G312-0408-01
DA	1	Cadre de chariot inférieur, droit	G312-B600-01
DB	1	Cadre du chariot supérieur, droit	G312-B900-01
DC	1	Cadre de chariot inférieur, gauche	G312-B500-01
DD	1	Cadre du chariot supérieur, gauche	G312-B800-01
DE	2	Support du chariot, supérieur	G312-AF00-01
DF	2	Support arrière	G312-B700-01
DG	2	Panneau avant	G312-B001-01
DH	2	Embouts	G312-0L07-01
DI	2	Roue	G437-0037-01
DJ	1	Essieu	G312-B004-01
DK	1	Porte-allumettes	G401-0079-01
DL	2	Barre de retrait du réservoir	G312-B002-01
DM	1	Support pour réservoir de gaz	G312-B003-01
EA	1	Tablette latérale de gauche	G312-BC00-01
EB	1	Bordure gauche de la tablette latérale	G312-B301-01
EC	1	Plateau d'égouttage du brûleur latéral	G651-0038-01
ED	1	Brûleur latéral	G432-Y300-01
EE	1	Ensemble d'électrodes du brûleur latéral	G431-0034-02
EF	1	Couvercle pour brûleur latéral	G430-0018-A1
EG	1	Gril de cuisson du brûleur latéral	G430-0053-01
EH	1	Tablette latérale de droite	G312-BL00-01
EI	1	Bordure droite de la tablette latérale	G312-B401-01
F1	1	Trousse de quincaillerie	G312-B021-01
F2	1	Guide d'assemblage	G312-M021-01
F3	1	Guide de sécurité et d'entretien	G453-M015-02

VUE ÉCLATÉE DU MODÈLE À PROPANE 85-3096-2 (G31221)

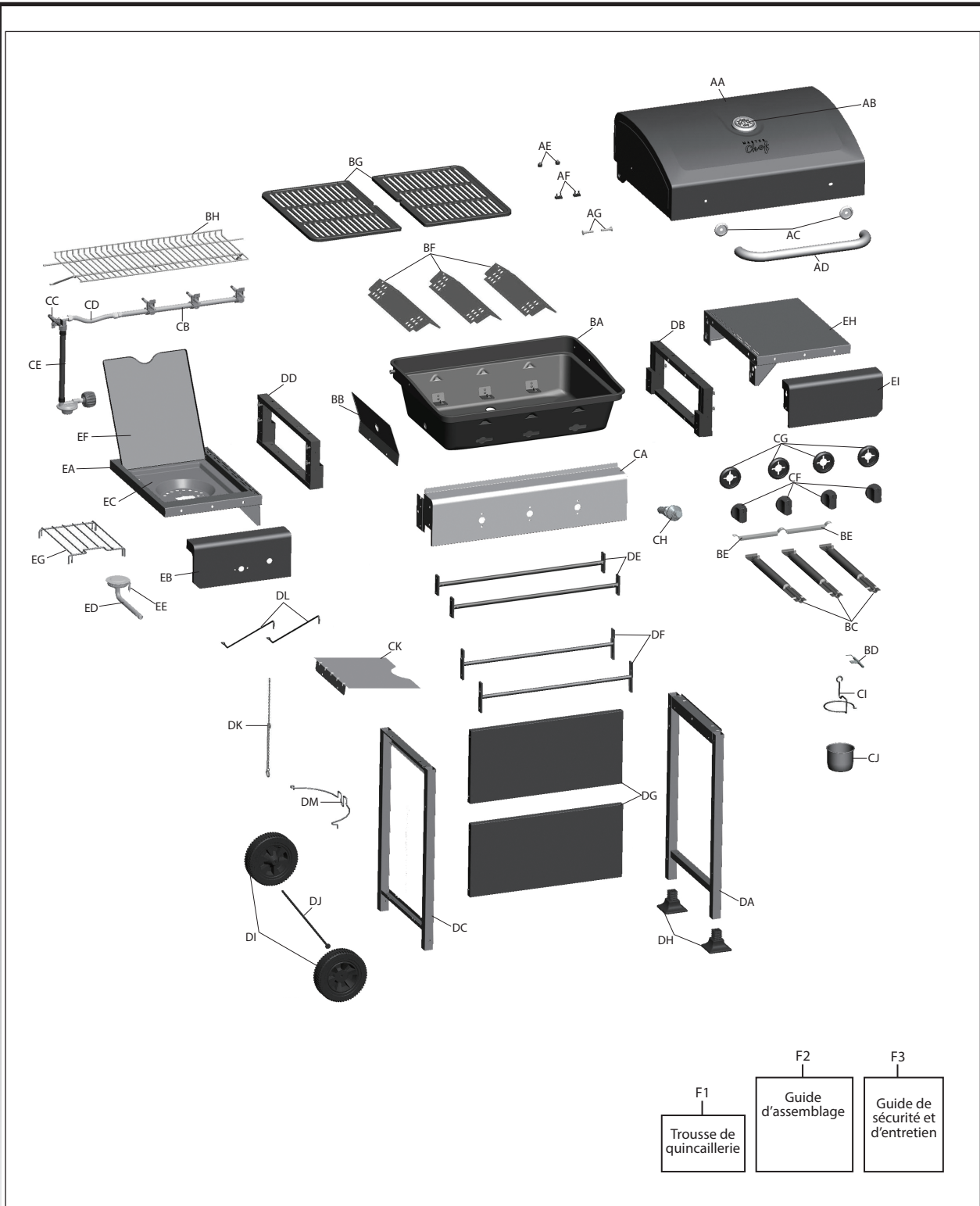

INSTRUCTIONS D'ASSEMBLAGE

1

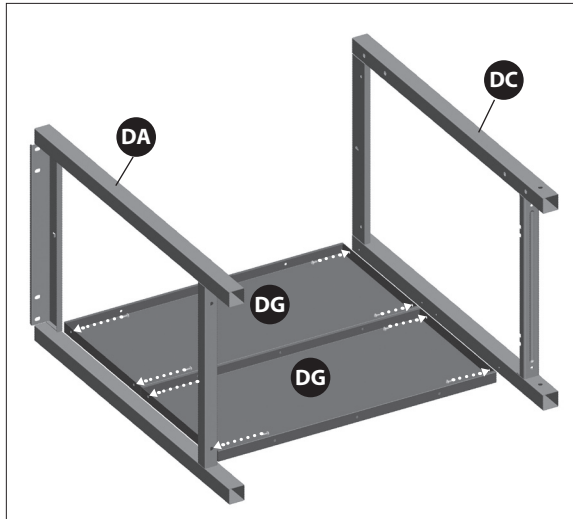

Vue avant

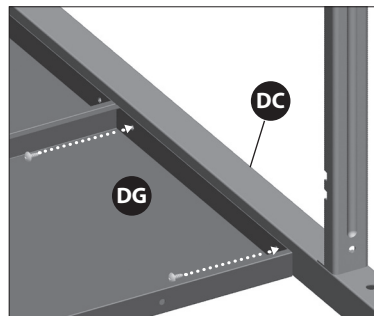

Vue rapprochée

Remarque : Deux personnes sont nécessaires pour toutes les étapes d'assemblage.

Fixez les deux panneaux avant (DG) aux panneaux latéraux droit et gauche du chariot (DA et DC), tel qu'illustré.

VOUS AUREZ BESOIN :

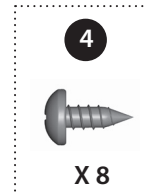

2

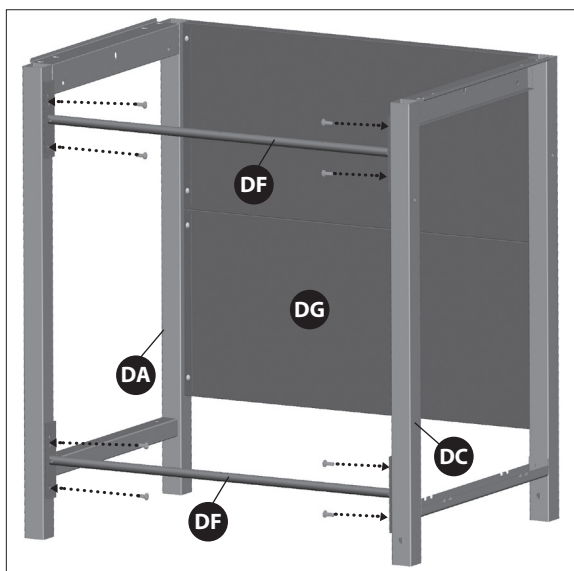

Vue arrière

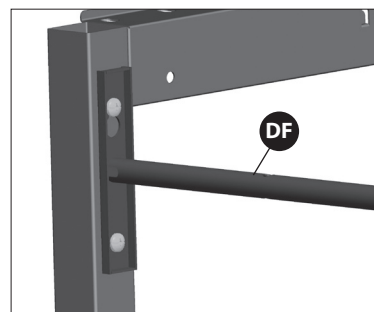

Vue rapprochée

Fixez les deux supports arrière (DF) aux panneaux latéraux droit et gauche du chariot (DA et DC), tel qu'illustré.

VOUS AUREZ BESOIN :

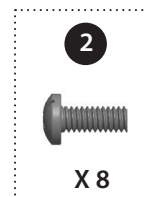

INSTRUCTIONS D'ASSEMBLAGE

3

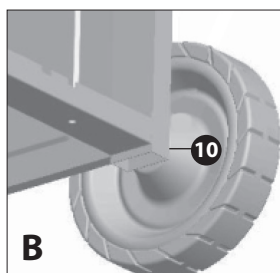
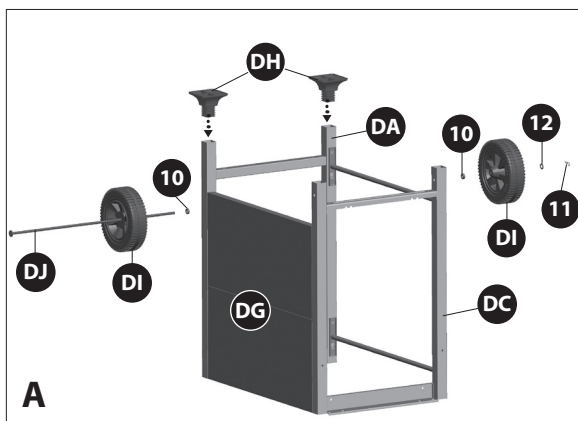

Vue rapprochée

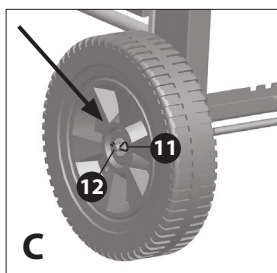

Vue rapprochée

Remarque : Retournez l'assemblage du chariot à l'envers.

- Insérez la roue (DI) et l'espaceur de la roue (n° 10) sur l'essieu de la roue (DJ). Le côté conique de la roue doit se trouver contre le panneau latéral du chariot, voir figure B.
- Insérez l'essieu de la roue (DJ) dans l'orifice de l'essieu qui se trouve à l'avant et à l'arrière du panneau latéral gauche du chariot (DC), tel qu'illustré.
- Pour terminer l'assemblage de la roue, insérez l'espaceur de la roue (n° 10), la roue (DI), la rondelle de la roue (n° 12) et la cheville (n° 11) sur l'essieu de la roue (DJ), tel qu'illustré.
- Insérez les embouts (DH) dans le panneau latéral du chariot droit (DA).

VOUS AUREZ BESOIN :

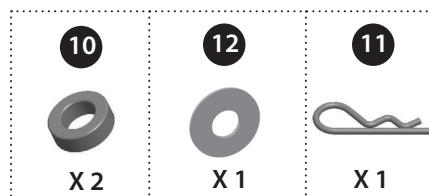

4

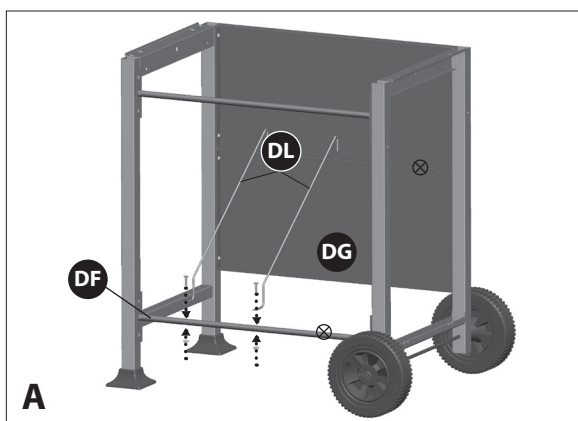

Vue arrière

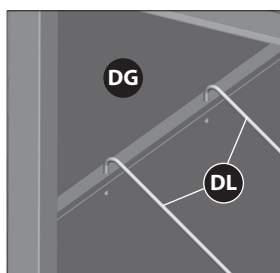

Vue avant rapprochée

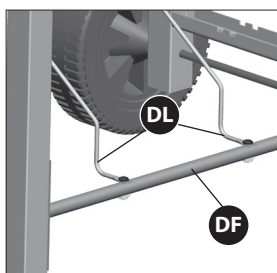

Vue arrière rapprochée

Fixez les deux barres de retrait du réservoir (DL) au support arrière inférieur (DF) et le panneau avant (DG), tel qu'illustré. Utilisez uniquement le trou gauche et le trou central.

VOUS AUREZ BESOIN :

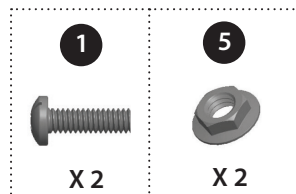

INSTRUCTIONS D'ASSEMBLAGE

5

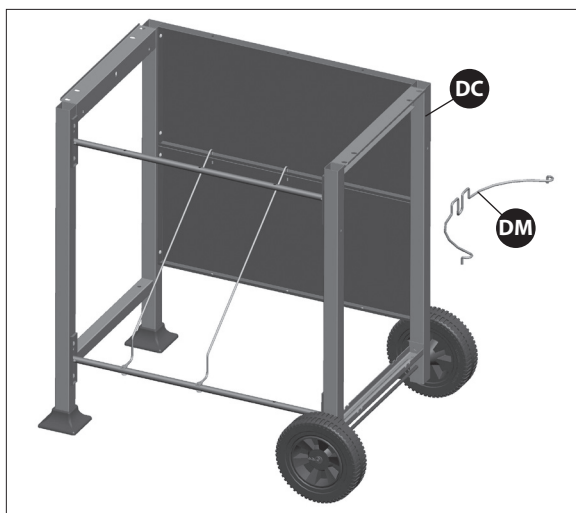

Vue arrière

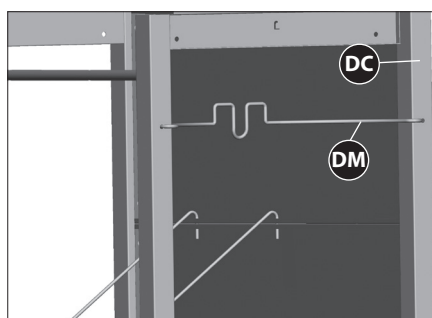

Vue rapprochée

Assemblez le support pour réservoir de gaz (DM) dans le panneau latéral du chariot gauche (DC).

6

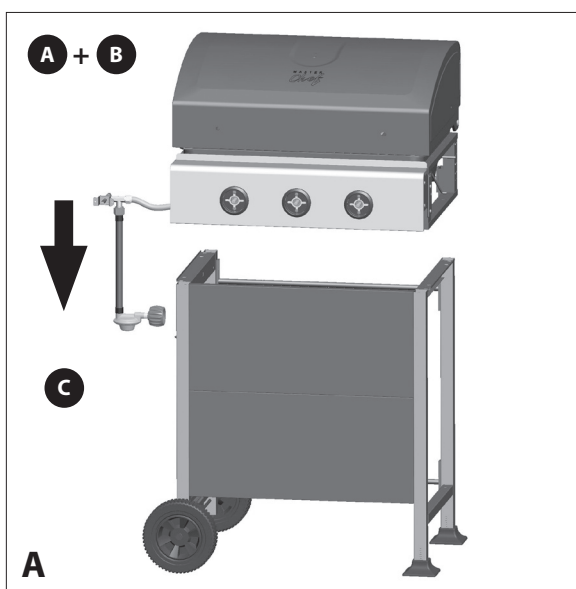

Remarque : DEUX PERSONNES sont nécessaires pour effectuer cette étape. Assurez-vous que le tuyau du régulateur (CE) (modèles au propane seulement) pend à l'extérieur du chariot.

a. Positionnez le couvercle et le compartiment des brûleurs (A et B) sur le chariot (C).

INSTRUCTIONS D'ASSEMBLAGE

6

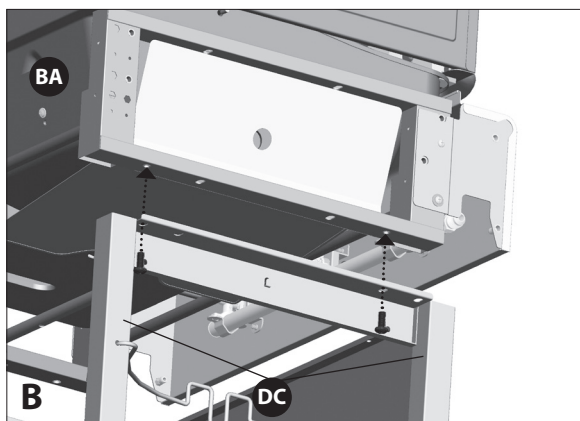

Vue latérale gauche

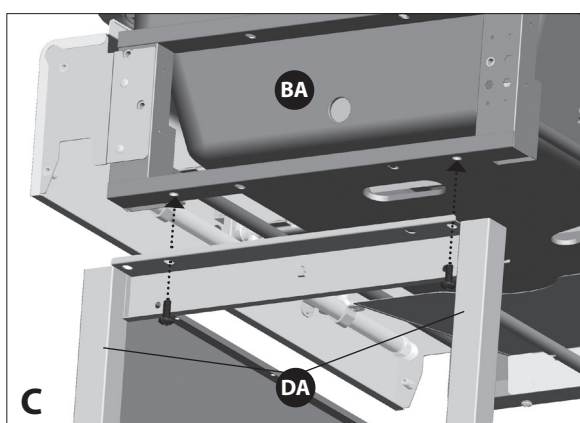

Vue latérale droite

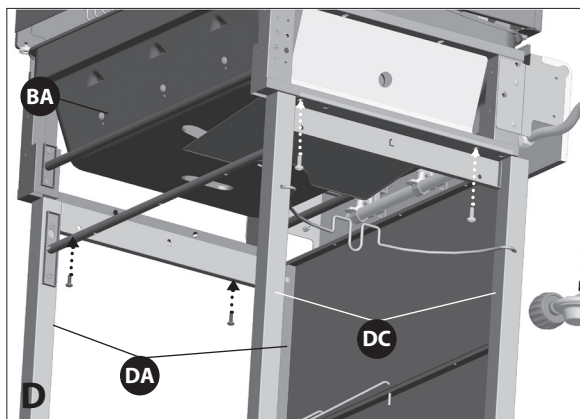

Vue arrière

b. Fixez le compartiment des brûleurs (BA) au chariot (C) tel qu'illustré au schéma B.

VOUS AUREZ BESOIN:

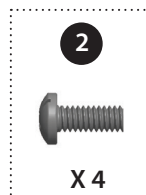

INSTRUCTIONS D'ASSEMBLAGE

7

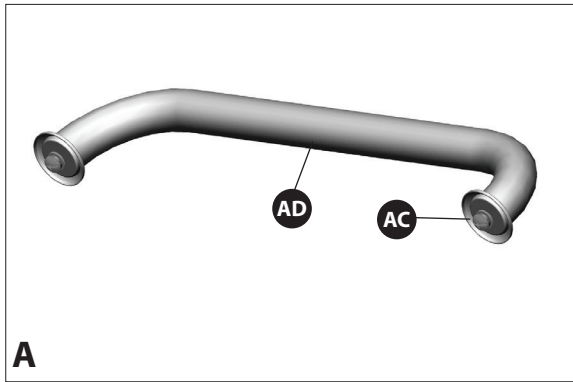

- a. Retirez la quincaillerie et les supports de la poignée du couvercle (AC) qui sont préassemblés à la poignée pour couvercle supérieur (AD) tel qu'illustré au schéma A et B.

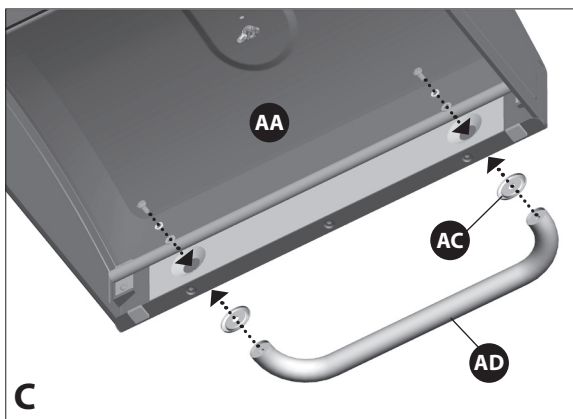
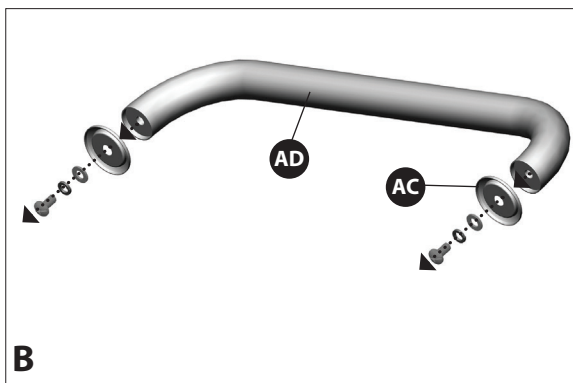

Vue de l'intérieur du couvercle

- b. Fixez la poignée du couvercle supérieur (AD) sur l'assemblage du couvercle supérieur (AA) en utilisant la quincaillerie retirée à l'étape A, comme illustré au schéma C.

INSTRUCTIONS D'ASSEMBLAGE

8

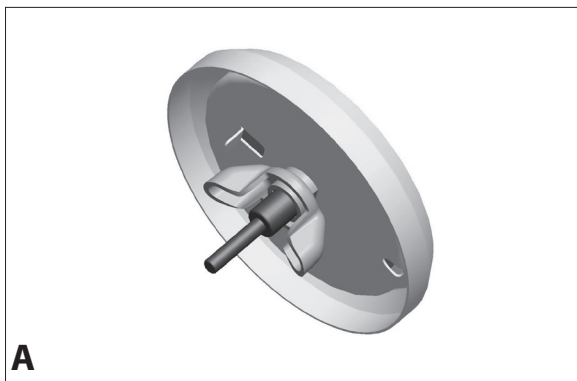

a. Retirez la quincaillerie et la collerette du thermomètre préassemblé au thermomètre (AB), tel qu'illustré aux schémas A et B.

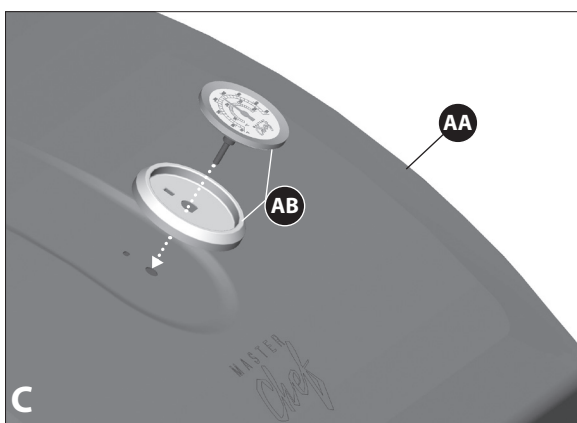
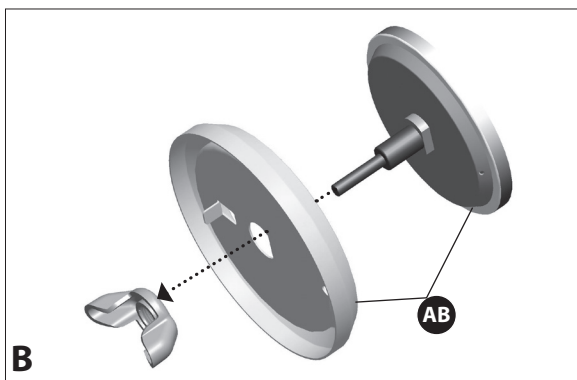

b. Assemblez le thermomètre et la collerette (AB) au couvercle supérieur (AA) en utilisant la quincaillerie de l'étape A, tel que montré aux schémas C et D.

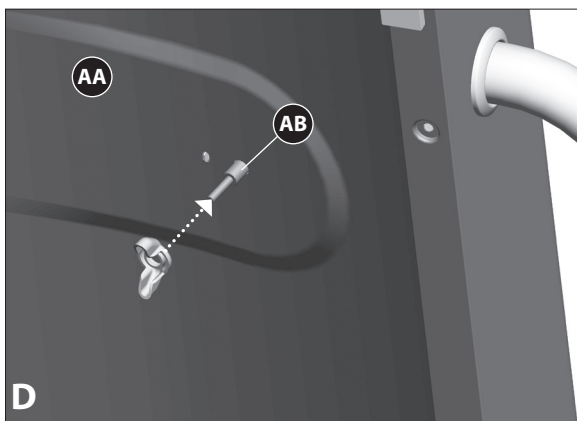

Vue de l'intérieur du couvercle

9

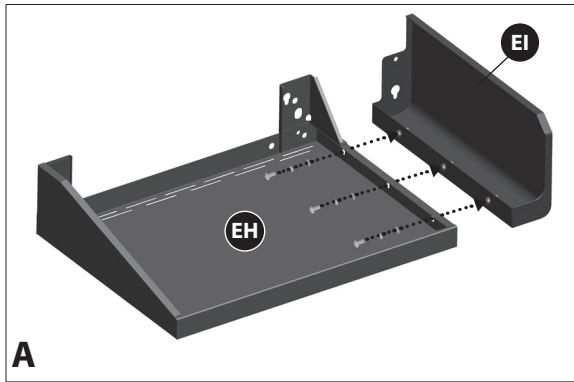

A

MONTAGE DE LA TABLETTE LATÉRALE DROITE

a. Fixez la bordure de la tablette latérale droite (EI) à la tablette latérale droite (EH).

VOUS AUREZ BESOIN :

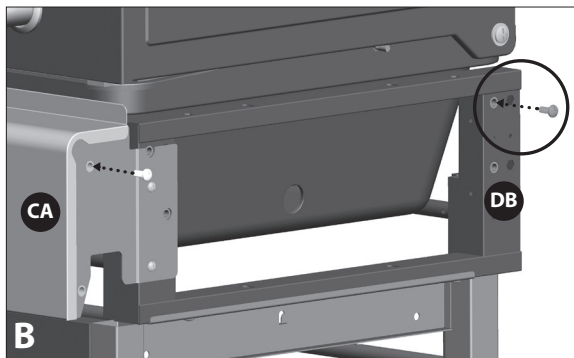
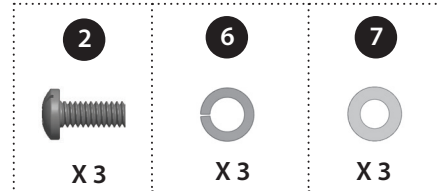

B
Vue latérale droite

b. Fixez la quincaillerie au cadre de chariot supérieur droit (DB) et le tableau de commande (CA).

Ne serrez pas la quincaillerie.

VOUS AUREZ BESOIN:

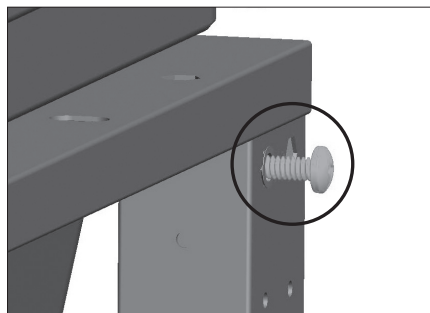
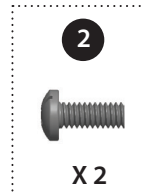

Vue rapprochée

ASTUCE : Assemblez uniquement à l'écrou en laiton.

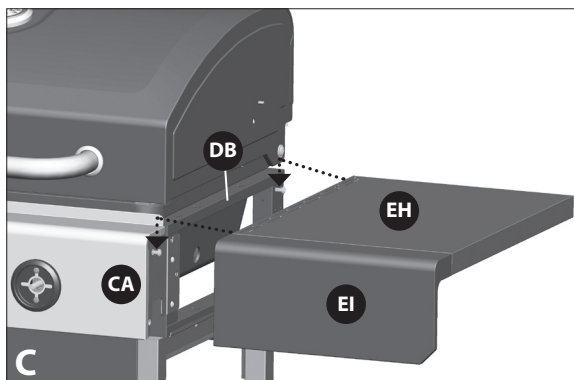

C
Vue latérale droite

c. Positionnez l'assemblage de la tablette latérale de droite (EH et EI) à la quincaillerie mi-serrée à l'étape 9B, tel que montré aux schémas C et D.

INSTRUCTIONS D'ASSEMBLAGE

9

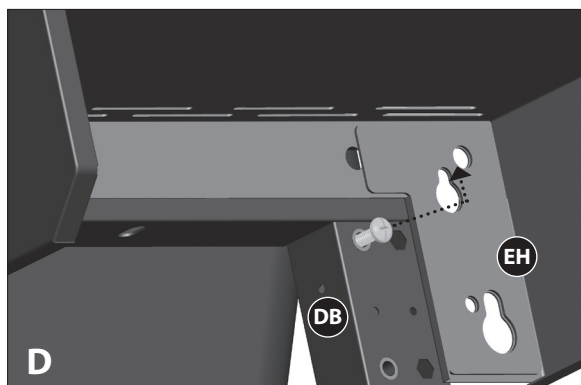

D Vue arrière dessous la tablette latérale droite

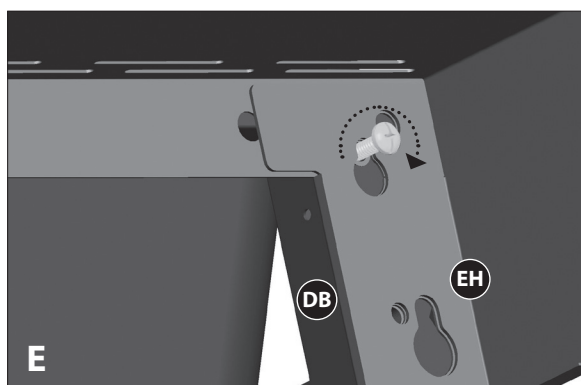

E Vue arrière dessous la tablette latérale droite

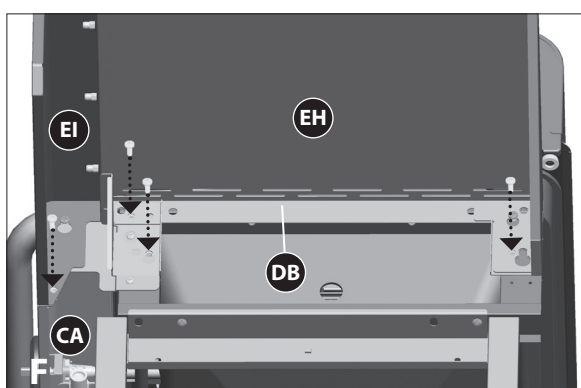

F Vue dessous la tablette latérale droite

d. Serrez les vis.

e. Fixez la bordure de la tablette latérale droit (EH et EI) au tableau de commande (CA) et au carde de chariot supérieur droit (DB).

VOUS AUREZ BESOIN :

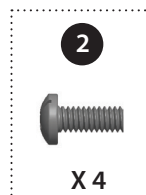

ASTUCE : Assemblez uniquement à l'écrou en laiton.

10

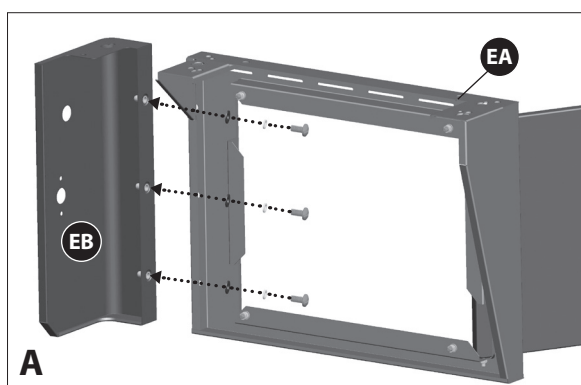

MONTAGE DE LA TABLETTE LATÉRALE GAUCHE

a. Fixez la bordure de la tablette latérale gauche (EB) à la tablette latérale gauche (EA).

VOUS AUREZ BESOIN :

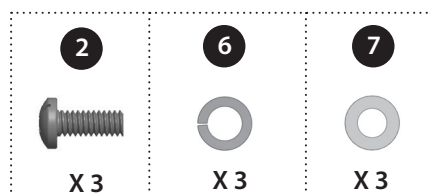

10

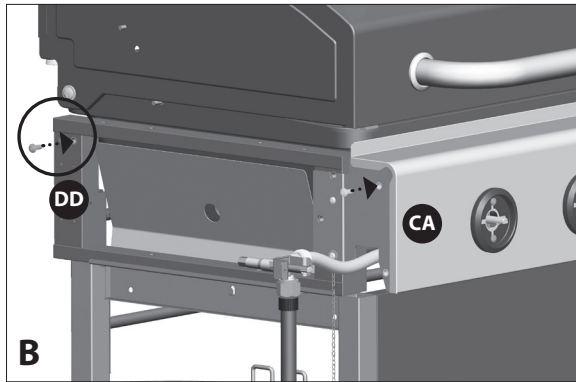

B
Vue latérale gauche

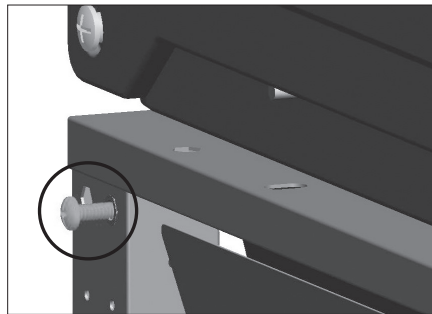

Vue rapprochée

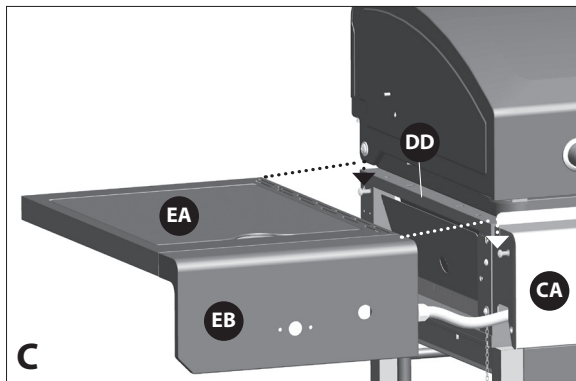

C
Vue latérale gauche

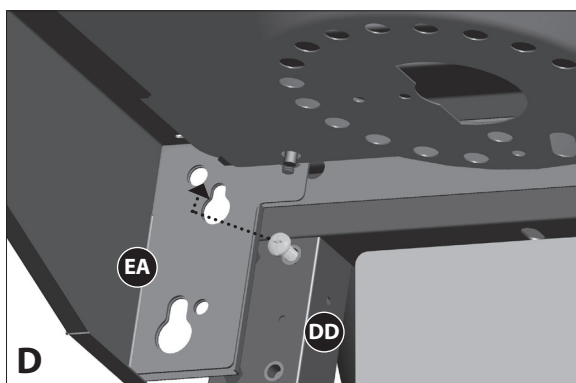

D
Vue arrière dessous la tablette latérale gauche

b. Fixez la quincaillerie au cadre de chariot supérieur gauche (DD) et le tableau de commande (CA).

Ne serrez pas la quincaillerie.

VOUS AUREZ BESOIN :

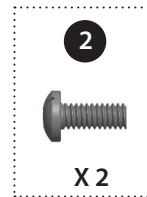

ASTUCE : Assemblez uniquement à l'écrou en laiton.

c. Positionnez l'assemblage de la tablette latérale de gauche (EA et EB) à la quincaillerie mi-serrée à l'étape 9B, tel que montré aux schémas C et D.

INSTRUCTIONS D'ASSEMBLAGE

10

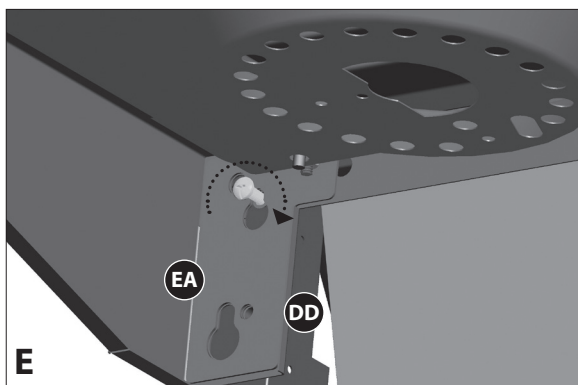

E
Vue arrière, dessous la tablette latérale gauche

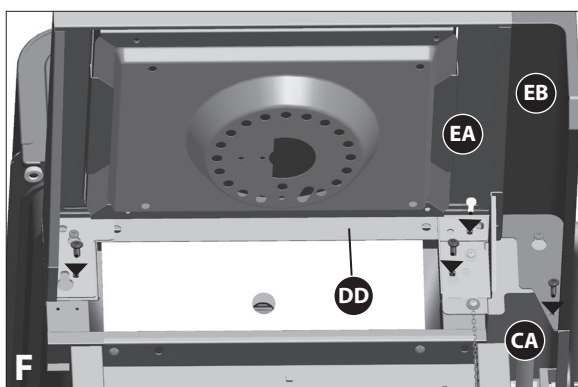

F
Vue dessous la tablette latérale gauche

d. Serrez les vis.

e. Fixez la bordure de la tablette latérale gauche (EA et EB) au tableau de commande (CA) et au carde de chariot supérieur droit (DD).

VOUS AUREZ BESOIN :

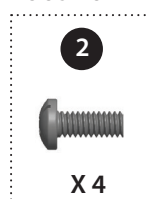

ASTUCE : Assemblez uniquement à l'écrou en laiton.

11

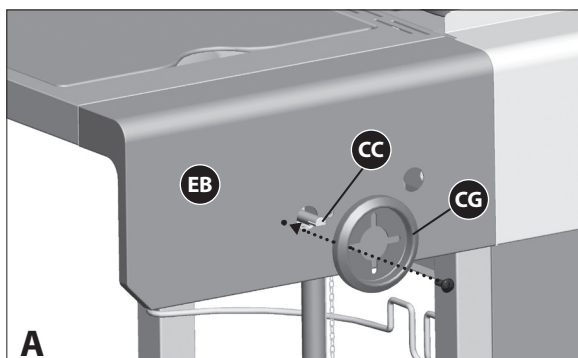

A
Vue avant

a. Fixez la collerette pour bouton de commande (CG) à la bordure de la tablette latérale gauche (EB) et la valve du brûleur latéral (CC) tel qu'illustré aux schémas A et B.

VOUS AUREZ BESOIN :

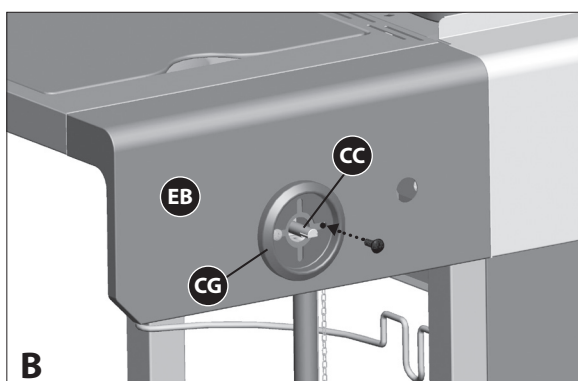
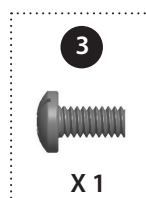

B
Vue avant

VOUS AUREZ BESOIN :

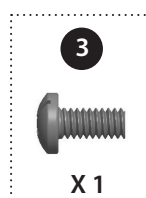

INSTRUCTIONS D'ASSEMBLAGE

11

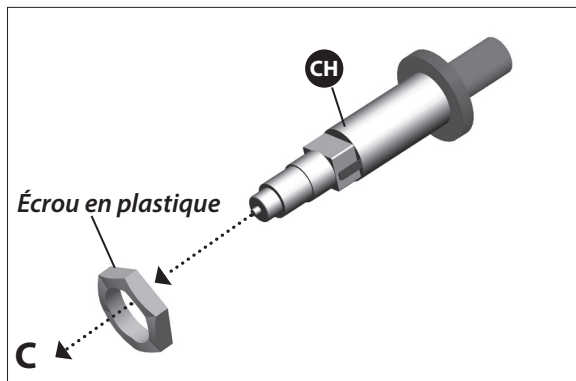

b. Enlevez l'écrou en plastique de l'allumeur (CH). Assemblez-le à travers de la bordure latérale de gauche (EB) tel qu'illustré.

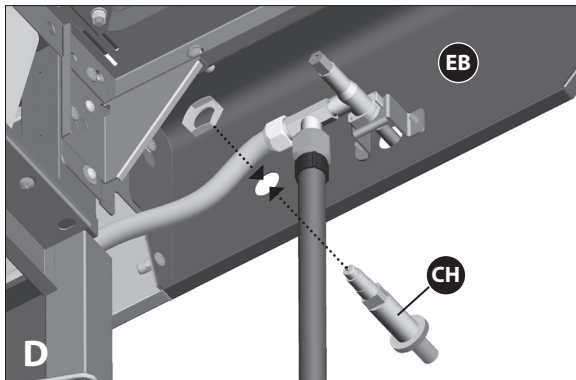

Vue dessous la tablette latérale gauche

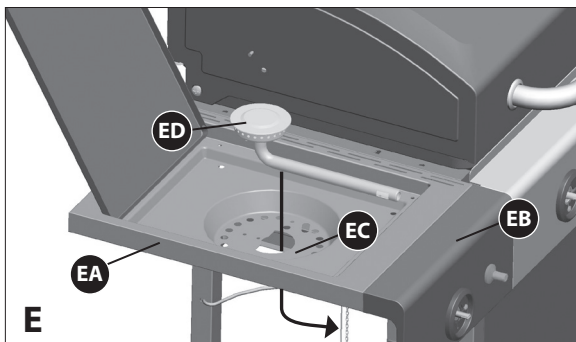

Vue latérale gauche

c. Positionnez le brûleur latéral (ED) à travers l'ouverture dans le plateau d'égouttage du brûleur latéral (EC).

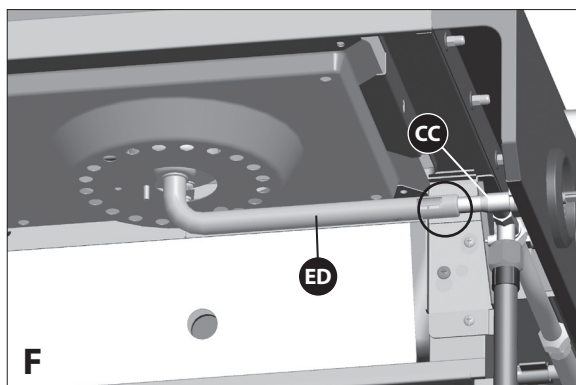

Vue dessous la tablette latérale gauche

d. Assurez-vous que le brûleur latéral (ED) engage la valve du brûleur latéral (CC) comme illustré sur le schéma F.

INSTRUCTIONS D'ASSEMBLAGE

11

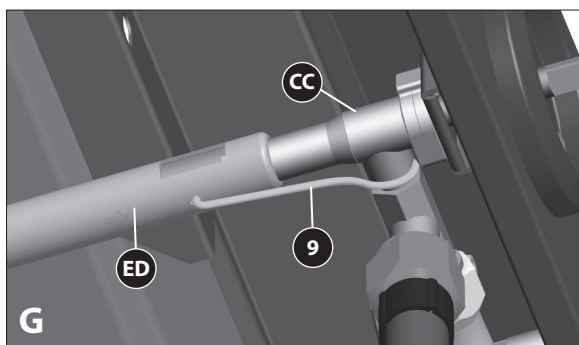

Vue dessous la tablette latérale gauche

e. Servez-vous de la pince du brûleur latéral Venturi (n° 9) pour relier le brûleur latéral (ED) à la valve du brûleur latéral tel qu'illustré au schéma G.

VOUS AUREZ BESOIN :

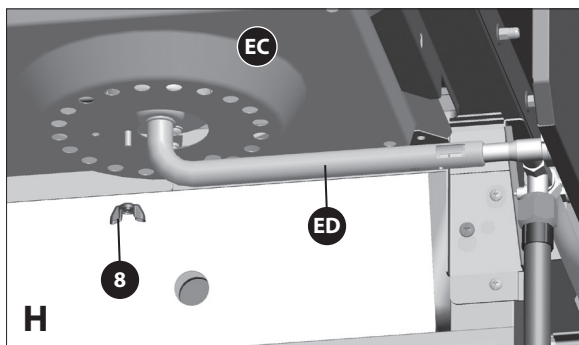
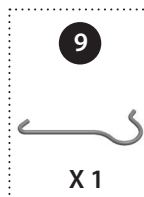

Vue dessous la tablette latérale gauche

f. Fixez le brûleur latéral (ED) au plateau d'égouttage du brûleur latéral (EC) tel qu'illustré au schéma H.

VOUS AUREZ BESOIN :

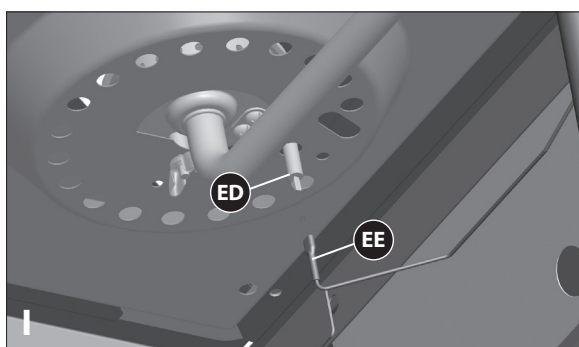

Vue, dessous la tablette latérale gauche

g. Fixez le fil d'électrodes du brûleur latéral (EE) au-dessous du brûleur latéral (ED) tel qu'illustré au schéma I. Vérifiez que le fil d'électrode (EE) est bien fixé.

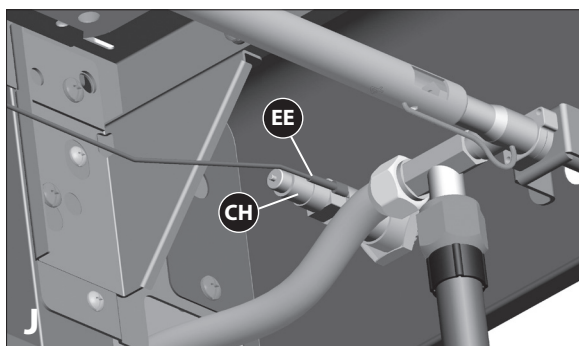

Vue dessous la tablette latérale gauche

h. Fixez l'autre extrémité du fil d'électrode pour brûleur latérale (EE) à l'allumeur (CH) tel que montré au schéma J. Vérifiez que le fil d'électrode (EE) est bien fixé.

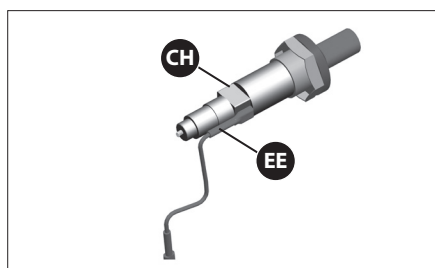

Vue rapprochée

INSTRUCTIONS D'ASSEMBLAGE

11

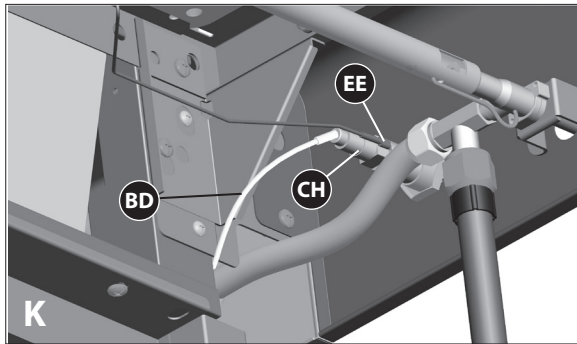

Vue dessous la tablette latérale gauche

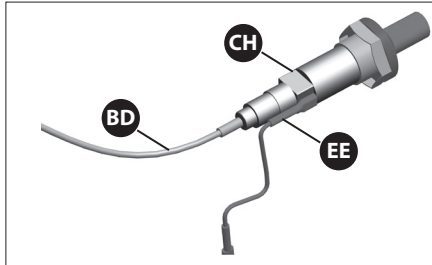

Vue rapprochée

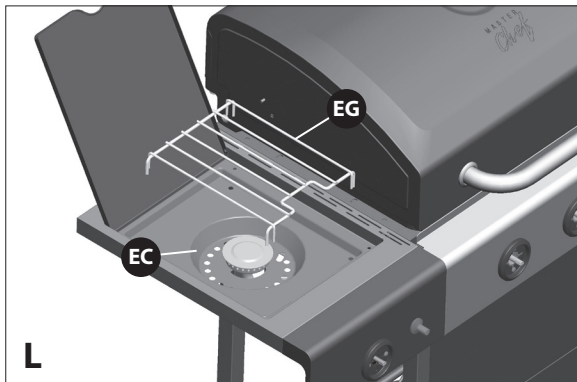

- i. Fixez le fil d'électrode pour brûleur principale (BD) à l'allumeur (CH) comme montré au schéma K. Vérifiez que le fil d'électrode (BD) est bien fixé.

- j. Positionnez la grille de cuisson du brûleur latéral (EG) sur le plateau d'égouttage du brûleur latéral (EC).

12

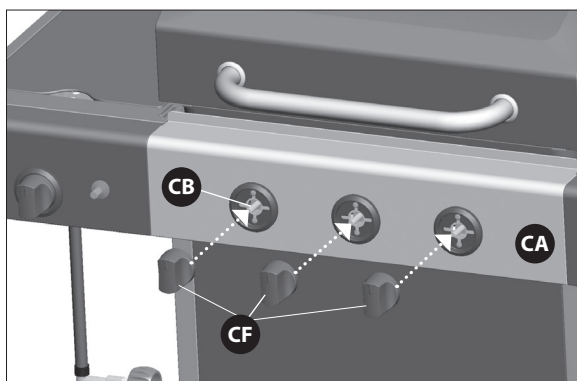
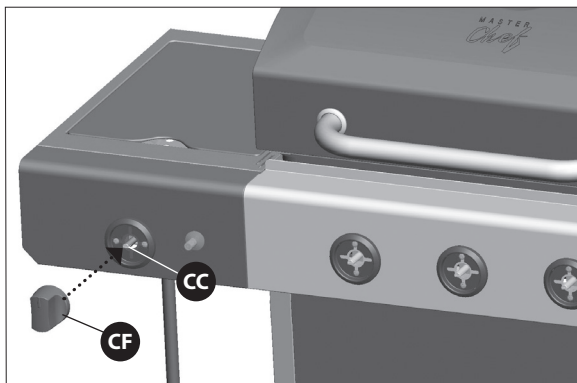

- a. Fixez le bouton de commande (CF) à la valve du brûleur latéral (CC).

- b. Fixez les trois boutons de commande (CF) aux tiges des soupapes de l'assemblage de tubulures (CB) qui se trouve sur le panneau de commande.

INSTRUCTIONS D'ASSEMBLAGE

13

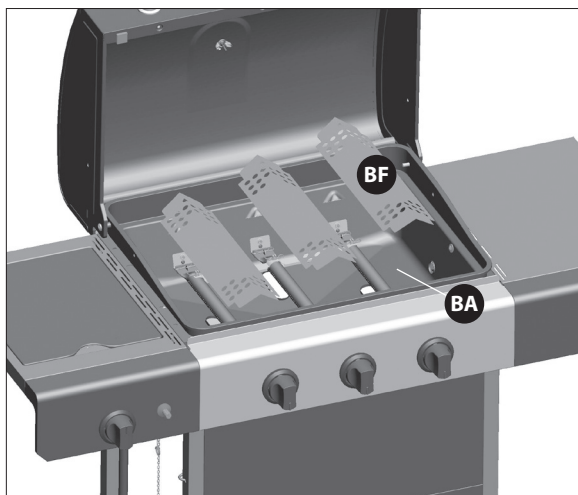

Installez les brise-flammes (BF) dans le compartiment des brûleurs (BA).

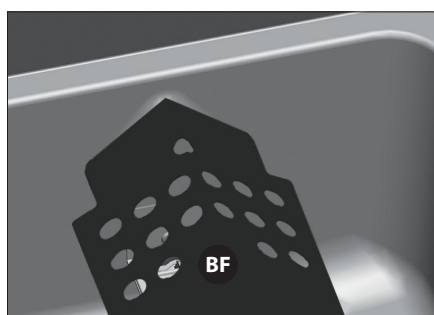

Vue rapprochée

14



Placez les grilles de cuisson (BG) dans le compartiment des brûleurs (BA).

INSTRUCTIONS D'ASSEMBLAGE

15

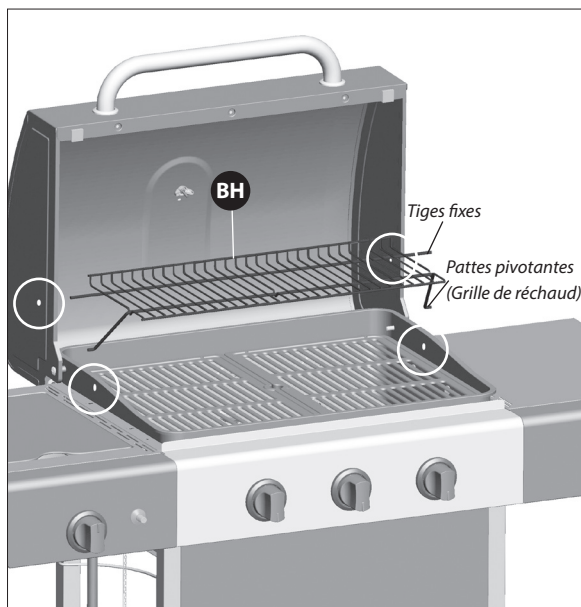

Pour assembler la grille-réchaud (BH), insérez les tiges fixes dans les orifices qui se trouvent sur les côtés du couvercle. Insérez les pattes pivotantes de la grille-réchaud dans les orifices qui se trouvent au compartiment des brûleurs, tel qu'illustré.

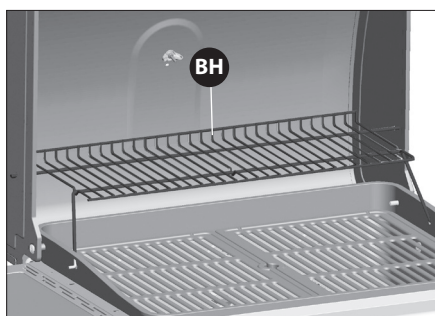

Vue rapprochée

16

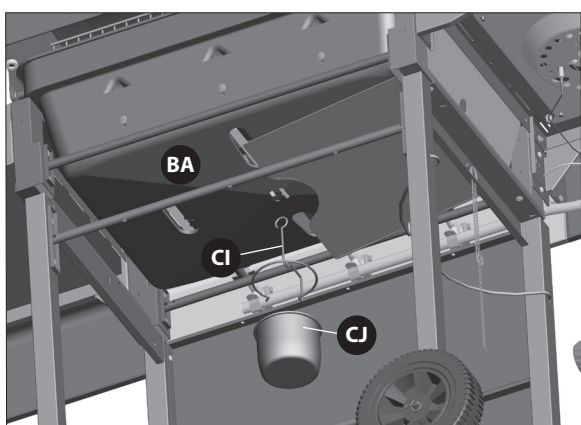

Vue dessous le compartiment des brûleurs

Accrochez le crochet du récipient à graisse (CI) sur le fond du compartiment des brûleurs (BA) et mettez le récipient à graisse (CJ) en place.

⚠ ATTENTION ⚠

Si le crochet du récipient à graisse et le récipient à graisse ne sont pas mis en place, la graisse chaude s'égouttera du fond du foyer, ce qui peut causer des incendies, des dommages matériels ou des blessures.

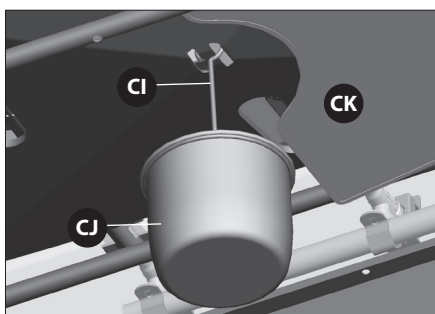

Vue rapprochée



Placez le fond de la bonbonne de propane de 20 lb dans les encoches situées sur le bas du panneau latéral gauche du chariot (DC). Positionnez le support pour réservoir de gaz (DM) sur la collerette du réservoir. Attachez l'écrou de serrage du régulateur (CE) à la valve de la bonbonne de propane.

⚠ ATTENTION ⚠

La bonbonne de propane est vendue séparément. Utilisez seulement une bonbonne de propane munie d'un dispositif de protection contre le remplissage excessif.

⚠ AVERTISSEMENT ⚠

Lorsque vous assemblez le régulateur à la bonbonne de propane, assurez-vous que le régulateur soit dessous la barre de support, tel qu'illustré.

⚠ ATTENTION ⚠

La soupape de la bonbonne doit faire face vers le devant du chariot lorsque la bonbonne est installée. Une installation incorrecte peut endommager le boyau durant l'opération, entraînant un incendie.

⚠ AVERTISSEMENT ⚠

Gardez toujours la bonbonne de propane en position verticale pendant l'utilisation, le transport et l'entreposage.

⚠ AVERTISSEMENT SURFACES CHAUDES

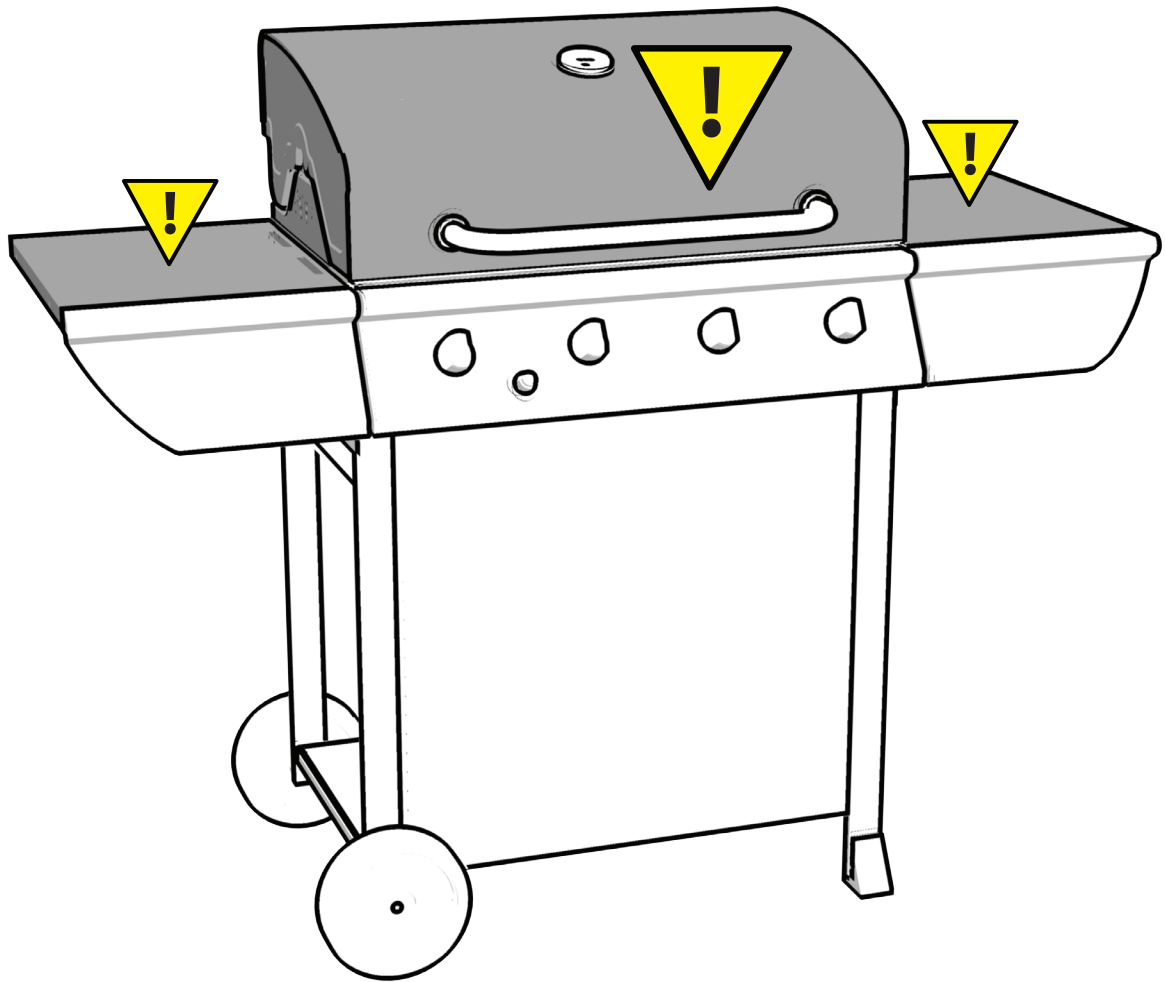

- **AVERTISSEMENT!**
 - **ÉVITEZ LES BRÛLURES!**
 - **NE TOUCHEZ PAS LORSQUE LE BBQ EST UTILISÉE!**
 - **SURFACE EXTRÊMEMENT CHAUDE!**
- * LES SECTIONS EN GRIS DE L'ILLUSTRATION DEVIENNENT EXTRÊMEMENT CHAUDES LORS DE L'UTILISATION!**

MASTER
Chef^{TM/MC}

Visitez www.masterchefbbqs.com
pour l'enregistrement du produit.

Service à la clientèle Master Chef^{fMC}
1 855 453-2150