

MASTER  
*Chef*<sup>TM</sup>  
MC



## **S550 Barbeque Guide de montage**

**199-4758-2 (G55101) Propane  
199-4759-0 (G55102) Gaz Naturel**

**GARANTIE DE 1-AN LIMITÉE**

**Lisez ce guide au complet et conservez-le pour consultation.**

Montez votre gril immédiatement.

Les réclamations relatives aux pièces manquantes ou endommagées doivent être effectuées dans un délai de 30 jours suivant l'achat.

**Réponse a vos questions sur votre produit, pièces, garantie et obtenir de l'aide technique, appelez nous au 1-877-707-5463**

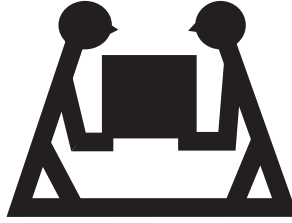

**PRODUIT LOURD NÉCESSITANT 2 PERSONNES POUR LE SOULEVER**

---

## **CE GUIDE DOIT ÊTRE RANGÉ AVEC LE PRODUIT À TOUT MOMENT**

---

Pour COMMANDER des pièces de rechange ou des accessoires non couverts par la garantie ou ENCORE pour activer votre garantie, consultez notre site Web à l'adresse [www.masterchefbbqs.com](http://www.masterchefbbqs.com)

---

### **⚠ MISE EN GARDE**

Rebords coupants. Portez des gants pour monter votre gril.

---

### **⚠ MISE EN GARDE**

Lisez et observez toutes les consignes de sécurité, instructions d'assemblage et directives d'entretien et d'utilisation avant de tenter d'assembler l'appareil et de cuisiner.

---

### **⚠ INSTALLATEUR, MONTEUR OU CONSOMMATEUR**

Ce guide doit toujours être conservé avec le produit.

---

### **⚠ AVERTISSEMENT**

Tout manquement aux directives du fabricant risque de causer des incendies, des explosions et des dommages matériels dangereux, ainsi que des blessures graves, voire la mort.

Suivez toutes les procédures de vérification d'étanchéité avant d'utiliser le barbecue, même si le gril a été assemblé par le distributeur. N'essayez pas d'allumer ce barbecue sans avoir lu la partie sur les directives d'allumage du guide d'entretien et de sécurité.

---

### **⚠ DANGER**

1. Si vous décelez une odeur de gaz:
  - a. Coupez l'alimentation en gaz de l'appareil
  - b. Éteignez toute flamme nue
  - c. Ouvrez le couvercle
  - d. Si l'odeur persiste, tenez-vous loin de l'appareil et communiquez immédiatement avec votre fournisseur en gaz ou le service d'incendie local.
2. Ne jamais entreposer ou utiliser de l'essence ou une autre substance inflammable (sous forme de liquide ou de vapeur), quelle qu'elle soit, à proximité de cet appareil ou d'un autre appareil.
3. Ne jamais ranger une bonbonne de GPL qui n'est pas raccordée en prévision de son emploi à proximité de cet appareil ou d'un autre appareil.
4. Deux personnes sont nécessaires pour monter l'appareil.
5. Faites attention aux rebords coupants.

---

**CE BARBECUE EST RÉSERVÉ À UN USAGE EXTÉRIEUR**  
**ENTREZ EN CONTACT AVEC LE CENTRE D'APPELS S'IL MANQUE DES PIÈCES**  
**1-877-707-5463**

# LISTE DES FIXATIONS

## OUTILS REQUIS POUR L'ASSEMBLAGE

- Tournevis cruciforme n° 2 (long et court)
- Tournevis pour écrous à fente de ¼ po (long et court)
- Clé à molette
- Pincettes
- Maillet de caoutchouc

**Avant d'assembler le barbecue, lisez attentivement ces instructions.**











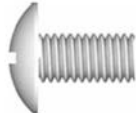



Assemblez le barbecue sur une surface propre et plane. Le barbecue est lourd. Il est nécessaire que deux personnes l'assemblent.

**Remarque : Ne serrez pas complètement tous les écrous pendant la phase initiale.**

| NO. | DÉSIGNATION                        | N° DE PIÈCE     | QUANTITÉ |
|-----|------------------------------------|-----------------|----------|
| 1   | 1/4" 13mm Vis                      | 20120-13013-036 | 20       |
| 2   | 1/4"-20UNC Écrou                   | 31220-13000-036 | 8        |
| 3   | #8X3/8" Vis auto taraudeuse        | 24200-42008-136 | 14       |
| 4   | φ7 Rondelle en fibre               | G431-0018-9000  | 8        |
| 5   | Espaceur, roue                     | G650-0012-9091  | 2        |
| 6   | Rondelle (roue)                    | G650-0013-9091  | 1        |
| 7   | Agrafe de soutien                  | G306-0005-9088  | 1        |
| 8   | Bouton de commande                 | G432-0090-9031  | 1        |
| 9   | Collerette pour bouton de commande | G430-0027-9031  | 1        |
| 10  | NO.10-24UNCx18 Vis                 | 20124-10018-036 | 3        |
| 11  | NO.10-24UNC Écrou                  | 31224-10000-036 | 3        |
| 12  | Goupille ,brûleur latéral          | G405-0019-9200  | 1        |
| 13  | M4 Ecrous Papillon                 | 33301-04000-032 | 1        |
| 14  | NO.8-32UNC X10 Vis                 | 20132-08010-250 | 2        |

### ⚠ Attention:

**La tôle peut causer des blessures. Portez des gants pour effectuer l'assemblage du barbecue. Soyez prudent lors de l'assemblage.**

|   |  |   |
|---|--|---|
| <p><b>1</b></p>  <p>1/4" 13mm Vis<br/>X 20</p>        | <p><b>2</b></p>  <p>1/4"-20UNC Écrou<br/>X 8</p>     | <p><b>3</b></p>  <p>#8X3/8" Vis auto taraudeuse<br/>X 14</p>         |
| <p><b>4</b></p>  <p>φ7 Rondelle en fibre<br/>X 8</p> | <p><b>5</b></p>  <p>Espaceur, roue<br/>X 2</p>      | <p><b>6</b></p>  <p>Rondelle (roue)<br/>X 1</p>                    |
| <p><b>7</b></p>  <p>Agrafe de soutien<br/>X 1</p>    | <p><b>8</b></p>  <p>Bouton de commande<br/>X 1</p>  | <p><b>9</b></p>  <p>Collerette pour bouton de commande<br/>X 1</p> |
| <p><b>10</b></p>  <p>NO.10-24UNCx18 Vis<br/>X 3</p>  | <p><b>11</b></p>  <p>NO.10-24UNC Écrou<br/>X 3</p>  | <p><b>12</b></p>  <p>Goupille, brûleur latéral<br/>X 1</p>         |
| <p><b>13</b></p>  <p>M4 Ecrous papillon<br/>X 1</p>  | <p><b>14</b></p>  <p>NO.8-32UNC X10 Vis<br/>X 2</p> |   |

## LISTE DE PIÈCES DU MODÈLE (PROPANE) POUR 199-4758-2 (G55101)

| ÉLÉMENT | QUANTITÉ | DÉSIGNATION                                | N° DE PIÈCE  |
|---------|----------|--|--------------|
| AA      | 1        | Assemblage du couvercle supérieur          | G551-0100-01 |
| AB      | 1        | Thermomètre                                | G432-000K-01 |
| AC      | 2        | Supports de la poignée du couvercle        | G352-0015-01 |
| AD      | 1        | Poignée pour couvercle supérieur           | G551-0001-01 |
| AE      | 2        | Butoirs du couvercle-arrière               | G303-0038-01 |
| AF      | 2        | Butoirs du couvercle-avant                 | G430-00B8-01 |
| AG      | 2        | Vis pour couvercle supérieur               | G430-0024-02 |
| BA      | 1        | Compartiment des brûleurs                  | G551-0300-01 |
| BB      | 5        | Brûleur                                    | G432-B600-01 |
| BC      | 1        | Ensemble d'électrodes du brûleur principal | G501-0010-01 |
| BD      | 4        | Tige de support de brûleur                 | G551-0006-01 |
| BE      | 5        | Brise-flammes                              | G432-0096-01 |
| BF      | 3        | Grilles de cuisson                         | G551-0400-01 |
| BG      | 1        | Grille de réchaud                          | G551-0005-01 |
| CA      | 1        | Panneau de commande                        | G551-0004-01 |
| CB      | 1        | Ensemble de tubulures                      | G551-5200-01 |
| CC      | 1        | Obturateur d'air du brûleur latéral        | G430-2403-01 |
| CD      | 1        | Valve du brûleur latéral, GPL              | G551-5201-01 |
| CE      | 1        | Régulateur                                 | G311-0503-01 |
| CF/#9   | 6        | Collerette pour bouton de commande         | G430-0027-02 |
| CG/#8   | 6        | Bouton de commande                         | G432-0090-01 |
| CH1     | 1        | D'allumage électronique                    | G409-0021-A1 |
| CH2     | 1        | Bouton d'allumeur électronique             | G409-0030-01 |
| CI      | 1        | Crochet de récipient à graisse             | G305-0043-01 |
| CJ      | 1        | Récipient à graisse                        | G430-0033-02 |
| CK      | 1        | Ecran thermique                            | G551-0003-01 |
| DA      | 1        | Panneau latérale du chariot droit          | G551-0900-01 |
| DB      | 1        | Panneau latérale du chariot gauche         | G551-0800-01 |
| DC      | 2        | Support arrière                            | G551-1000-01 |
| DD      | 1        | Panneau avant supérieur                    | G551-0008-01 |
| DE      | 1        | Panneau avant inférieur                    | G551-0009-01 |
| DF      | 2        | Embouts                                    | G430-0023-01 |
| DG      | 2        | Capuchon de roue                           | G401-0058-01 |
| DH      | 1        | Boulon pour roue                           | G651-0027-01 |
| DI      | 1        | Porte-allumettes                           | G401-0079-01 |
| DJ      | 3        | Barre de retrait du réservoir              | G551-0011-01 |
| DK      | 1        | Support pour réservoir de gaz              | G551-0010-01 |
| EA      | 1        | Tablette latérale de droite                | G451-0B00-01 |
| EB      | 1        | Bordure droite de la tablette latérale     | G451-0061-01 |
| EC      | 1        | Tablette latérale de gauche                | G551-0600-01 |
| ED      | 1        | Bordure gauche de la tablette latérale     | G551-0007-01 |
| EE      | 1        | Plateau d'égouttage du brûleur latéral     | G651-0038-01 |
| EF      | 1        | Brûleur latéral                            | G551-5500-01 |
| EG      | 1        | Ensemble d'électrodes du brûleur latéral   | G430-0042-02 |
| EH      | 1        | Gril de cuisson du brûleur latéral         | G430-0053-01 |
| EI      | 1        | Couvercle pour brûleur latéral             | G430-0018-A1 |
| F1      | 1        | Kit de quincaillerie                       | G551-B001-01 |
| F2      | 1        | Instructions D'assemblage                  | G551-M001-01 |
| F3      | 1        | Manuel de sécurité et entretien            | G207-M015-02 |

# DIAGRAMME ÉCLATÉ (PROPANE) POUR 199-4758-2 (G55101)

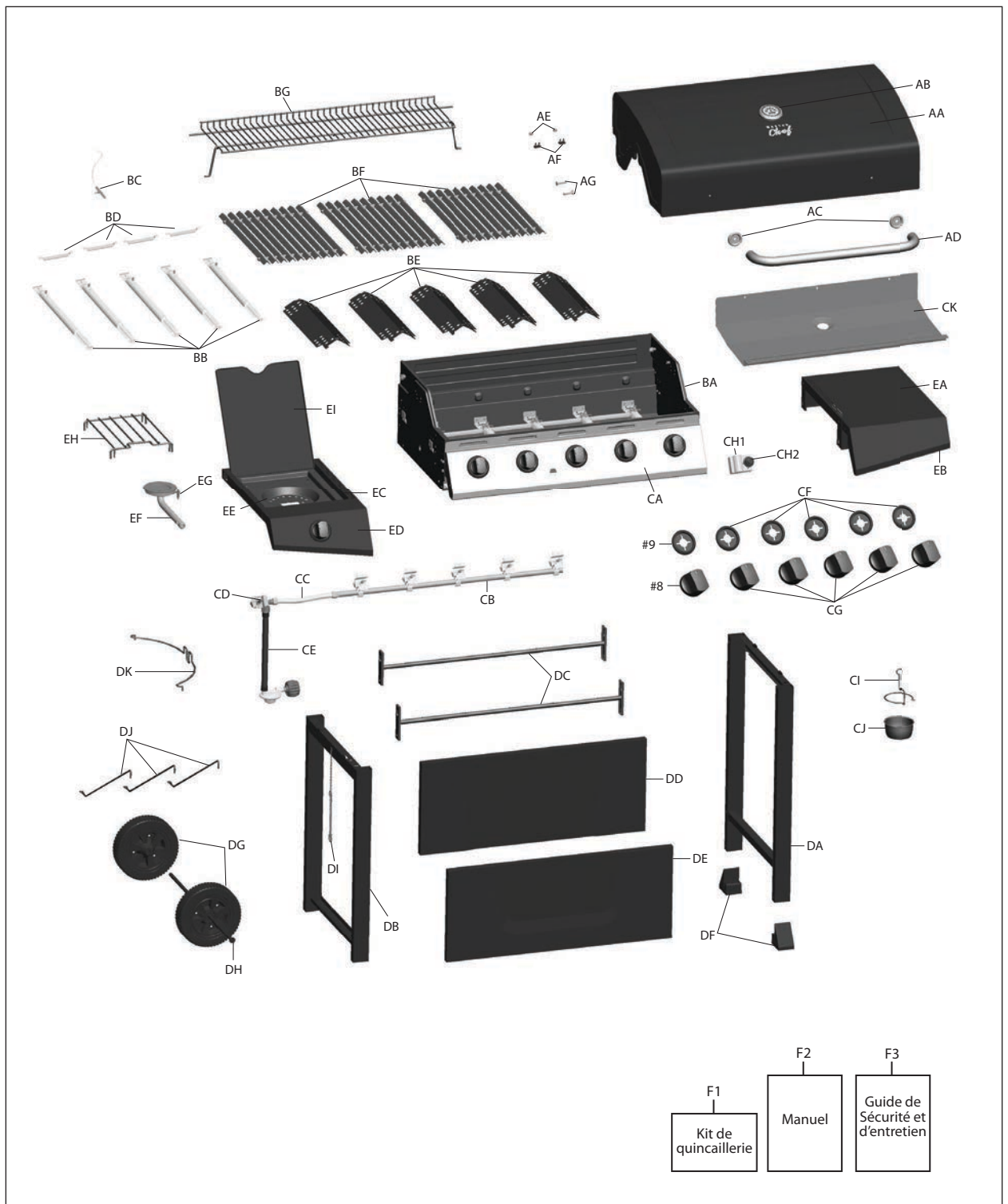

# LISTE DE PIÈCES DU MODÈLE (GAZ NATUREL) POUR 199-4759-0 (G55102)

| ÉLÉMENT | QUANTITÉ | DÉSIGNATION                                | N° DE PIÈCE  |
|---------|----------|--|--------------|
| AA      | 1        | Assemblage du couvercle supérieur          | G551-0100-01 |
| AB      | 1        | Thermomètre                                | G432-000K-01 |
| AC      | 2        | Supports de la poignée du couvercle        | G352-0015-01 |
| AD      | 1        | Poignée pour couvercle supérieur           | G551-0001-01 |
| AE      | 2        | Butoirs du couvercle-arrière               | G303-0038-01 |
| AF      | 2        | Butoirs du couvercle-avant                 | G430-00B8-01 |
| AG      | 2        | Vis pour couvercle supérieur               | G430-0024-02 |
| BA      | 1        | Compartiment des brûleurs                  | G551-0300-01 |
| BB      | 5        | Brûleur                                    | G432-B600-01 |
| BC      | 1        | Ensemble d'électrodes du brûleur principal | G501-0010-01 |
| BD      | 4        | Tige de support de brûleur                 | G551-0006-01 |
| BE      | 5        | Brise-flammes                              | G432-0096-01 |
| BF      | 3        | Grilles de cuisson                         | G551-0400-01 |
| BG      | 1        | Grille de réchaud                          | G551-0005-01 |
| CA      | 1        | Panneau de commande                        | G551-0004-01 |
| CB      | 1        | Ensemble de tubulures                      | G551-5700-01 |
| CC      | 1        | Obturateur d'air du brûleur latéral        | G430-2403-01 |
| CD      | 1        | Valve du brûleur latéral, GN               | G551-5702-01 |
| CE      | 1        | Tuyau pour gaz naturel                     | G501-0099-01 |
| CG/#9   | 6        | Collerette pour bouton de commande         | G430-0027-02 |
| CG/#8   | 6        | Bouton de commande                         | G432-0090-01 |
| CH1     | 1        | D'allumage électronique                    | G409-0021-A1 |
| CH2     | 1        | Bouton d'allumeur électronique             | G409-0030-01 |
| CI      | 1        | Crochet de récipient à graisse             | G305-0043-01 |
| CJ      | 1        | Récipient à graisse                        | G430-0033-02 |
| CK      | 1        | Ecran thermique                            | G551-0003-01 |
| DA      | 1        | Panneau latérale du chariot droit          | G551-0900-01 |
| DB      | 1        | Panneau latérale du chariot gauche         | G551-0800-01 |
| DC      | 2        | Support arrière                            | G551-1000-01 |
| DD      | 1        | Panneau avant supérieur                    | G551-0008-01 |
| DE      | 1        | Panneau avant inférieur                    | G551-0009-01 |
| DF      | 2        | Embouts                                    | G430-0023-01 |
| DG      | 2        | Capuchon de roue                           | G401-0058-01 |
| DH      | 1        | Boulon pour roue                           | G651-0027-01 |
| DI      | 1        | Porte-allumettes                           | G401-0079-01 |
| EA      | 1        | Tablette latérale de droite                | G451-0B00-01 |
| EB      | 1        | Bordure droite de la tablette latérale     | G451-0061-01 |
| EC      | 1        | Tablette latérale de gauche                | G551-0600-01 |
| ED      | 1        | Bordure gauche de la tablette latérale     | G551-0007-01 |
| EE      | 1        | Plateau d'égouttage du brûleur latéral     | G651-0038-01 |
| EF      | 1        | Brûleur latéral                            | G551-5500-01 |
| EG      | 1        | Ensemble d'électrodes du brûleur latéral   | G430-0042-02 |
| EH      | 1        | Gril de cuisson du brûleur latéral         | G430-0053-01 |
| EI      | 1        | Couvercle pour brûleur latéral             | G430-0018-A1 |
| F1      | 1        | Kit de quincaillerie                       | G551-B001-01 |
| F2      | 1        | Instructions D'assemblage                  | G551-M001-01 |
| F3      | 1        | Manuel de sécurité et entretien            | G207-M015-02 |



# DIAGRAMME ÉCLATÉ (GAZ NATUREL) POUR 199-4759-0 (G55102)

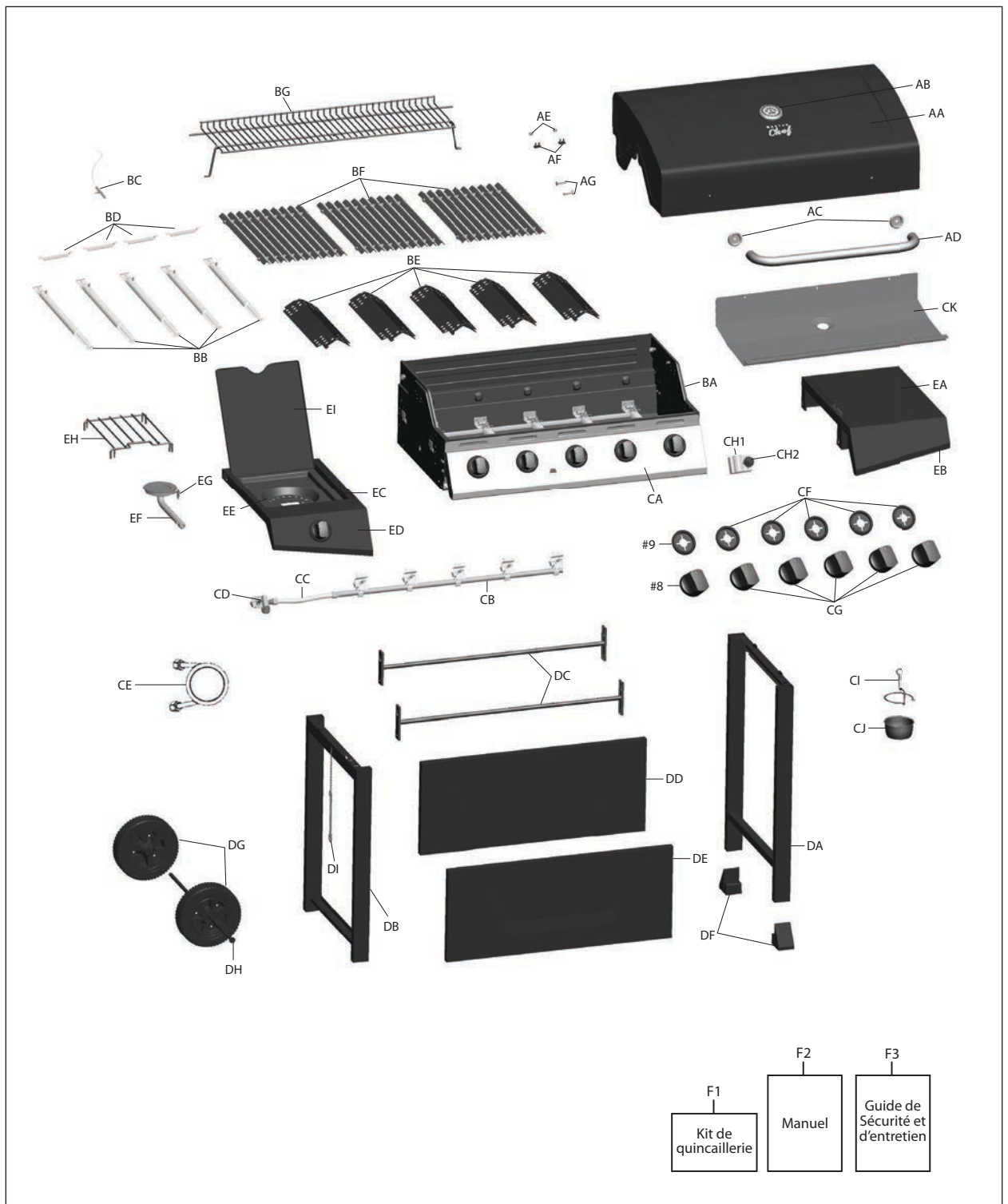

# INSTRUCTIONS D'ASSEMBLAGE

1

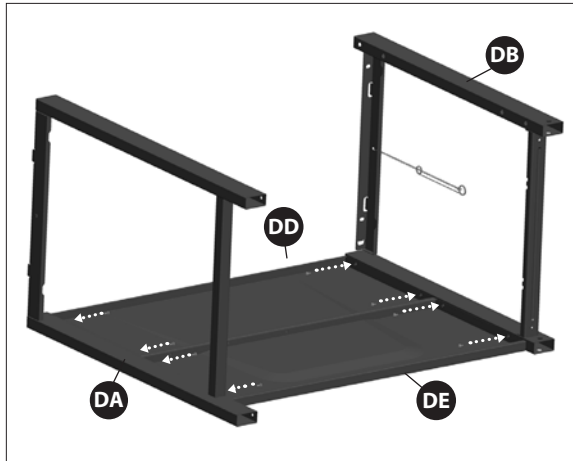

Fixez le panneau avant supérieur(DD) et le panneau avant inférieur (DE) aux panneaux latéraux droit et gauche du chariot (DB et DA), tel qu'illustré.

VOUS AUREZ BESOIN:

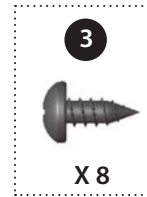

2

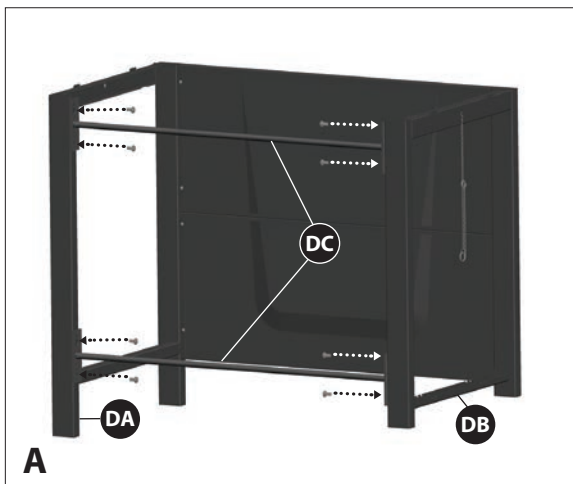

Fixez les deux supports arrière (DC) aux panneaux latéraux droit et gauche du chariot (DB et DA), tel qu'illustré.

VOUS AUREZ BESOIN:

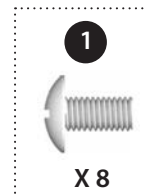

A  
Vue de l'arrière



# INSTRUCTIONS D'ASSEMBLAGE

## 3

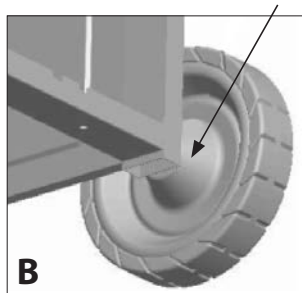
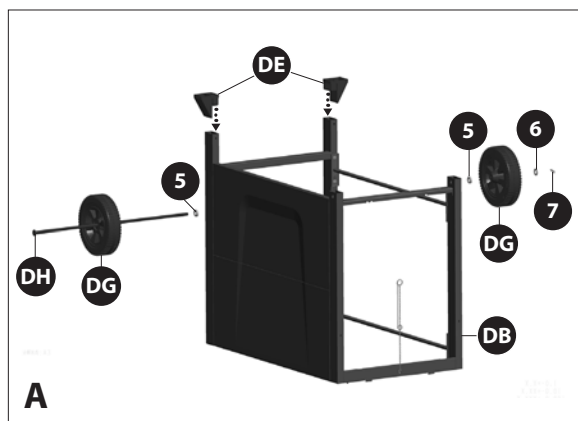

**Remarque : retournez l'assemblage du chariot à l'envers.**

- Insérez la roue (DG) et l'espaceur de roué (n° 5) sur l'essieu de la roue (DH). Le côté conique de la roue doit se trouver contre le panneau latéral du chariot. Figure B
- Insérez l'essieu de la roue (DH) dans l'orifice de l'essieu qui se trouve à l'avant et à l'arrière du panneau latéral gauche du chariot (DB), tel qu'illustré.
- Pour terminer l'assemblage de la roue, insérez l'espaceur de la roue (n° 5), la roue (DG), la rondelle de la roue (n° 6) et la cheville (n° 7) sur l'essieu de la roue (DH), tel qu'illustré.
- Insérez les embouts (DF) dans le panneau latéral du chariot droit (DA).

VOUS AUREZ BESOIN:

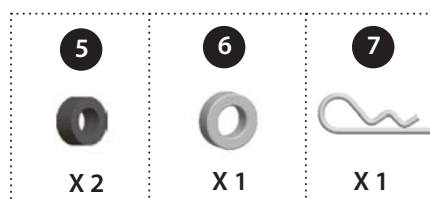

## 4

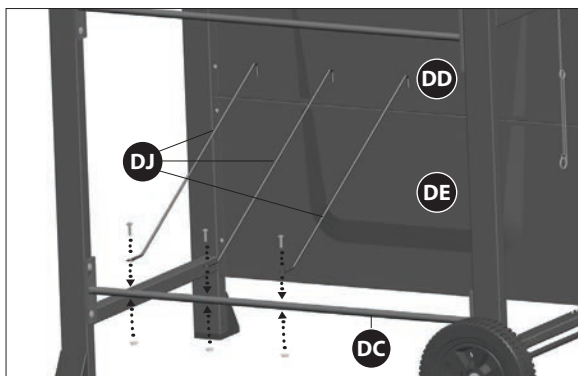

Vue de l'arrière

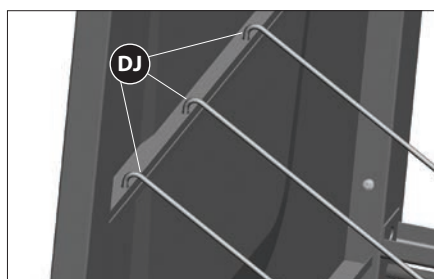

Agrandissement, vue de l'avant

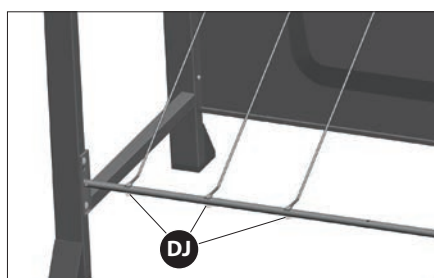

Agrandissement, vue de l'arrière

### MODÈLE AU PROPANE SEULEMENT.

Fixez les trois barres de retrait du réservoir (DJ) au support arrière inférieur (DC) et le panneau avant (DD et DE), tel qu'illustré.

VOUS AUREZ BESOIN:

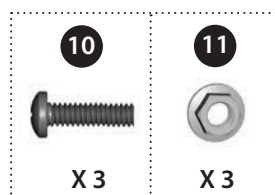

# INSTRUCTIONS D'ASSEMBLAGE

## 5

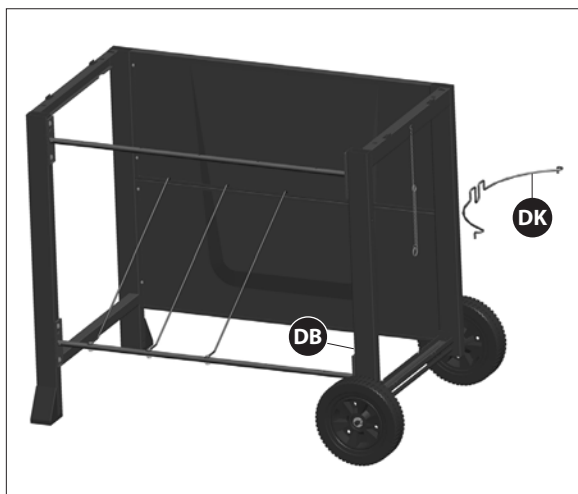

Vue de l'arrière



Aggrandissement

## MODÈLE AU PROPANE SEULEMENT.

Assemblez le support pour réservoir de gaz (DK) dans le panneau latéral du chariot gauche (DB).

## 6



A

**Note: DEUX PERSONNES sont nécessaires pour effectuer cette étape. Assurez-vous que le tuyau du régulateur (CC) (modèles au propane seulement) pend à l'extérieur du chariot.**

a. Positionnez le couvercle et le compartiment des brûleurs (A et B) sur le chariot (C).

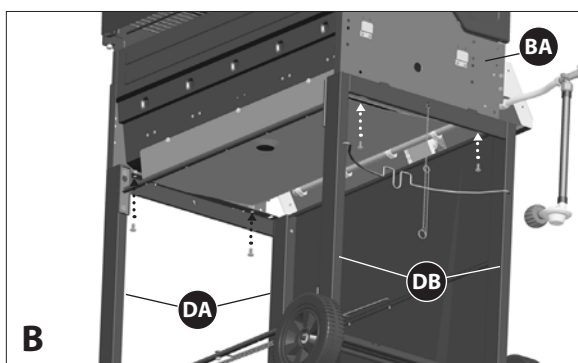

B

b. Fixez le compartiment des brûleurs (BA) au chariot (C) tel qu'illustrée au schéma B.

YOU WILL NEED:

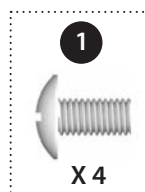

# 7

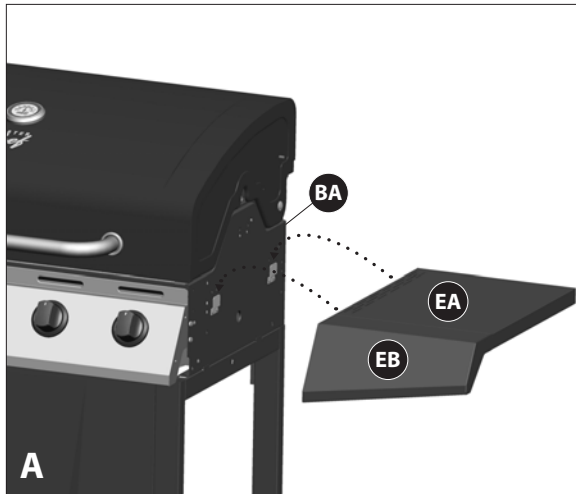

A  
Vue de l'avant droite

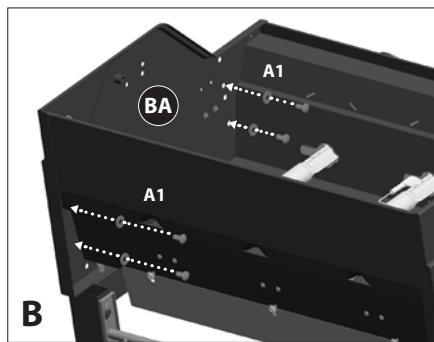

B  
Vue de l'arrière

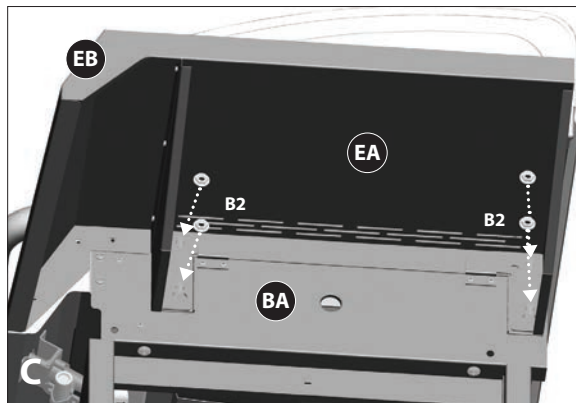

C  
Vue, dessous la tablette latéral droite

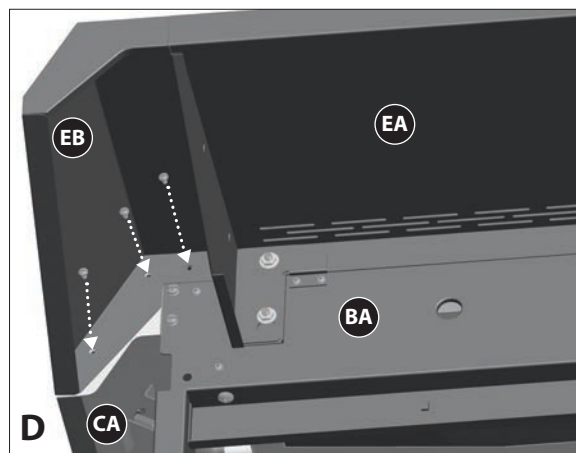

D  
Vue, dessous la tablette latéral droite

## MONTAGE DE LA TABLETTE LATÉRALE DROITE

a. Insérez la tablette latérale droite (EA et EB) dans les deux supports situés sur le côté droit du compartiment des brûleurs (BA).

b. Fixez la tablette latérale de droite (EA) au foyer (BA) tel qu'illustrée au schéma B et C.

VOUS AUREZ BESOIN:

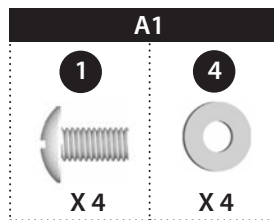

VOUS AUREZ BESOIN:



c. Fixez la bordure de la tablette latérale droite (EB) au tableau de commande (CA).

**Serrez toutes les vis à fond.**

VOUS AUREZ BESOIN:



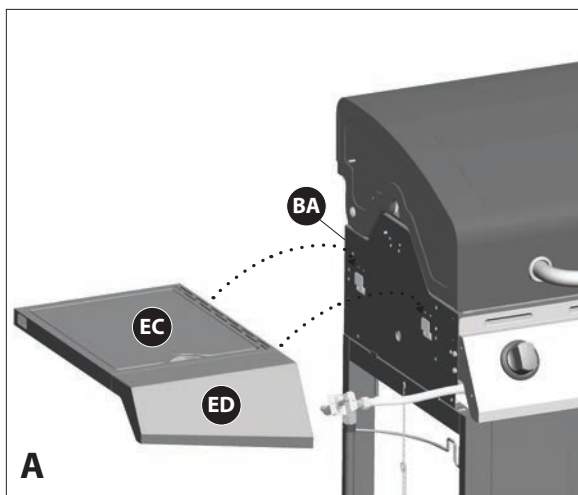

A  
Vue de l'avant gauche

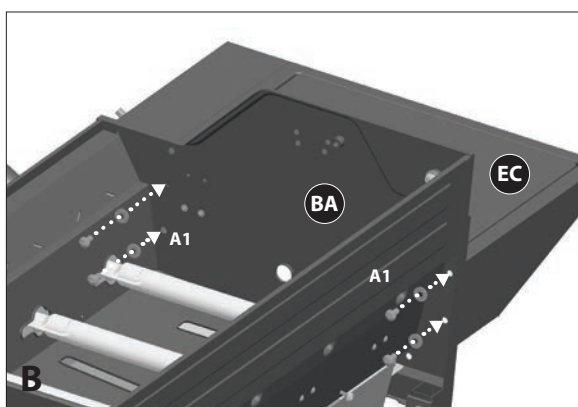

B  
Vue de l'arrière

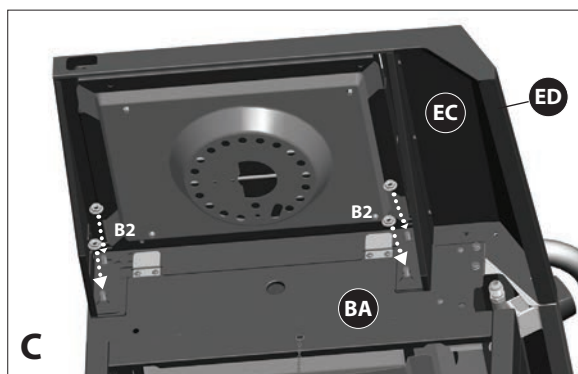

C  
Vue, dessous la tablette latéral gauche

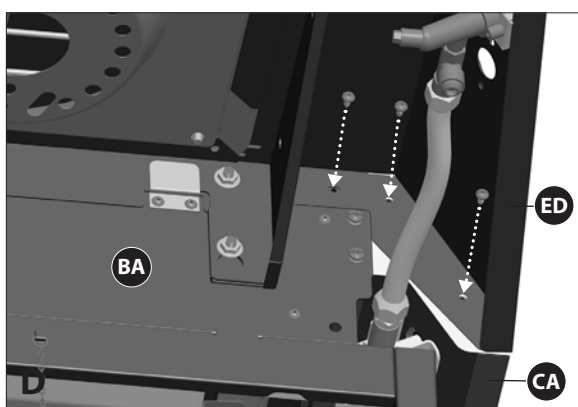

D  
Vue, dessous la tablette latéral gauche

## MONTAGE DE LA TABLETTE LATÉRALE GAUCHE

a. Insérez la tablette latérale gauche (EC et ED) dans les deux supports situés sur le côté gauche du compartiment des brûleurs (BA).

b. Fixez la tablette latérale de gauche (EC) au compartiment des brûleurs (BA) tel qu'illustrée au schéma B et C.

VOUS AUREZ BESOIN:

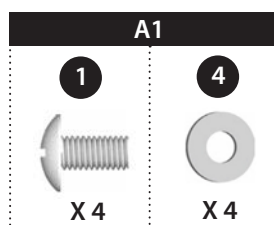

VOUS AUREZ BESOIN:



c. Fixez la bordure de la tablette latérale gauche (ED) au tableau de commande (CA).

**Serrez toutes les vis à fond.**

VOUS AUREZ BESOIN:



# INSTRUCTIONS D'ASSEMBLAGE

## 9

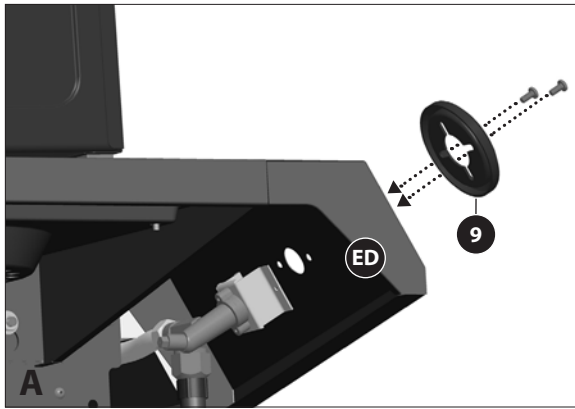

Vue de l'avant gauche



Vue de l'avant

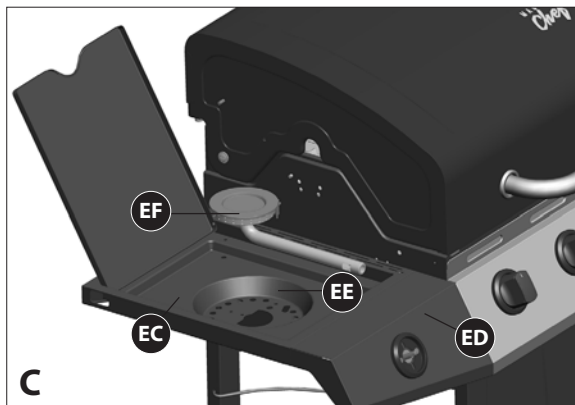

Vue, dessous la tablette latéral gauche

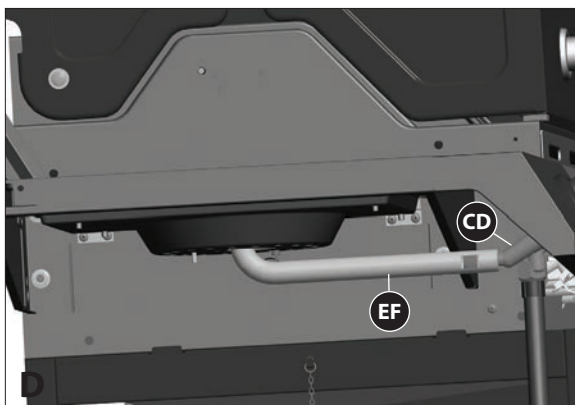

Vue, dessous la tablette latéral gauche

- a. Fixez le Collette pour bouton de commande (#9) à la bordure de la tablette latérale gauche (ED) et la valve du brûleur latéral (CD) tel qu'illustrée au schéma A et B.

VOUS AUREZ BESOIN:

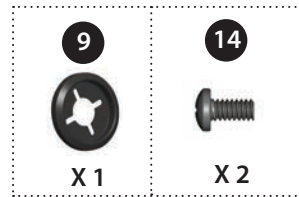

- b. Positionnez le brûleur latéral (EF) à travers l'ouverture dans le plateau d'égouttage du brûleur latéral (EE).

- c. Assurez-vous que le brûleur latéral (EF) engage la valve du brûleur latéral (CD) comme illustré sur le schéma D.

# INSTRUCTIONS D'ASSEMBLAGE

# 9

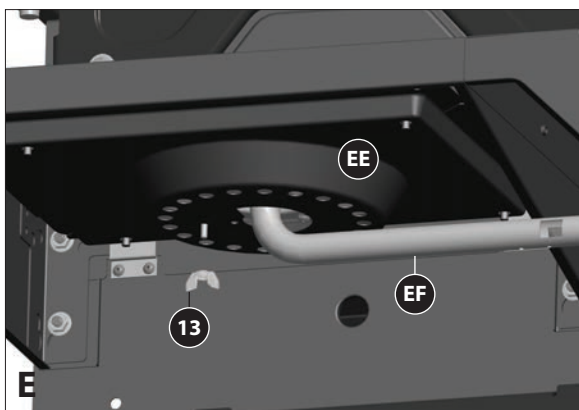

Vue, dessous la tablette latéral gauche

d. Fixez le brûleur latéral (EF) au plateau d'égouttage du brûleur latéral (EE) tel qu'illustrée au schéma E.

VOUS AUREZ BESOIN:

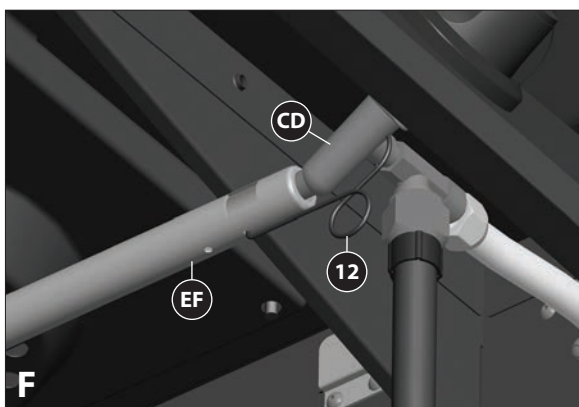

Vue, dessous la tablette latéral gauche

e. Servez-vous de la pince du brûleur latéral Venturi (#12) pour relier le brûleur latéral (EF) à la valve du brûleur latéral tel qu'illustrée au schéma F.

VOUS AUREZ BESOIN:

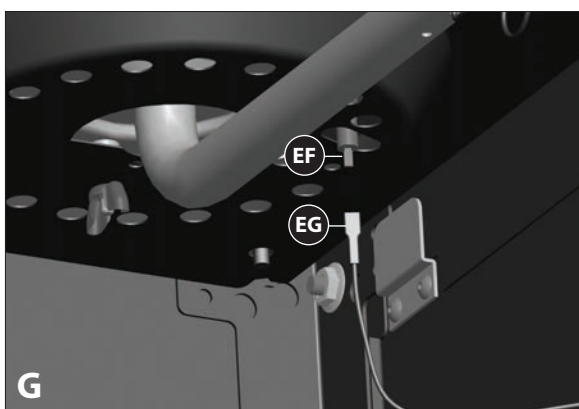

Vue, dessous la tablette latéral gauche

f. Fixez le fil d'électrodes du brûleur latéral(EG) au dessous du brûleur latéral (EF) tel qu'illustrée au schéma G.



# INSTRUCTIONS D'ASSEMBLAGE

## 10

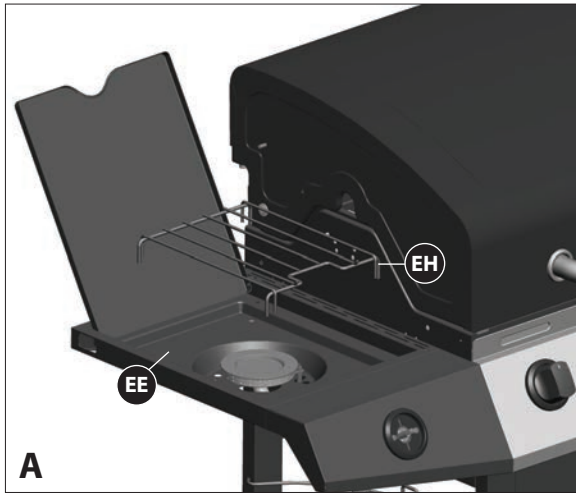

a. Positionnez la grille de cuisson du brûleur latéral (EH) sur le plateau d'égouttage du brûleur latéral (EE).



b. Fixez le bouton de commande (#8) à la valve du brûleur latéral.

VOUS AUREZ BESOIN:



## 11

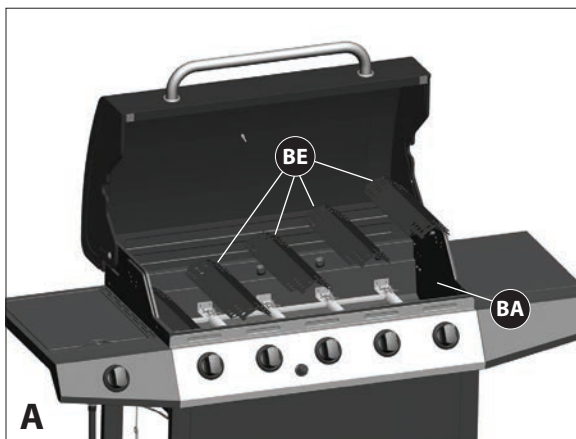

Installez les brise-flammes (BE) dans le compartiment des brûleurs (BA).



Agrandissement, vue de l'avant

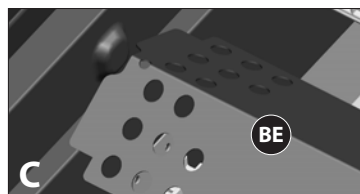

Agrandissement, vue de l'arrière



## INSTRUCTIONS D'ASSEMBLAGE

12



Placez les grilles de cuisson (BF) dans le compartiment des brûleurs (BA).

13

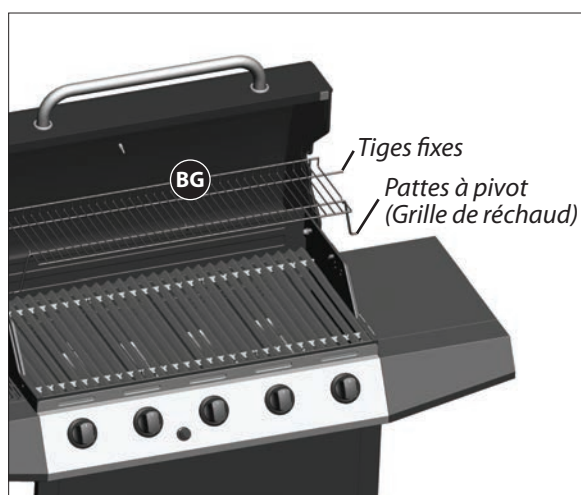

Pour assembler la grille-réchaud (BG), insérez les tiges fixes dans les orifices qui se trouvent sur les côtés du couvercle. Insérez les pieds pivotants de la grille-réchaud dans les orifices qui se trouvent au compartiment des brûleurs, tel qu'illustré.

## 14

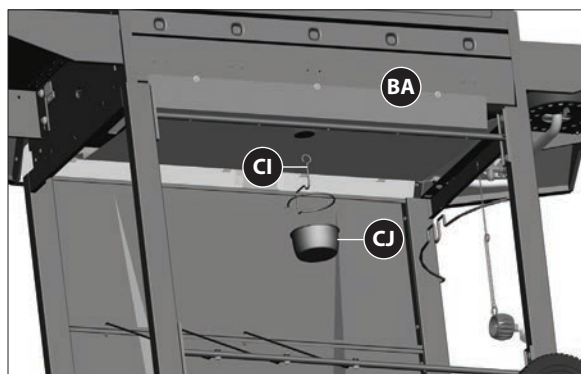

Vue de l'arrière

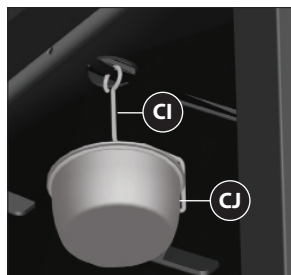

Agrandissement

### MODÈLE AU PROPANE PRÉSENTÉ

Accrochez le crochet du récipient à graisse (CI) sur le fond du compartiment des brûleurs (BA) et mettez le récipient à graisse (CJ) en place.

#### ⚠ ATTENTION ⚠

*Si le crochet du récipient à graisse et le récipient à graisse ne sont pas mis en place, la graisse chaude s'égouttera du fond du foyer, ce qui peut causer des incendies, des dommages matériels ou des blessures.*

## 15



A

### MODÈLE AU PROPANE SEULEMENT POUR LE MODÈLE A GAZ NATUREL, SUIVEZ L'ÉTAPE 16.

Placez le fond de la bonbonne de GPL dans les encoches situées sur le bas du panneau latéral gauche du chariot (DB). Positionnez le support pour réservoir de gaz (DK) sur la collerette du réservoir. Attachez l'écrou de serrage du régulateur (CE) à la valve de la bonbonne de GPL.

#### ⚠ ATTENTION ⚠

*Le réservoir de GPL est vendu séparément. Utilisez seulement un réservoir de GPL muni d'un dispositif de protection contre le remplissage excessif.*

#### ⚠ ATTENTION ⚠

*Pour garantir votre sécurité, n'essayez pas d'allumer ce barbecue avant d'avoir lu les pages 4 à 8 du Guide de Sécurité, d'Utilisation et d'Entretien de Master Chef®.*

## 16

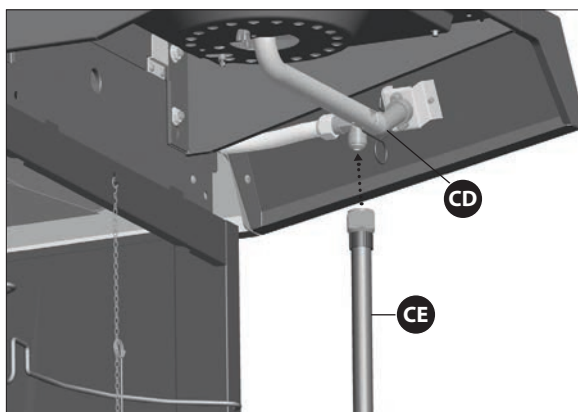

Vue de l'avant gauche

### MODÈLES AU GAZ NATUREL SEULEMENT

Attachez le tuyau pour gaz naturel (CE) à la valve du brûleur latéral (CD) tel qu'illustrée.

#### **⚠ ATTENTION ⚠**

*Afin d'achever l'installation de votre gril au gaz naturel, un adaptateur de 1/2 po ou 3/8 po peut être nécessaire pour relier le tuyau de gaz du gril à l'alimentation en gaz naturel de votre résidence. Communiquez avec votre fournisseur de gaz naturel afin de vous procurer la pièce nécessaire.*

#### **⚠ ATTENTION ⚠**

*Pour garantir votre sécurité, n'essayez pas d'allumer ce barbecue avant d'avoir lu les pages 4 à 8 du Guide de Sécurité, d'Utilisation et d'Entretien de Master Chef®. Tous les tests de sécurité et de détection des fuites doivent être effectués par l'utilisateur avant l'allumage du barbecue.*

## 17

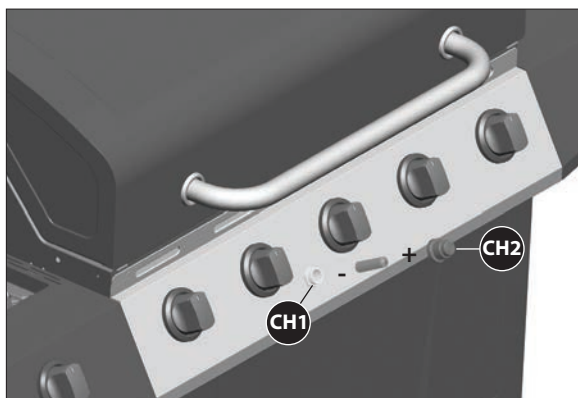

**La pile du module d'allumage électronique n'est pas fournie.**

Dévissez le bouton d'allumage électronique (CH2) et insérez une pile AA dans le compartiment à piles du module d'allumage électronique (CH1), le côté positif étant orienté vers l'extérieur.



Visitez [www.masterchefbbqs.com](http://www.masterchefbbqs.com)  
Pour l'enregistrement du produit  
Master Chef® Service à la Clientèle  
1-877-707-5463

Trileaf Distributions Trifeuil  
Toronto, Ontario M4S2B8