

MASTER
ChefTM_{MC}



S420 Barbeque Guide de montage

**85-3062-2 (G45123) Propane
85-3063-0 (G45124) Gaz Naturel**

GARANTIE DE 1-AN LIMITÉE

Lisez ce guide au complet et conservez-le pour consultation.

Montez votre gril immédiatement.

Les réclamations relatives aux pièces manquantes ou endommagées doivent être effectuées dans un délai de 30 jours suivant l'achat.

Réponse a vos questions sur votre produit, pièces, garantie et obtenir de l'aide technique, appelez nous au 1-855-453-2150

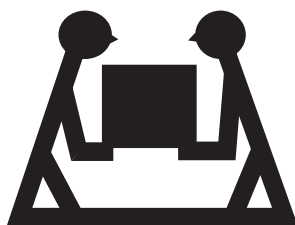

PRODUIT LOURD NÉCESSITANT 2 PERSONNES POUR LE SOULEVER

CE GUIDE DOIT ÊTRE RANGÉ AVEC LE PRODUIT À TOUT MOMENT

Pour COMMANDER des pièces de rechange ou des accessoires non couverts par la garantie ou ENCORE pour activer votre garantie, consultez notre site Web à l'adresse

www.masterchefbbqs.com

⚠ MISE EN GARDE

Rebords coupants. Portez des gants pour monter votre gril.

⚠ MISE EN GARDE

Lisez et observez toutes les consignes de sécurité, instructions d'assemblage et directives d'entretien et d'utilisation avant de tenter d'assembler l'appareil et de cuisiner.

⚠ INSTALLATEUR, MONTEUR OU CONSOMMATEUR

Ce guide doit toujours être conservé avec le produit.

⚠ AVERTISSEMENT

Tout manquement aux directives du fabricant risque de causer des incendies, des explosions et des dommages matériels dangereux, ainsi que des blessures graves, voire la mort.

Suivez toutes les procédures de vérification d'étanchéité avant d'utiliser le barbecue, même si le gril a été assemblé par le distributeur. N'essayez pas d'allumer ce barbecue sans avoir lu la partie sur les directives d'allumage du guide d'entretien et de sécurité.

⚠ DANGER

1. Si vous décelez une odeur de gaz:
 - a. Coupez l'alimentation en gaz de l'appareil
 - b. Éteignez toute flamme nue
 - c. Ouvrez le couvercle
 - d. Si l'odeur persiste, tenez-vous loin de l'appareil et communiquez immédiatement avec votre fournisseur en gaz ou le service d'incendie local.

2. Deux personnes sont nécessaires pour monter l'appareil.

3. Faites attention aux rebords coupants.

⚠ AVERTISSEMENT

1. Ne pas entreposer ni utiliser de l'essence ni d'autres vapeurs ou liquides inflammables dans le voisinage de l'appareil, ni de tout autre appareil.

2. Une bouteille de propane qui n'est pas raccordée en vue de son utilisation, ne doit pas être entreposée dans le voisinage de cet appareil ou de tout autre appareil.

⚠ ATTENTION

EN PLEIN SOLEIL, ET EN FONCTIONNEMENT, L'ACIER INOXYDABLES ET EN ACIER DU BBQ PEUT DEVENIR TRÈS CHAUD.

**CE BARBECUE EST RÉSERVÉ À UN USAGE EXTÉRIEUR
ENTREZ EN CONTACT AVEC LE CENTRE D'APPELS S'IL MANQUE DES PIÈCES
1-855-453-2150**

LISTE DES FIXATIONS

OUTILS REQUIS POUR L'ASSEMBLAGE

- Tournevis cruciforme n° 2 (long et court)
- Tournevis pour écrous à fente de ¼ po (long et court)
- Clé à molette
- Pincettes
- Maillet de caoutchouc

Avant d'assembler le barbecue, lisez attentivement ces instructions.







Assemblez le barbecue sur une surface propre et plane. Le barbecue est lourd. Il est nécessaire que deux personnes l'assemblent.

Remarque : Ne serrez pas complètement tous les écrous pendant la phase initiale.

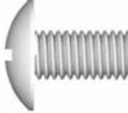
NO.	DÉSIGNATION	N° DE PIÈCE	QUANTITÉ
1	1/4" x 13mm Vis	20120-13013-036	20
2	1/4"-20UNC Écrou	31220-13000-036	8
3	#8X3/8" Vis auto taraudeuse	24200-42008-136	12
4	φ7 Rondelle en fibre	G431-0018-9000	8
5	Espaceur, roue	G305-0024-9088	2
6	Agrafe de soutien	G306-0005-9088	1
7	Rondelle (roue)	40300-08000-036	1

⚠ Attention:

La tôle peut causer des blessures. Portez des gants pour effectuer l'assemblage du barbecue. Soyez prudent lors de l'assemblage.

<p>1</p>  <p>1/4" - 13mm Vis X 20</p>	<p>2</p>  <p>1/4" - 20UNC Écrou X 8</p>	<p>3</p>  <p>#8X3/8" Vis auto taraudeuse X 12</p>
<p>4</p>  <p>Ø7 Rondelle en fibre X 8</p>	<p>5</p>  <p>Espaceur, roue X 2</p>	<p>6</p>  <p>Agrafe de soutien X 1</p>
<p>7</p>  <p>Rondelle (roue) X 1</p>		

LIST DE PIÈCES DU MODÈLE (PROPANE) POUR 85-3062-2 (G45123)

ÉLÉMENT	QUANTITÉ	DÉSIGNATION	N° DE PIÈCE
AA	1	Assemblage du couvercle supérieur	G451-0E00-01
AB	1	Thermomètre	G432-000K-01
AC	1	Poignée pour couvercle supérieur	G451-0063-01
AD	2	Butoirs du couvercle-arrière	G303-0038-01
AE	2	Butoirs du couvercle-avant	G430-00B8-01
AF	2	Vis pour couvercle supérieur	G430-0024-01
BA	1	Compartment des brûleurs	G451-0H00-01
BB	3	Brûleur	G432-B600-01
BC	1	Ensemble d'électrodes du brûleur principal	G501-0010-01
BD	2	Tige de support de brûleur	G432-0078-01
BE	3	Brise-flammes	G430-0005-01
BF	3	Grils de cuisson	G451-1200-01
BG	1	Grille de réchaud	G430-0003-01
CA	1	Panneau de commande	G451-0064-01
CB	1	Ensemble de tubulures	G451-P200-01
CC	1	Régulateur	G511-0031-01
CD	3	Collerette pour bouton de commande	G430-0027-02
CE	3	Bouton de commande	G432-0090-01
CF1	1	D'allumage électronique	G409-0021-A1
CF2	1	Bouton d'allumeur électronique	G409-0030-01
CG	1	Crochet de récipient à graisse	G305-0043-01
CH	1	Récipient à graisse	G430-0033-02
CI	1	Ecran thermique	G451-6201-01
DA	1	Panneau latérale du chariot droit	G451-0D00-01
DB	1	Panneau latérale du chariot gauche	G451-0C00-01
DC	2	Support arrière	G459-1100-01
DD	1	Panneau avant	G451-0005-02
DE	2	Embouts	G431-0004-01
DF	1	Porte-allumettes	G401-0079-01
DG	2	Roue	G210-0018-02
DH	1	Boulon pour roue	G430-0007-01
DI	1	Barre de retrait du réservoir	G430-5402-01
DJ	1	Support pour réservoir de gaz	G307-0016-01
EA	1	Tablette latérale de droite	G451-0B00-01
EB	1	Bordure droite de la tablette latérale	G451-0061-01
EC	1	Tablette latérale de gauche	G451-0A00-01
ED	1	Bordure gauche de la tablette latérale	G451-0060-01
F1	1	Kit de quincaillerie	G451-B023-01
F2	1	Instructions D'assemblage	G451-M023-01
F3	1	Manuel de sécurité et entretien	G451-M018-02

DIAGRAMME ÉCLATÉ (PROPANE) POUR 85-3062-2 (G45123)

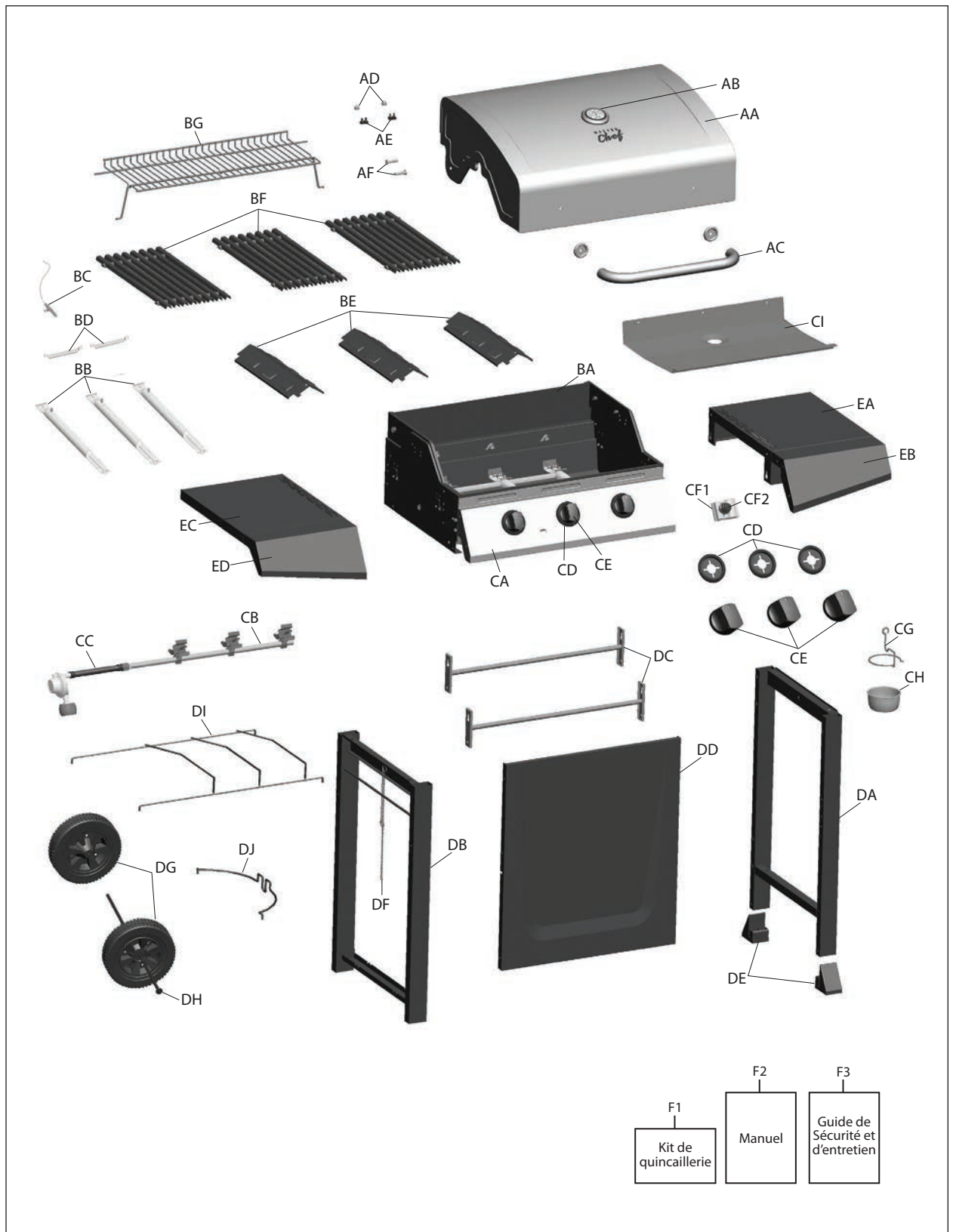

LISTE DE PIÈCES DU MODÈLE (GAZ NATUREL) POUR 85-3063-0 (G45124)

ÉLÉMENT	QUANTITÉ	DÉSIGNATION	N° DE PIÈCE
AA	1	Assemblage du couvercle supérieur	G451-0E00-01
AB	1	Thermomètre	G432-000K-01
AC	1	Poignée pour couvercle supérieur	G451-0063-01
AD	2	Butoirs du couvercle-arrière	G303-0038-01
AE	2	Butoirs du couvercle-avant	G430-00B8-01
AF	2	Vis pour couvercle supérieur	G430-0024-01
BA	1	Compartiment des brûleurs	G451-0H00-01
BB	3	Brûleur	G432-B600-01
BC	1	Ensemble d'électrodes du brûleur principal	G501-0010-01
BD	2	Tige de support de brûleur	G432-0078-01
BE	3	Brise-flammes	G430-0005-01
BF	3	Grils de cuisson	G451-1200-01
BG	1	Grille de réchaud	G430-0003-01
CA	1	Panneau de commande	G451-0064-01
CB	1	Ensemble de tubulures	G451-P700-01
CC	1	Tuyau pour gaz naturel	G501-0099-01
CD	3	Collerette pour bouton de commande	G430-0027-02
CE	3	Bouton de commande	G432-0090-01
CF1	1	D'allumage électronique	G409-0021-A1
CF2	1	Bouton d'allumeur électronique	G409-0030-01
CG	1	Crochet de récipient à graisse	G305-0043-01
CH	1	Récipient à graisse	G430-0033-02
CI	1	Ecran thermique	G451-6201-01
DA	1	Panneau latérale du chariot droit	G451-0D00-01
DB	1	Panneau latérale du chariot gauche	G451-0C00-01
DC	2	Support arrière	G459-1100-01
DD	1	Panneau avant	G451-0005-02
DE	2	Embouts	G431-0004-01
DF	1	Porte-allumettes	G401-0079-01
DG	2	Roue	G210-0018-02
DH	1	Boulon pour roue	G430-0007-01
EA	1	Tablette latérale de droite	G451-0B00-01
EB	1	Bordure droite de la tablette latérale	G451-0061-01
EC	1	Tablette latérale de gauche	G451-0A00-01
ED	1	Bordure gauche de la tablette latérale	G451-0060-01
F1	1	Kit de quincaillerie	G451-B023-01
F2	1	Instructions D'assemblage	G451-M023-01
F3	1	Manuel de sécurité et entretien	G451-M018-02

DIAGRAMME ÉCLATÉ (GAZ NATUREL) POUR 85-3063-0 (G45124)

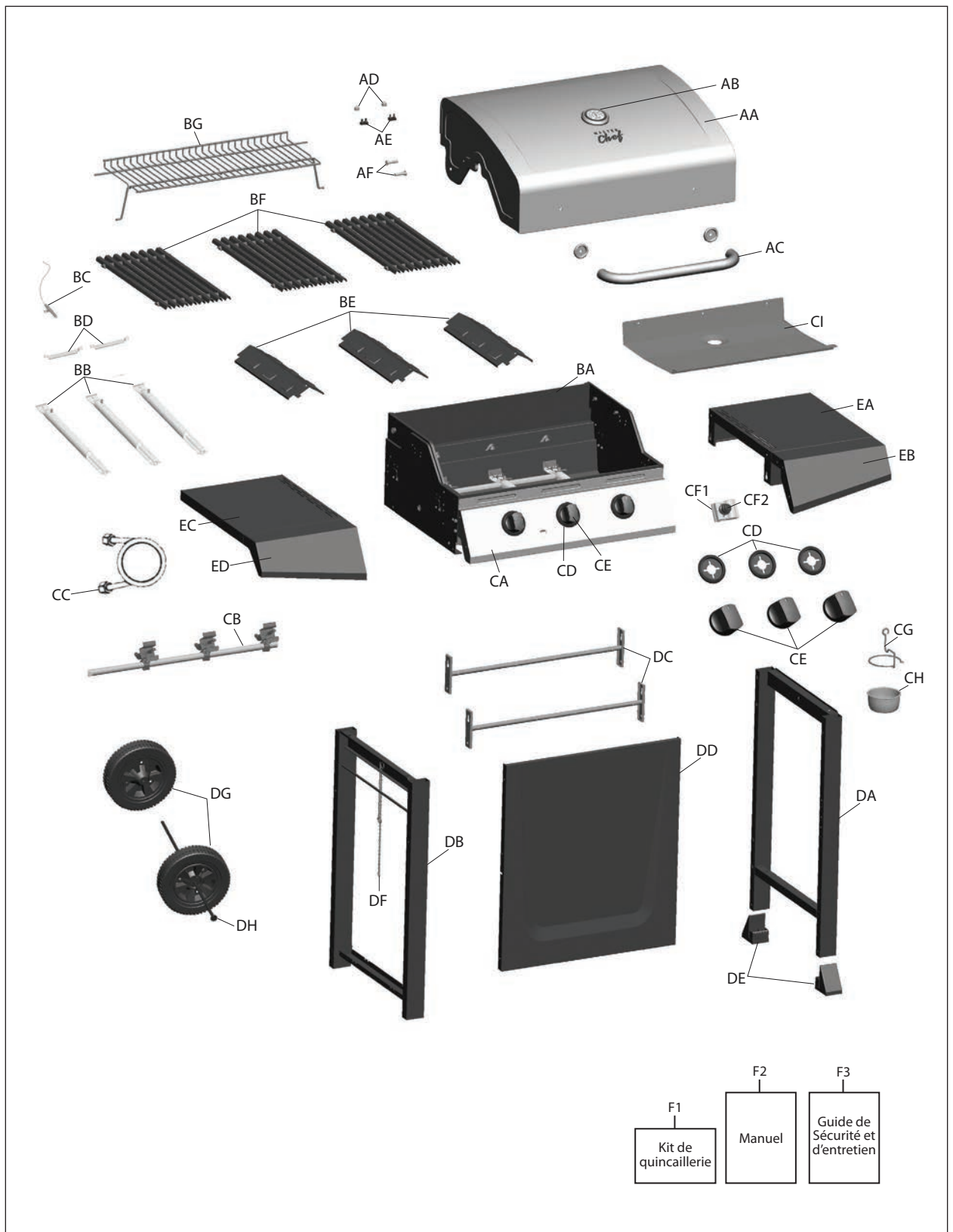

INSTRUCTIONS D'ASSEMBLAGE

1

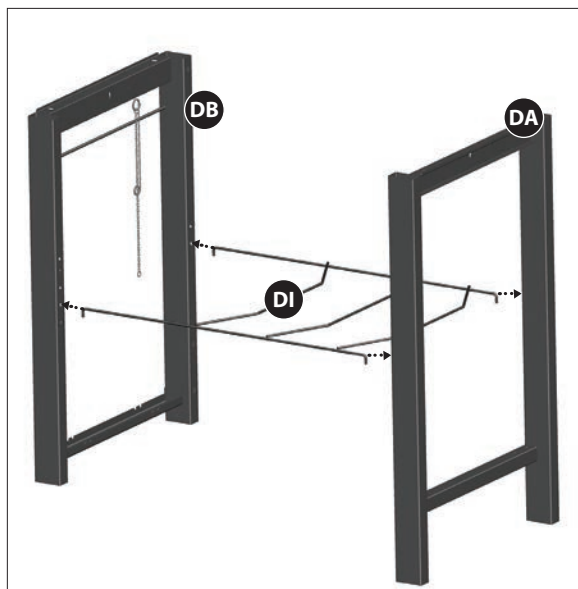

Vue de l'avant

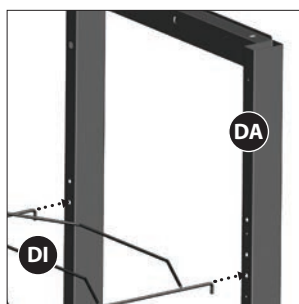

Agrandissement

MODÈLE AU PROPANE SEULEMENT. LES MODÈLES AU GAZ NATUREL NE VONT PAS AVOIR LA BARRE DE RETRAIT DU RESEVOIR (DI) REPRÉSENTER DANS L'IMAGE.

Remarque: deux personnes sont nécessaires pour cette étape.

Fixez l'exclusion du réservoir (DI) aux panneaux latéraux droit et gauche du chariot (DA, DB), tel qu'illustré.

Remarque: Il y a de grands orifices sur l'extrémité des pieds du panneau lateral gauche du chariot (DB) pour l'assemblage de l'essieu de la roue (DH).

Remarque: La barre de retrait doit être positionnée dans le trou inferieure du panneau lateral de gauche et de droit.

2

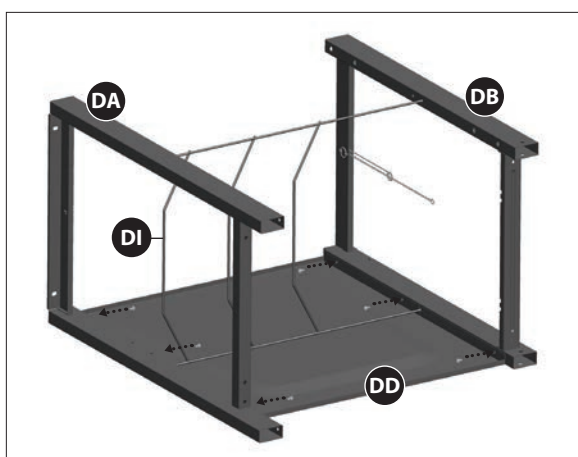

Remarque: retournez l'assemblage du chariot. Le panneau avant doit être orienté vers le haut.

Fixez le panneau avant (DD) aux panneaux latéraux droit et gauche du chariot (DA et DB), tel qu'illustré.

VOUS AUREZ BESOIN:



INSTRUCTIONS D'ASSEMBLAGE

3

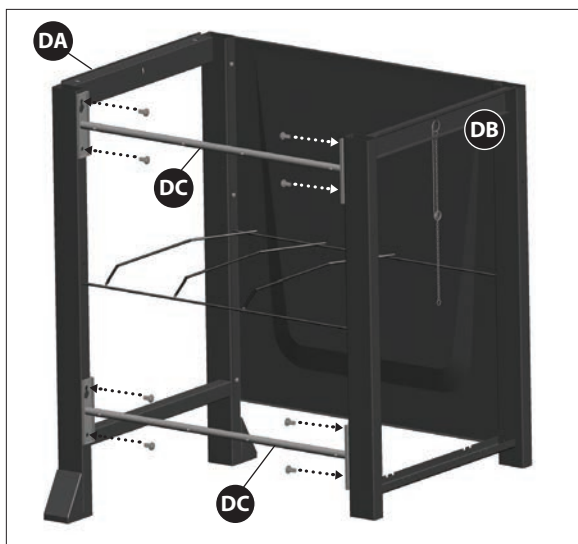

Vue de l'arrière

Fixez les deux supports arrière (DC) aux panneaux latéraux droite et gauche du chariot (DB et DA), tel qu'illustré.

VOUS AUREZ BESOIN:

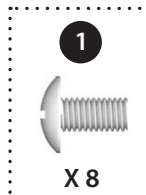

4

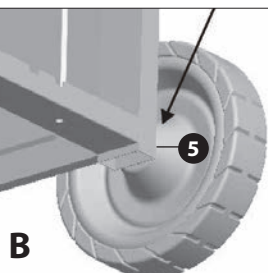
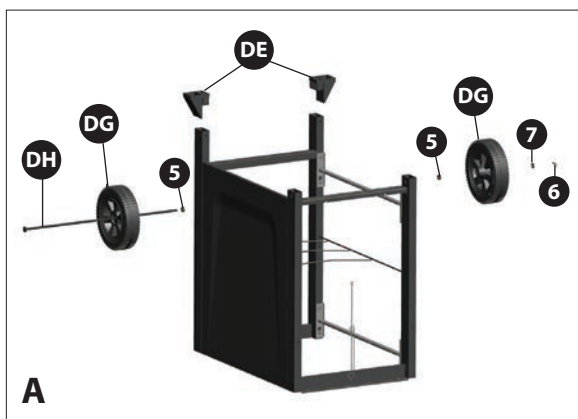

Agrandissement

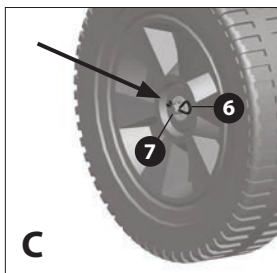

Agrandissement

Remarque : retournez l'assemblage du chariot à l'envers.

- Insérez la roue (DG) et l'espaceur de roué (n° 5) sur l'essieu de la roue (DH). Le côté conique de la roue doit se trouver contre le panneau latéral du chariot, tel qu'indiqué sur le schéma B.
- Insérez l'essieu de la roue (DH) dans l'orifice de l'essieu qui se trouve à l'avant et à l'arrière du panneau latéral gauche du chariot (DB), tel qu'illustré.
- Pour terminer l'assemblage de la roue, insérez l'espaceur de roue (n° 5), la roue (DG), la rondelle de la roue (n° 7) et la cheville (n° 6) sur l'essieu de la roue (DH), tel qu'illustré.

VOUS AUREZ BESOIN:

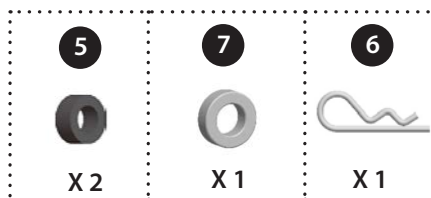

- Insérez les embouts (DE) dans le panneau latéral du chariot droit (DA).

INSTRUCTIONS D'ASSEMBLAGE

5

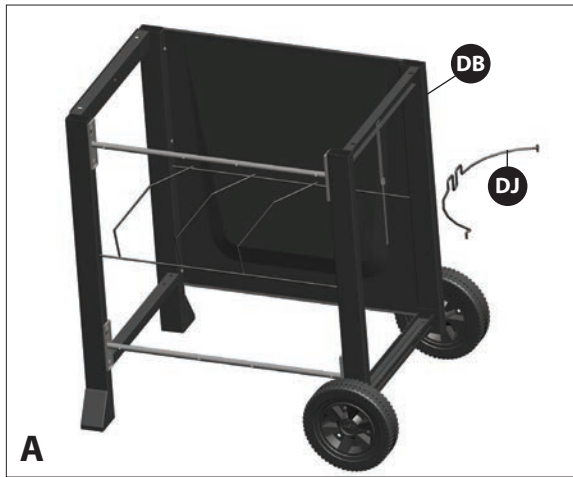

MODÈLES AU PROPANE SEULEMENT

Assemblez le support pour réservoir de gaz dans le panneau latéral du chariot gauche (DB).

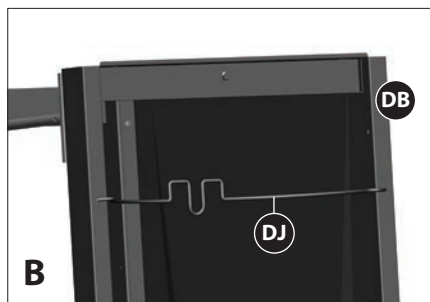

6



REMARQUE: DEUX PERSONNES sont nécessaires pour effectuer cette étape. Assurez-vous que le tuyau du régulateur (CC) (modèles au propane seulement) pend à l'extérieur du chariot.

Positionnez le couvercle et le foyer (A et B) sur le chariot (C) et fixez-les en place.

VOUS AUREZ BESOIN:

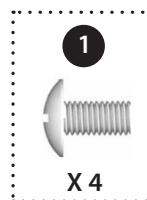

7

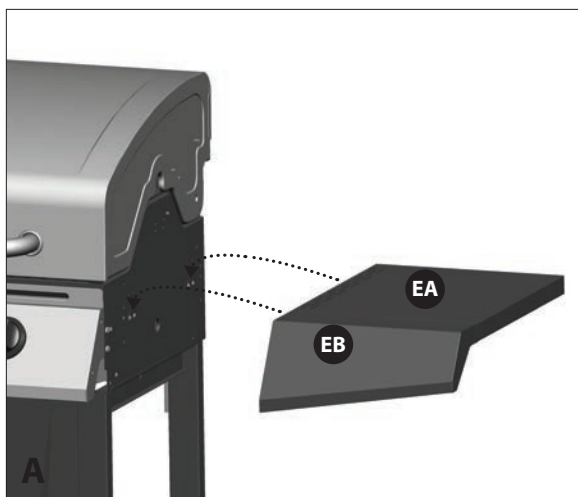

Vue de l'avant droite

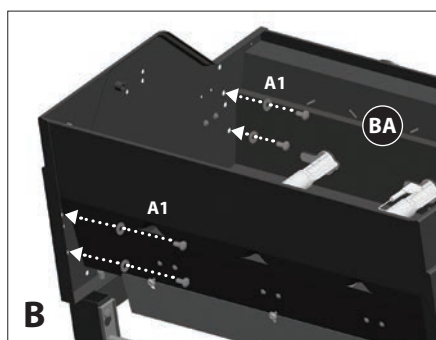

Vue de l'arrière

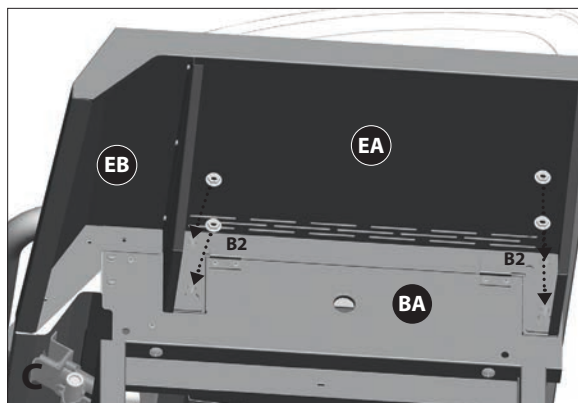

Vue, dessous de la tablette latérale droite

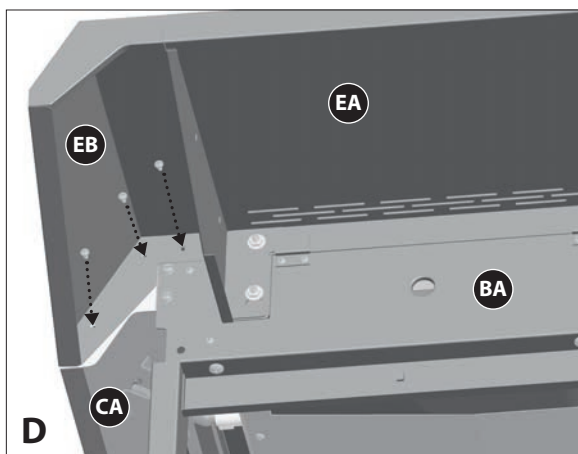

Vue, dessous de la tablette latérale droite

MONTAGE DE LA TABLETTE LATÉRALE DROITE

a. Insérez les crochets de montage de la tablette latérale droite (EA et EB) dans les deux supports situés sur le côté droit du compartiment des brûleurs (BA).

b. Fixez la tablette latérale de droite (EA) au compartiment des brûleurs (BA). (Figure B et C)

VOUS AUREZ BESOIN:

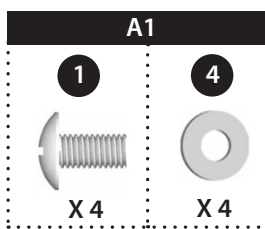

VOUS AUREZ BESOIN:



c. Fixez la bordure de la tablette latérale droite (EB) au tableau de commande (CA).

Serrez toutes les vis à fond.

VOUS AUREZ BESOIN:



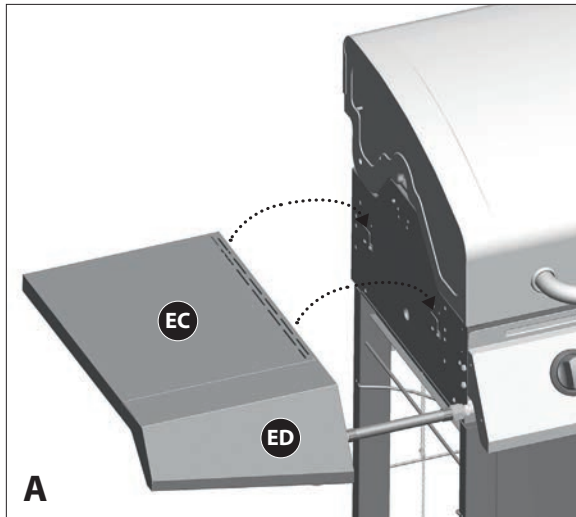

A
Vue de l'avant gauche

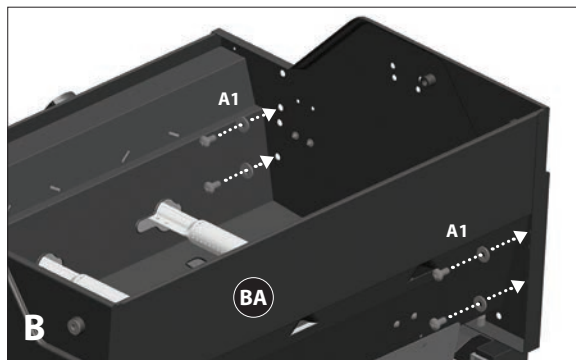

B
Vue, dessous de la tablette latéral gauche

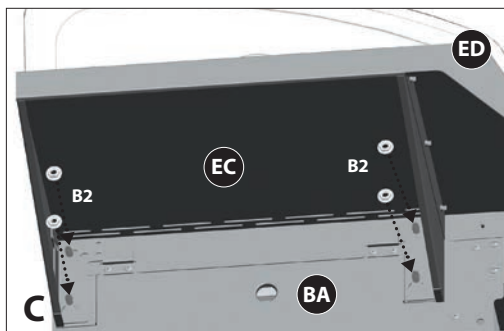

C
Vue de l'arrière

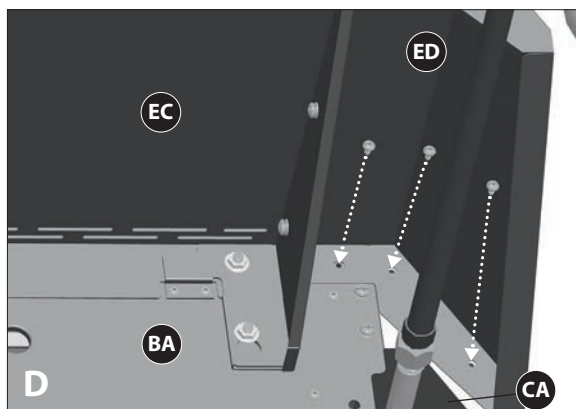

D
Vue, dessous de la tablette latéral gauche

MONTAGE DE LA TABLETTE LATÉRALE GAUCHE

a. Insérez les crochets de montage de la tablette latérale gauche (EC et ED) dans les deux supports situées sur le côté gauche du compartiment des brûleurs (BA).

b. Fixez la tablette latérale de gauche (EC) au compartiment des brûleurs (BA).

VOUS AUREZ BESOIN:

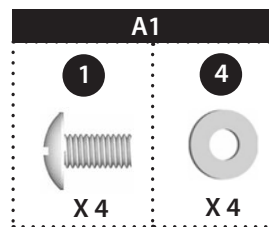

VOUS AUREZ BESOIN:



c. Fixez la bordure de la tablette latérale gauche (ED) au tableau de commande (CA).

Serrez à fond toutes les vis.

VOUS AUREZ BESOIN:



INSTRUCTIONS D'ASSEMBLAGE

9



Installez les brise-flammes (BE) dans le compartiment des brûleurs (BA).



Agrandissement, vue de l'avant

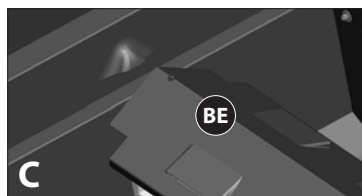

Agrandissement, vue de l'arrière

10



Placez les grilles de cuisson (BF) dans le compartiment des brûleurs (BA).

INSTRUCTIONS D'ASSEMBLAGE

11

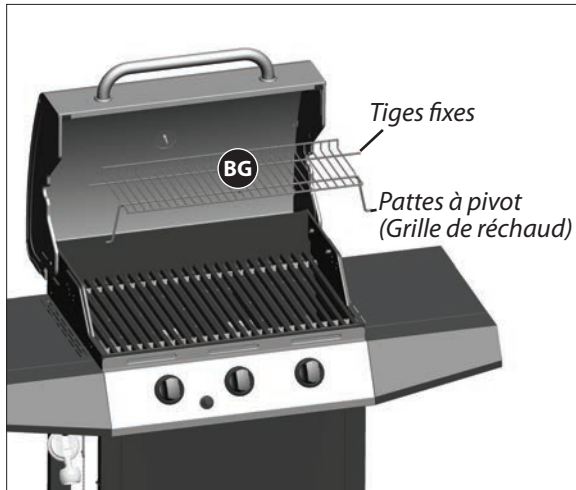

Pour assembler la grille-réchaud (BG), insérez les tiges fixes dans les orifices qui se trouvent sur les côtés du couvercle. Insérez les pieds pivotants de la grille-réchaud dans les orifices qui se trouvent à l'intérieur du compartiment des brûleurs (BA), tel qu'illustré.

12

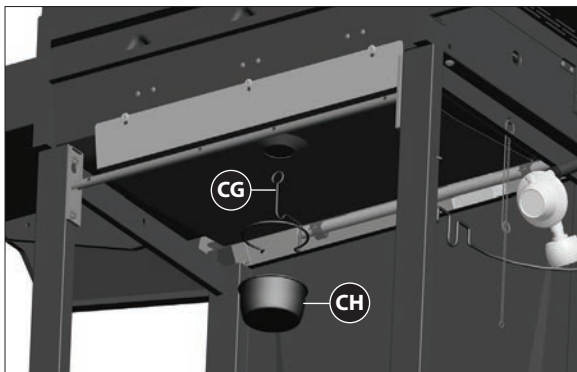

Vue de l'arrière

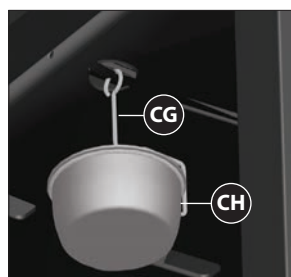

Agrandissement

Accrochez le crochet du récipient à graisse (CG) sur le fond du foyer (BA) et mettez le récipient à graisse (CH) en place.

MODÈLE AU PROPANE REPRÉSENTER

! ATTENTION !

Si le crochet du récipient à graisse et le récipient à graisse ne sont pas mis en place, la graisse chaude s'égouttera du fond du foyer, ce qui peut causer des incendies, des dommages matériels ou des blessures.

13



Vue de l'avant gauche

MODÈLE AU PROPANE SEULEMENT POUR LE MODÈLE A GAZ NATUREL, SUIVEZ L'ÉTAPE 14.

Placez le fond de la bonbonne de GPL dans les encoches situées sur le bas du panneau latéral gauche du chariot (DB). Positionnez le support pour réservoir de gaz (DJ) sur la collerette du réservoir. Attachez l'écrou de serrage du régulateur (CC) à la valve de la bonbonne de GPL.

! ATTENTION !

Le réservoir de GPL est vendu séparément. Utilisez seulement un réservoir de GPL muni d'un dispositif de protection contre le remplissage excessif. Remplissez le réservoir et effectuez un essai d'étanchéité avant de fixer le tuyau et le régulateur. Veuillez consulter la procédure d'essai d'étanchéité dans la section « Utilisation et entretien » du mode d'emploi pour plus d'informations.

! ATTENTION !

Le robinet du réservoir doit être orienté vers l'avant du chariot lorsque le réservoir est en place. Si le réservoir n'est pas installé correctement, le tuyau de gaz peut être endommagé pendant l'utilisation, ce qui peut causer un incendie.

! ATTENTION !

Gardez toujours le réservoir de GPL en position verticale lors de son utilisation, de son transport et de son entreposage.

14

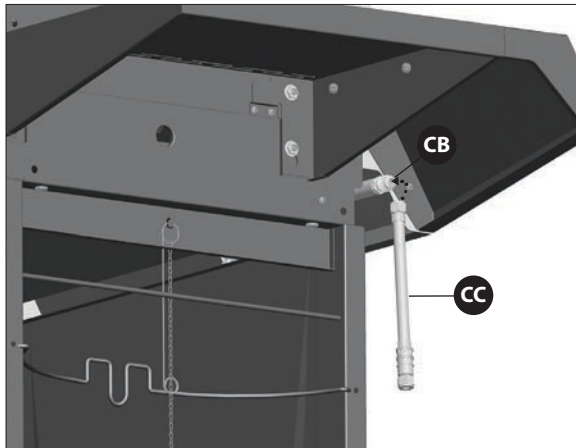

Vue latéral gauche

MODÈLES AU GAZ NATUREL SEULEMENT

Attachez le tuyau pour gaz naturel (CC) à l'ensemble de tubulures (CB).

⚠ ATTENTION ⚠

Afin d'achever l'installation de votre grill au gaz naturel, un adaptateur de 1/2 po ou 3/8 po peut être nécessaire pour relier le tuyau de gaz du grill à l'alimentation en gaz naturel de votre résidence. Communiquez avec votre fournisseur de gaz naturel afin de vous procurer la pièce nécessaire.

15



La pile du module d'allumage électronique n'est pas fournie.

Dévissez le bouton d'allumage électronique (CF2) et insérez une pile AA dans le compartiment à piles du module d'allumage électronique (CF1), le côté positif étant orienté vers l'extérieur.





Visitez www.masterchefbbqs.com
Pour l'enregistrement du produit
Master Chef® Service à la Clientèle
1-855-453-2150

Trileaf Distributions Trifeuil
Toronto, Ontario M4S2B8