

MASTER  
*Chef*<sup>TM</sup>



# S380 Barbeque

## Guide de montage

199-9558-8 (G31216) Propane

**GARANTIE DE 1-AN LIMITÉE**

**Lisez ce guide au complet et conservez-le pour consultation.**

Montez votre grill immédiatement.

Les réclamations relatives aux pièces manquantes ou endommagées doivent être effectuées dans un délai de 30 jours suivant l'achat.

**Réponse a vos questions sur votre produit, pièces, garantie et obtenir de l'aide technique, appelez nous au 1-855-453-2150**



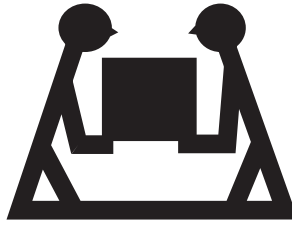

**PRODUIT LOURD NÉCESSITANT 2 PERSONNES POUR LE SOULEVER**

## **CE GUIDE DOIT ÊTRE RANGÉ AVEC LE PRODUIT À TOUT MOMENT**

Pour COMMANDER des pièces de rechange ou des accessoires non couverts par la garantie ou ENCORE pour activer votre garantie, consultez notre site Web à l'adresse

[www.masterchefbbqs.com](http://www.masterchefbbqs.com)

### **⚠ MISE EN GARDE**

Rebords coupants. Portez des gants pour monter votre gril.

### **⚠ MISE EN GARDE**

Lisez et observez toutes les consignes de sécurité, instructions d'assemblage et directives d'entretien et d'utilisation avant de tenter d'assembler l'appareil et de cuisiner.

### **⚠ INSTALLATEUR, MONTEUR OU CONSOMMATEUR**

Ce guide doit toujours être conservé avec le produit.

### **⚠ AVERTISSEMENT**

Tout manquement aux directives du fabricant risque de causer des incendies, des explosions et des dommages matériels dangereux, ainsi que des blessures graves, voire la mort.

Suivez toutes les procédures de vérification d'étanchéité avant d'utiliser le barbecue, même si le gril a été assemblé par le distributeur. N'essayez pas d'allumer ce barbecue sans avoir lu la partie sur les directives d'allumage du guide d'entretien et de sécurité.

### **⚠ DANGER**

1. Si vous décelez une odeur de gaz:
  - a. Coupez l'alimentation en gaz de l'appareil
  - b. Éteignez toute flamme nue
  - c. Ouvrez le couvercle
  - d. Si l'odeur persiste, tenez-vous loin de l'appareil et communiquez immédiatement avec votre fournisseur en gaz ou le service d'incendie local.

2. Deux personnes sont nécessaires pour monter l'appareil.

3. Faites attention aux rebords coupants.

### **⚠ AVERTISSEMENT**

1. Ne pas entreposer ni utiliser de l'essence ni d'autres vapeurs ou liquides inflammables dans le voisinage de l'appareil, ni de tout autre appareil.

2. Une bouteille de propane qui n'est pas raccordée en vue de son utilisation, ne doit pas être entreposée dans le voisinage de cet appareil ou de tout autre appareil.

### **⚠ ATTENTION**

**EN PLEIN SOLEIL, ET EN FONCTIONNEMENT, L'ACIER INOXYDABLES ET EN ACIER DU BBQ PEUT DEVENIR TRÈS CHAUD.**

**CE BARBECUE EST RÉSERVÉ À UN USAGE EXTÉRIEUR  
ENTREZ EN CONTACT AVEC LE CENTRE D'APPELS S'IL MANQUE DES PIÈCES  
1-855-453-2150**

# LISTE DES FIXATIONS

## OUTILS REQUIS POUR L'ASSEMBLAGE

- Tournevis cruciforme n° 2 (long et court)
- Tournevis pour écrous à fente de ¼ po (long et court)
- Clé à molette
- Pincettes
- Maillet de caoutchouc

Assemblez la quincaillerie correctement, insérez la rondelle frein entre la vis et la rondelle plate.

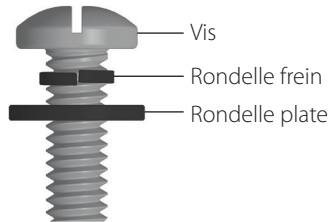

### ⚠ Attention:

La tôle peut causer des blessures. Portez des gants pour effectuer l'assemblage du barbecue. Soyez prudent lors de l'assemblage.

1



NO.10-24UNCx13 Vis  
X 12

2

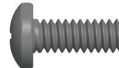

1/4"-20UNCx13 Vis  
X 4

3



#8x3/8" Vis auto taraudeuse  
X 3

4



Rondelle (roue)  
X 3

5



Agrafe de soutien  
X 1

## AVANT D'ASSEMBLER LE BARBECUE, LISEZ ATTENTIVEMENT CES INSTRUCTIONS.

Assemblez le barbecue sur une surface propre et plane. Le barbecue est lourd. Deux personnes sont requises pour compléter le montage.

## LISTE DE PIÈCES DU MODÈLE (PROPANE) POUR 199-9558-8 (G31216)

ÉLÉMENT	QUANTITÉ	DÉSIGNATION	N° DE PIÈCE
AA	1	Assemblage du couvercle supérieur	G312-9000-01
AB	2	Supports de la poignée du couvercle	G352-0015-01
AC	1	Poignée pour couvercle supérieur	G451-0063-01
AD	2	Butoirs du couvercle-arrière	G303-0038-01
AE	2	Butoirs du couvercle-avant	G430-00B8-01
AF	2	Vis pour couvercle supérieur	G430-0024-01
BA	1	Compartment des brûleurs	G312-9200-01
BB	1	Ecran thermique latéral	G312-2201-01
BC	3	Brûleur	G312-0D00-01
BD	1	Ensemble d'électrodes du brûleur principal	G311-0005-01
BE	2	Tige de support de brûleur	G312-0012-01
BF	3	Brise-flammes	G312-0205-01
BG	2	Grils de cuisson	G312-2102-01
BH	1	Grille de réchaud	G312-0010-01
CA	1	Panneau de commande	G312-0006-01
CB	1	Ensemble du collecteur	G312-9800-01
CC	1	Régulateur	G511-0031-01
CD	3	Bouton de commande	G432-0090-01
CE	1	Allumeur	G206-0701-01
CF	1	Crochet de récipient à graisse	G305-0043-01
CG	1	Récipient à graisse	G307-0025-01
CH	1	Ecran thermique (bonbonne)	G312-0408-01
DA	1	Cadre de chariot inférieur, droit	G312-0F00-01
DB	1	Cadre du chariot supérieur, droit	G312-0H00-01
DC	1	Cadre de chariot inférieur, gauche	G312-0E00-01
DD	1	Cadre du chariot supérieur, gauche	G312-0G00-01
DE	2	Support du chariot, supérieur	G312-AF00-01
DF	1	Support arrière supérieur	G312-0406-01
DG	1	Support arrière inférieur	G312-0407-01
DH	1	Panneau avant supérieur	G312-0007-01
DI	1	Panneau avant inférieur	G312-0008-01
DJ	2	Embouts	G312-0013-01
DK	2	Roue	G211-0016-01
DL	1	Essieu	G430-0007-01
DM	1	Porte-allumettes	G401-0079-01
DN	3	Barre de retrait du réservoir	G312-9601-01
EA	2	Tablette latérale	G312-9100-01
F1	1	Kit de quincaillerie	G312-B016-01
F2	1	Instructions D'assemblage	G312-M016-01
F3	1	Manuel de sécurité et entretien	G451-M018-02

# DIAGRAMME ÉCLATÉ (PROPANE) POUR 199-9558-8 (G31216)

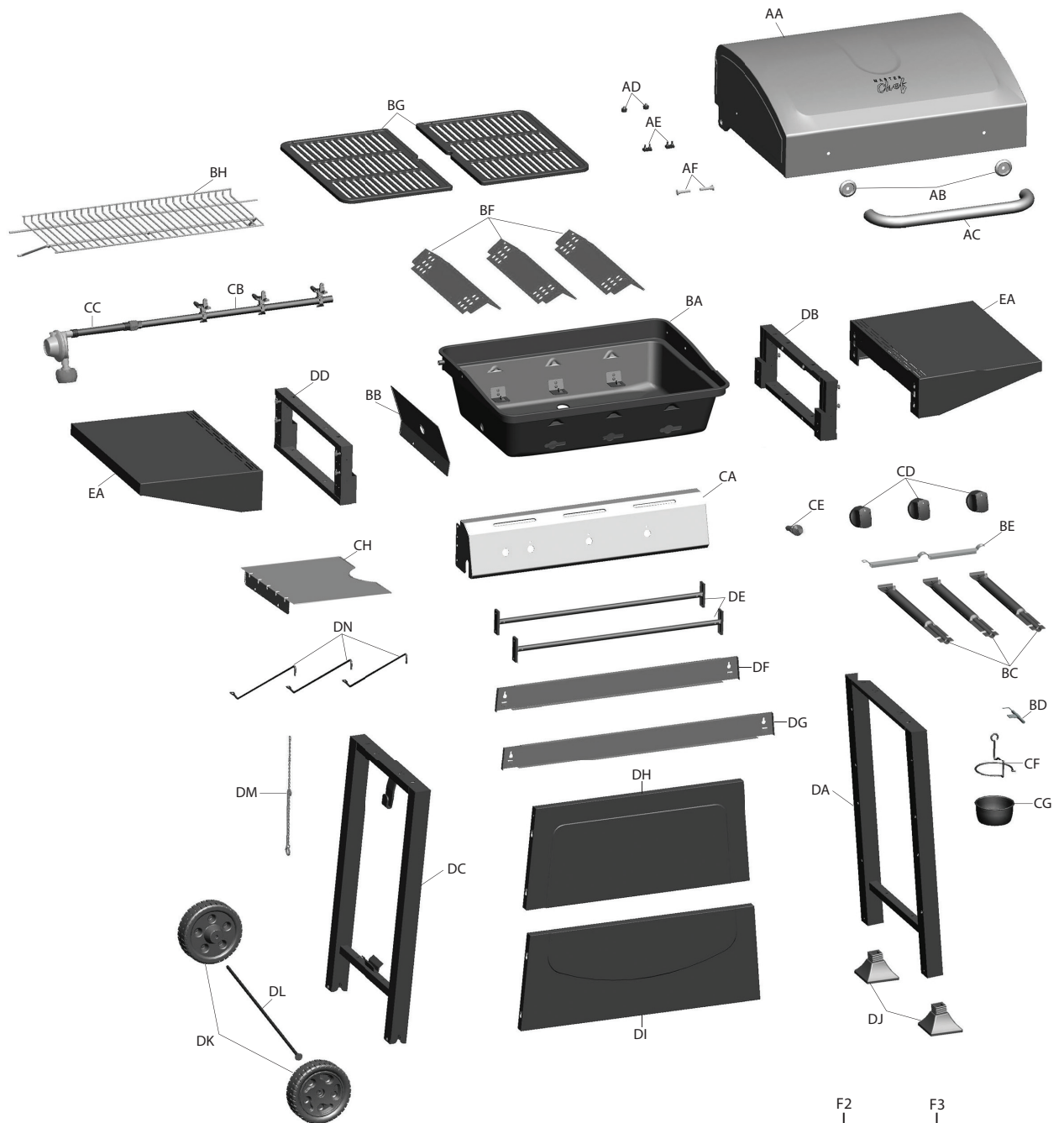

F1	F2	F3
Kit de quincaillerie	Manuel	Guide de Sécurité et d'entretien

# INSTRUCTIONS D'ASSEMBLAGE

# 1

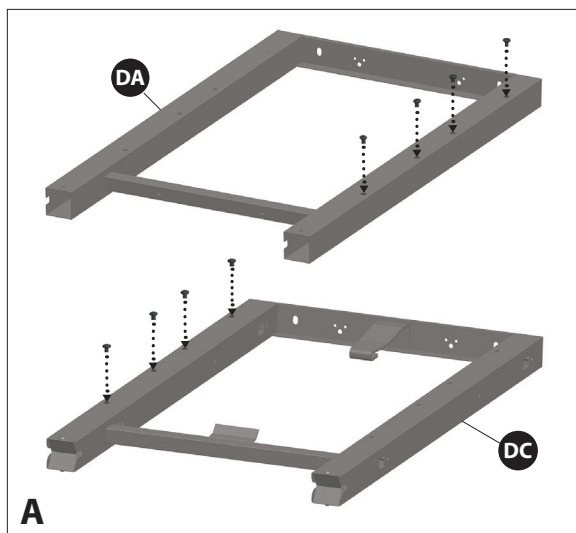

a. Insérez la quincaillerie à mi-chemin dans le cadre de chariot inférieur droite et de gauche (DC et DA). Ne serrez pas.

VOUS AUREZ BESOIN DE :

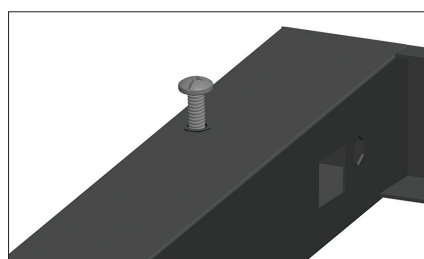
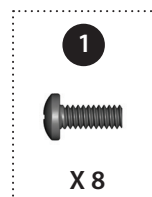

Agrandissement

# INSTRUCTIONS D'ASSEMBLAGE

# 1

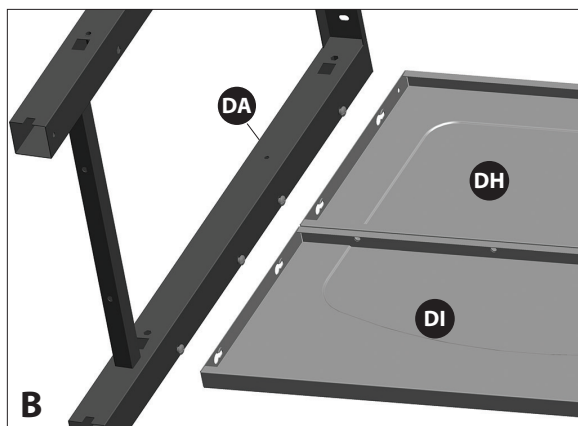

b. Positionnez le panneau avant supérieure (DH) et le panneau avant inférieure (DI) au vis déjà insérer dans le cadre de chariot inférieur gauche et droit (DA et DC) comme illustré à la figure B & C.

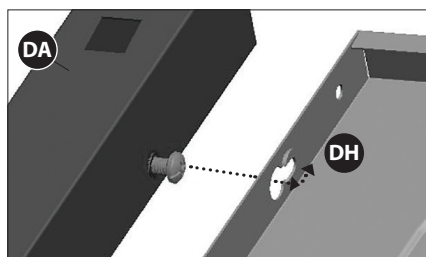

Agrandissement

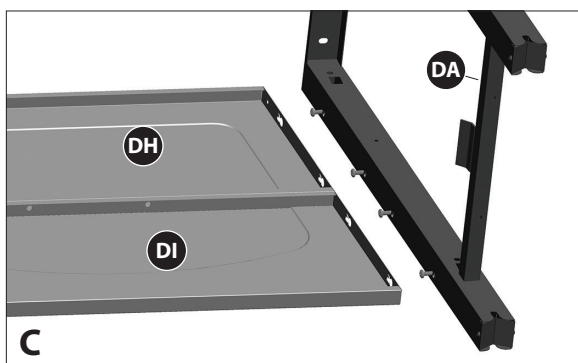

c. Serrez les vis.

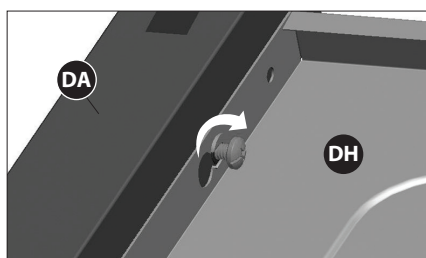

Agrandissement

# INSTRUCTIONS D'ASSEMBLAGE

## 2

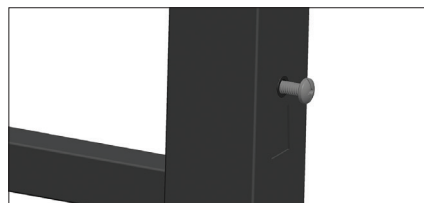
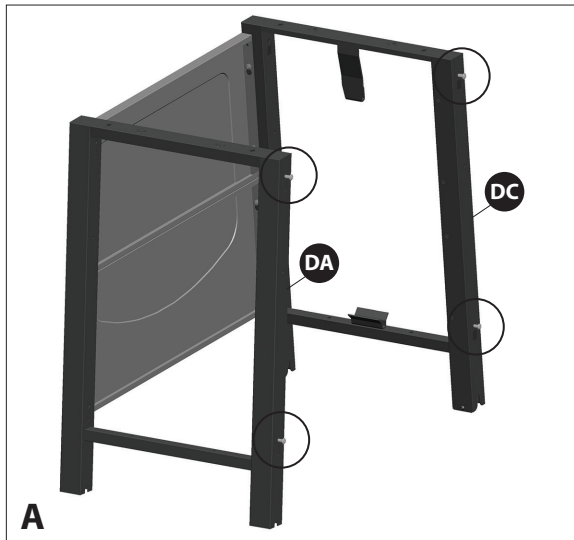

Agrandissement

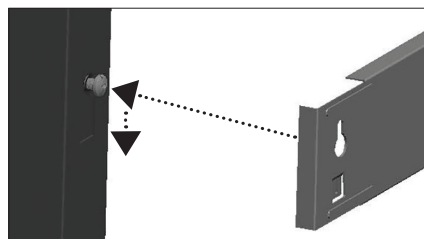
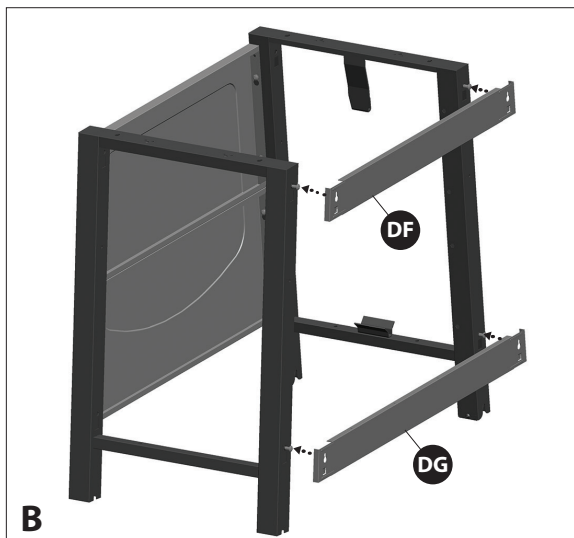

Agrandissement

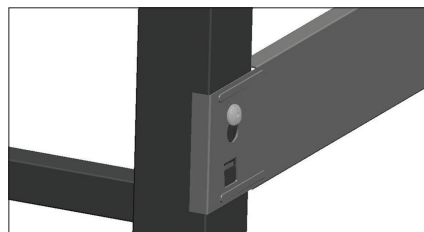

Agrandissement

a. Pour assembler le support arrière supérieur (DF) et le support arrière inférieur (DG) au cadre de chariot de droite et de gauche (DA & DC) insérez la quincaillerie à mi-chemin à l'arrière des pièces DA et DC comme illustré à la figure A. Ne serrez pas.

VOUS AUREZ BESOIN DE :

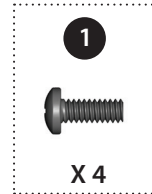

b. Positionnez le support arrière supérieur (DF) et le support arrière inférieur (DG) à la quincaillerie utilisée à l'étape 2A.

c. Serrez les vis.



# INSTRUCTIONS D'ASSEMBLAGE

# 3

Insérez les embouts (DJ) dans le cadre de chariot inférieur droit (DA).

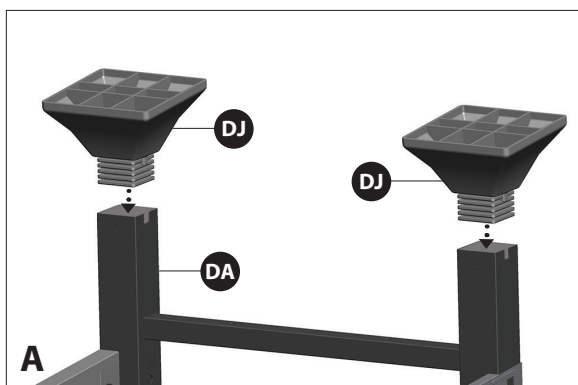

A  
Vue de l'arrière

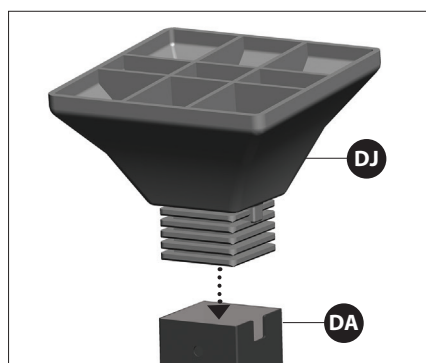

Agrandissement

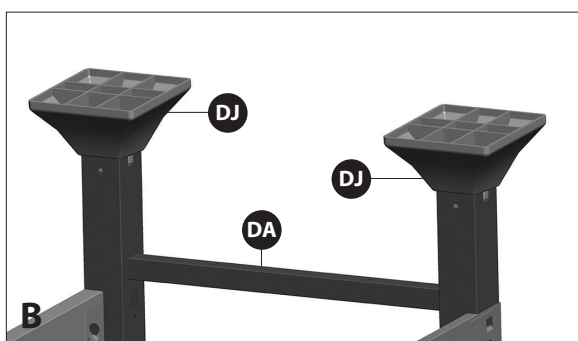

B  
Vue de l'arrière

# INSTRUCTIONS D'ASSEMBLAGE

# 4

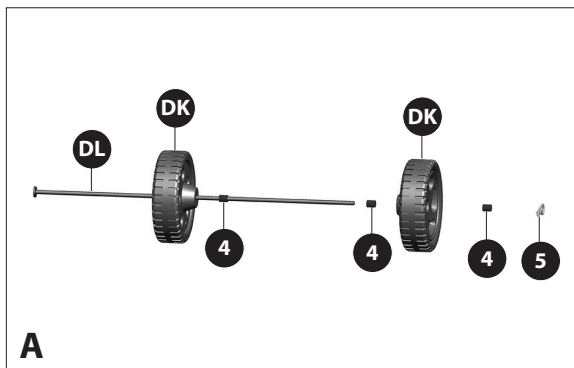

a. Placez une roué (DK) sur l'essieu (DL) suivie par 2 Rondelles de roue (#4). Complétez l'assemblage en ajoutant la deuxième roue (DK), une troisième Rondelle de roue (#4), et bloquez la avec l'agrafe de soutien (#5).

VOUS AUREZ BESOIN DE :

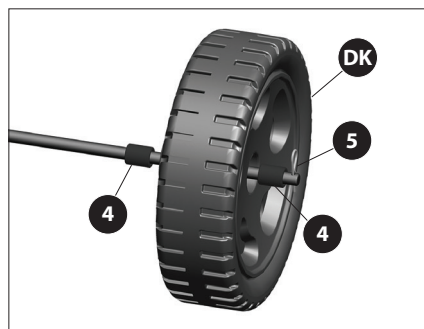
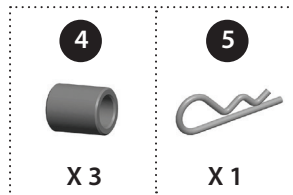

Agrandissement

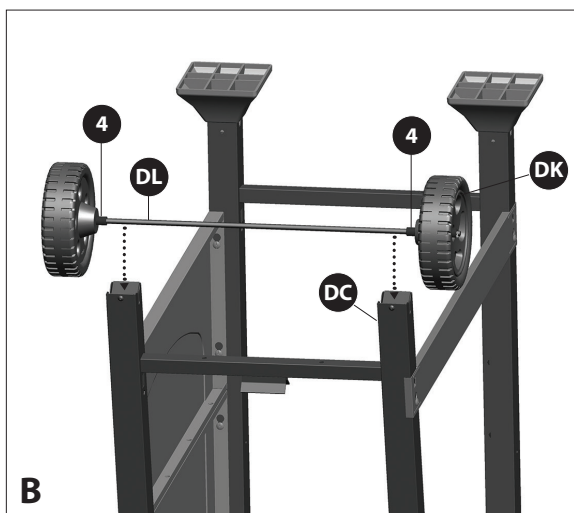

b. Positionnez l'assemblage du chariot à l'envers et enfoncez l'assemblage de l'essieu (DL) avec les roues (DK) dans l'ouverture au bas du cadre de chariot inférieur gauche (DC). Assurez-vous que les rondelles de roue sont positionner à l'extérieure du cadre de chariot gauche.

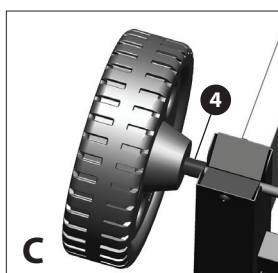

Agrandissement, bon montage

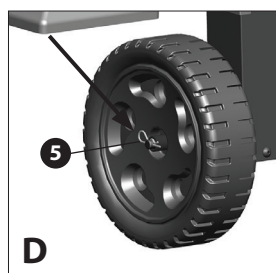

Agrandissement, bon montage, vue de l'arrière

# INSTRUCTIONS D'ASSEMBLAGE

# 5

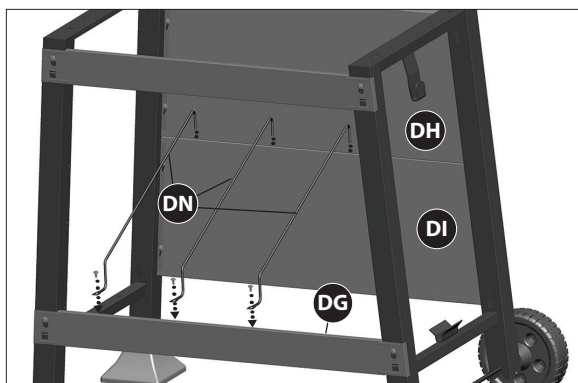

Vue de l'arrière

Fixez les trois barres de retrait du réservoir (DN) au support arrière inférieur (DG) et le panneau avant (DI et DH), tel qu'illustré.

VOUS AUREZ BESOIN DE :

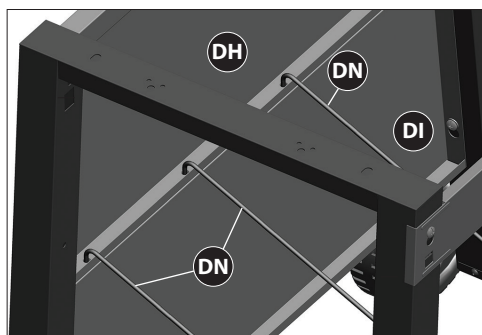
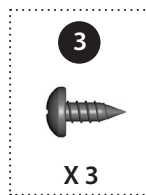

Agrandissement, vue de l'avant

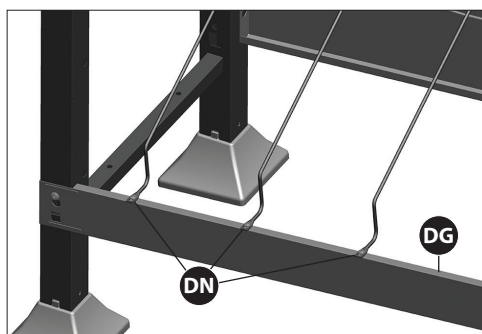

Agrandissement, vue de l'arrière

# INSTRUCTIONS D'ASSEMBLAGE

# 6

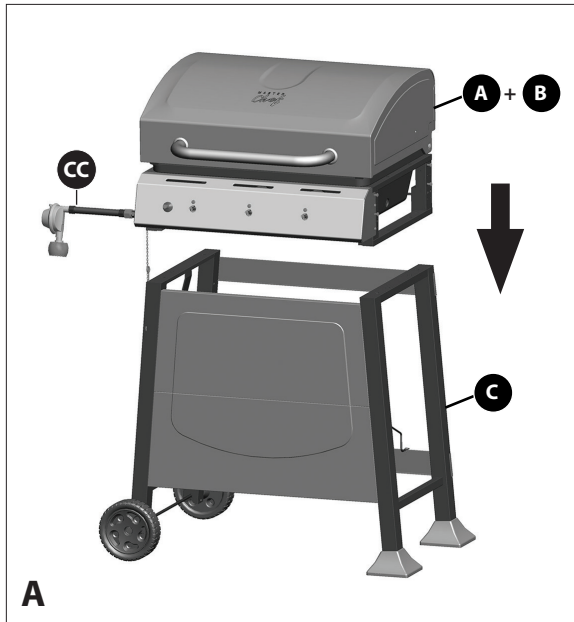

Vue de l'avant

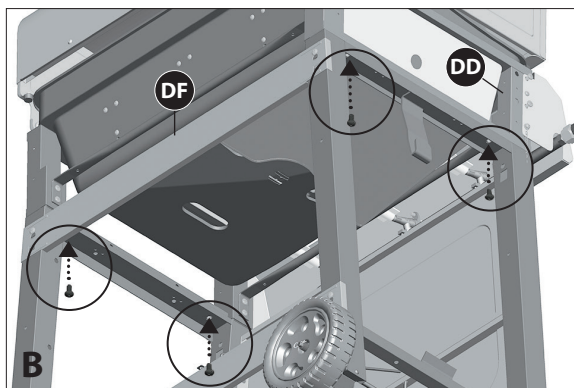

Vue de l'arrière

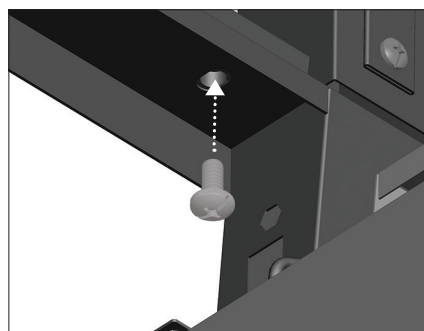

Agrandissement

**REMARQUE : DEUX PERSONNES** sont nécessaires pour effectuer cette étape. Assurez-vous que le tuyau du régulateur (CC) pend à l'extérieur du chariot.

a. Positionnez le couvercle et le foyer (A et B) sur le chariot (C).

b. Fixez les quincailleries en place comme illustré.

VOUS AUREZ BESOIN DE :

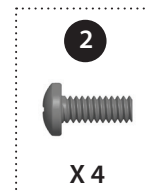

# INSTRUCTIONS D'ASSEMBLAGE

# 7

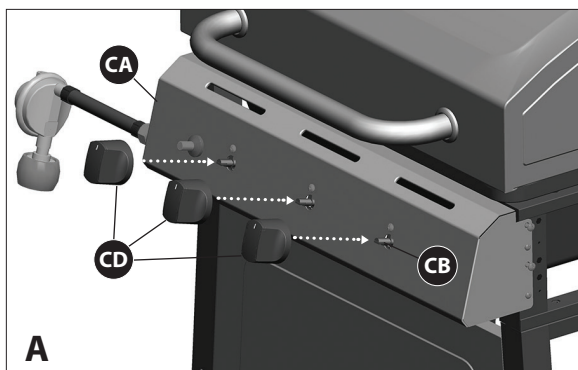

a. Assemblez les boutons de commande (CD) sur les tiges de manœuvre d'ensemble du collecteur (CB) située sur le panneau de commande (CA).

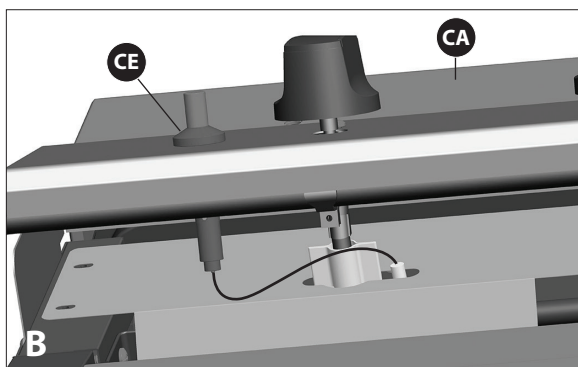

b. Vérifiez que le fil à électrode du brûleur (BD) est raccordé à l'allumeur (CE), tel qu'illustré.

Point de vue sous le panneau de contrôle

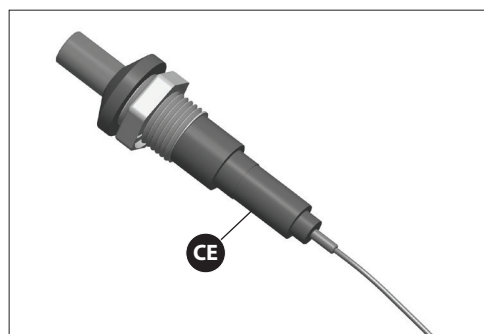

Agrandissement

# 8

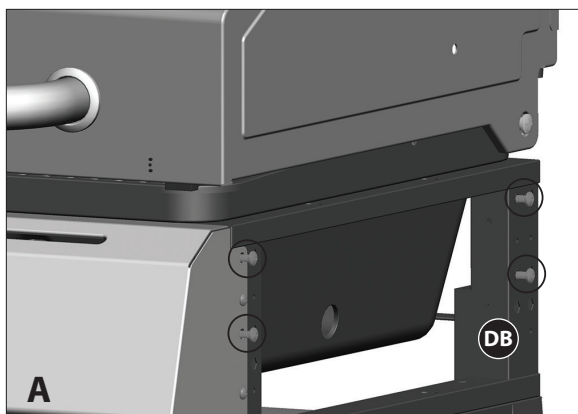

Vue, dessous de la tablette latérale droite



Agrandissement

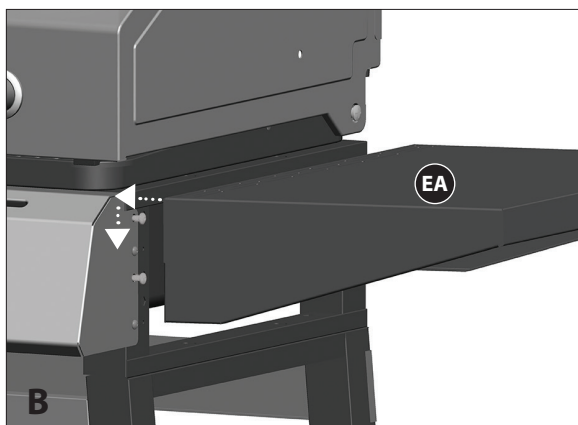

Vue, dessous de la tablette latérale droite

## ASSEMBLAGE DE TABLETTE LATÉRALE

a. Desserrez la quincaillerie pré-assemblée au cadre de chariot supérieur droit (DB) comme illustré à la figure A.

b. Positionnez la tablette latérale droite (EA) à la quincaillerie que vous avez desserré à l'étape A. Serrez la quincaillerie.

# INSTRUCTIONS D'ASSEMBLAGE

# 9



Vue latéral gauche

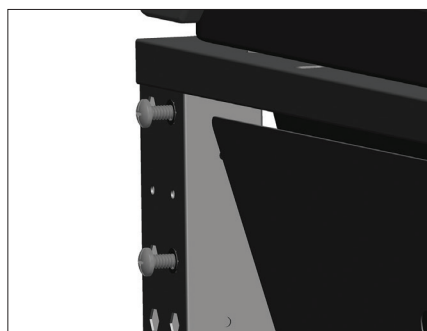

Agrandissement

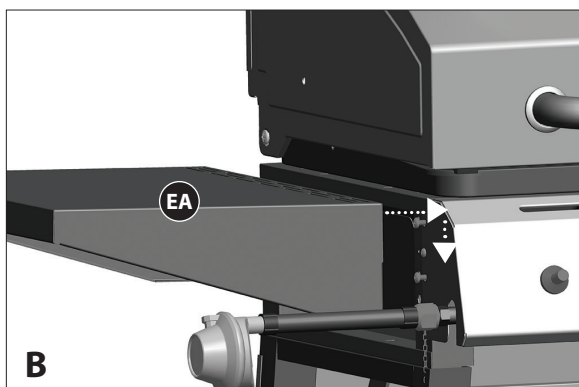

Vue latéral gauche

a. Desserrez la quincaillerie pré-assemblée au cadre de chariot supérieur gauche (DD) comme illustré à la figure A.

b. Positionnez la tablette latérale gauche (EA) à la quincaillerie que vous avez desserré à l'étape 10A. Serrez la quincaillerie.

# INSTRUCTIONS D'ASSEMBLAGE

10



Installez les brise-flammes (BF) dans le compartiment des brûleurs (BA).



Agrandissement

11



Placez les grilles de cuisson (BG) dans le compartiment des brûleurs (BA).



# INSTRUCTIONS D'ASSEMBLAGE

## 12



Pour assembler la grille-réchaud (BH), insérez les tiges fixes dans les orifices qui se trouvent sur les côtés du couvercle. Insérez les pieds pivotants de la grille-réchaud dans les orifices qui se trouvent au compartiment des brûleurs, tel qu'illustré.

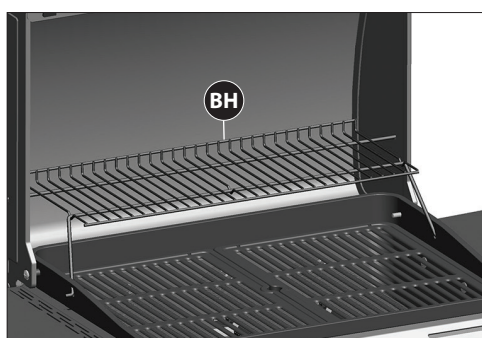

Agrandissement

## 13

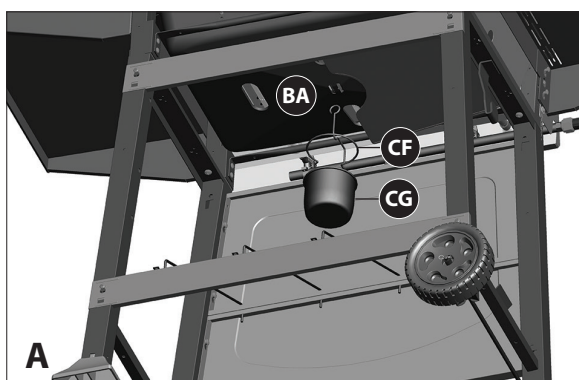

Accrochez le crochet du récipient à graisse (CF) sur le fond du compartiment des brûleurs (BA) et mettez le récipient à graisse (CG) en place.

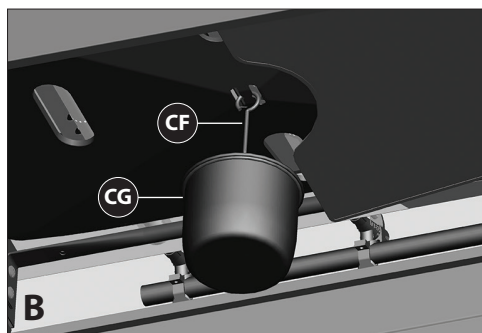

Agrandissement

## INSTRUCTIONS D'ASSEMBLAGE

14

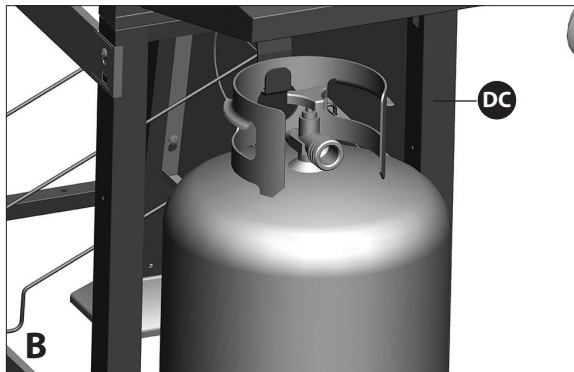
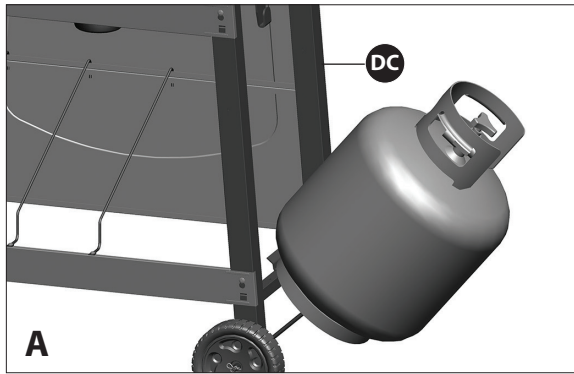

Positionnez la bonbonne sur les supports de bonbonne supérieur et inférieur, situées au cadre de chariot inférieur gauche (DC) tel qu'illustré.

15

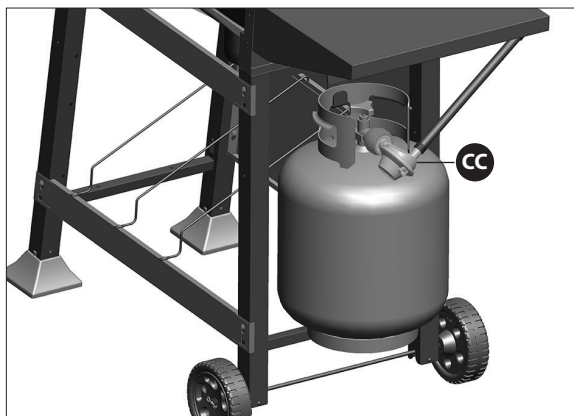

Attachez l'écrou de serrage du régulateur (CC) à la valve de la bonbonne de GPL.

**⚠ ATTENTION ⚠**  
**POUR GARANTIR LA SÉCURITÉ DE VOTRE FAMILLE, N'ESSEYER PAS D'ALLUMER CE BARBECUE AVANT D'AVOIR LU LES PAGES 4 À 8 DU GUIDE DE SÉCURITÉ, D'UTILISATION ET D'ENTRETIEN DE MASTER CHEF®**

**TOUS LES TESTS DE SÉCURITÉ ET DE DÉTECTION DES FUITES DOIVENT ÊTRE EFFECTUÉS PAR L'UTILISATEUR AVANT L'ALLUMAGE DU BARBECUE.**





Visitez [www.masterchefbbqs.com](http://www.masterchefbbqs.com)  
pour l'enregistrement du produit

Master Chef® Service à la Clientèle  
1-855-453-2150